

ਰਾਮਗੜੀਆਂ

ਵਿਸਾਖੀ ਵਿਸ਼ੇਸ਼ ਅੰਕ





BRAND

**ROTARY SHOT BLAST, SAND MULLERS, ROTARY
FURNACES, STEEL GEARS, BURNERS, BLOWERS AND ALL
TYPES OF OIL FURNACES**

*are ultimate in operational excellence and general
fabrication as they incorporate latest technologies*

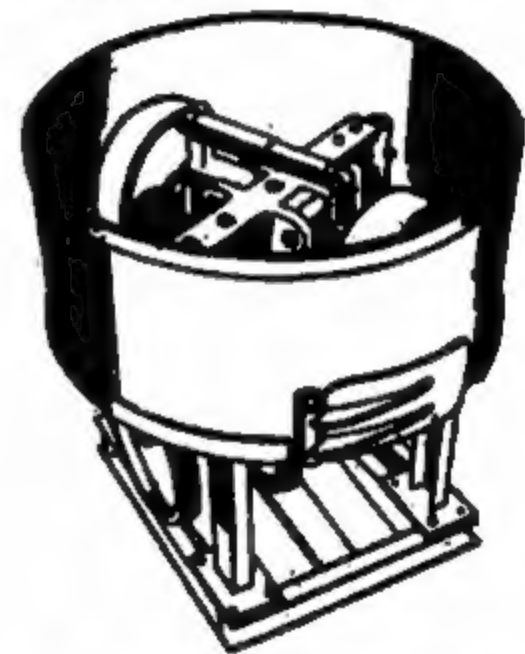
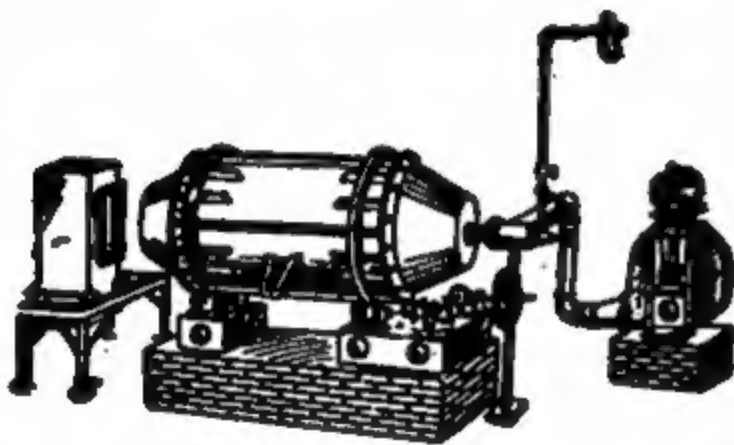

Manufactured by :

I. B. STEEL GEARS

**199, Shiv Nagar, Sodal Road, Industrial Area,
JALANDHAR-144004**

Sister concern :

G. S. OIL FURNACE

Shiv Nagar, Sodal Road, JALANDHAR-144004

ਪ੍ਰਬੰਧਕੀ ਸੰਪਾਦਕ

-ਕ੍ਰਿਪਾਲ ਸਿੰਘ ਉੱਤੀ

ਸੰਪਾਦਕ

-ਭੁਪਿੰਦਰ ਸਿੰਘ ਉੱਤੀ

ਮੈਨੇਜਰ

-ਰਜਨੀਤ ਸਿੰਘ

ਆਰਟਿਸਟ

-ਜੀ.ਡੀ. ਭੁਰਪਾਲ

ਕਾਨੂੰਨੀ ਸਲਾਹਕਾਰ

-ਜਸਪਾਲ ਸਿੰਘ ਐਡਵੋਕੇਟ

ਵਿਦੇਸ਼ ਪ੍ਰਤਿਨਿਧ

ਸੁਰਜੀਤ ਸਿੰਘ ਪਠੋਸਰ(ਬਰਮਿੰਘਮ, ਇੰਗਲੈਂਡ)

ਸਰਵਣ ਸਿੰਘ ਸੂਰ(ਮਿਲਟਨਕੀਠਚ, ਇੰਗਲੈਂਡ)

ਜਗਦੇਵ ਸਿੰਘ ਗਿਲ(ਲੀਡਜ਼, ਇੰਗਲੈਂਡ)

ਸਰਬਜੀਤ ਸਿੰਘ ਫਰੀਆ (ਤਨਜ਼ਾਨੀਆ)

ਪਿਆਰਾ ਸਿੰਘ ਭੁੰਡਲ(ਕਨੇਡਾ)

ਡਾ: ਜੋਕਿੰਦਰ ਸਿੰਘ ਸੰਭੀ(ਕਨੇਡਾ)

ਰਚਨਾ ਭੇਜਣ ਦਾ ਪਤਾ:-

ਰਾਮਗੜੀਆ ਮੇਚ

ਜੇ.ਐਸ.ਕੇ.ਪਬਲਿਕਸ, ਸ਼ਾਸਤਰੀ ਮਾਰਕੀਟ

ਜਲੰਧਰ ਸ਼ਹਿਰ

ਚੰਦਾ -ਦੇਸ਼ -ਵਿਦੇਸ਼

ਸਾਲਾਨਾ -150/ਰੁਪਏ -30 ਪੈਂਡ

ਅਜੀਵਨ -1500/- -200 ਪੈਂਡ

ਸ: ਕ੍ਰਿਪਾਲ ਸਿੰਘ ਉੱਤੀ ਪ੍ਰਿੰਟਰ ਅਤੇ ਪਬਲਿਸ਼ਰ
ਨੇ ਜਲੰਧਰ ਕੋਆਪਰੇਟਿਵ ਪ੍ਰੈਸ, ਸ਼ਾਸਤਰੀ
ਮਾਰਕੀਟ ਜਲੰਧਰ ਤੋਂ ਛਪਵਾ ਕੇ ਪਿਛ ਤੇ ਡਾਕ:
ਰੋਜੇਵਾਲ, ਜ਼ਿਲਾ ਜਲੰਧਰ ਤੋਂ ਪ੍ਰਕਾਸ਼ਿਤ ਕੀਤਾ।

ਪੋਸਟਲ ਰਜਿ: ਨੰਬਰ-PB/JL/286

Regd. No.RNI 46585/86

ਦਰਪਣ

	ਪੰਨਾ
ਸੰਪਾਦਕੀ	4
ਸਿੱਖੀ ਦੀ ਸ਼ਾਨ ਹੋਲਾ ਮਹੱਲਾ	11
ਪੰਜਾਬ ਦੀ ਵੈਸਾਖੀ	15
ਪੰਜਾਬੀ ਸਤਿਆਚਾਰ ਤੇ ਸ਼ਕਟ	19
ਸਤਿਭੁਗੁ ਜਗਜੀਤ ਸਿੰਘ ਜੀ (ਅਭੁਲ ਯਾਦਾਂ)	29
ਬਾਲਟੀ ਸਵਾਰ	33
ਚਿੰਦਗੀ ਦਾ ਬਾਡਰ	35
ਉਹਦਾ ਲੁਟ ਗਿਆ ਫਿਨ	37
ਕਾਵਿ ਰਚਨਾ ਸ਼ਬਦ	41
ਸ਼ਬਦ	41
ਸ਼ਬਦਾਂ	41
ਮੇਰੀਆਂ ਨਜ਼ਮਾਂ	41
ਮਿਨੀ ਕਹਾਣੀਆਂ	
ਬਰਨਾਰਡ ਸ਼ਾਚ ਦੀ ਦੁਨੀਆਂ	45
ਅਸੀਂ ਫਰੀਬੀ ਨੂੰ ਸਵੀਕਾਰ ਲਿਆ ਹੈ	47
ਸਜੱਦ ਸੁਹੇਲਵੀ	49
ਸਾਡੇ ਦਸਤਕਾਰ	53
ਰਾਮਗੜੀਆ ਟਿਤਿਰਾਸ	55
ਰਾਮਗੜੀਆ ਮੇਚ ਪਰਿਵਾਰ	57
ਵਿਵਾਹਿਕ ਵਿਕਿਆਪਨ	61
ਜਨਮ ਦਿਨ ਮੁਬਾਰਕ	63
ਪੰਜਾਬ ਭੰਗਤੇ ਦਾ ਮਾਠ	
ਮੇਤਾ ਸਿੰਘ ਚੁੰਜਣ	65
ਕ੍ਰਿਪਾਲ ਸਿੰਘ ਉੱਤੀ	
ਦਵਿੰਦਰ ਸਿੰਘ ਗਿੱਲ	
ਜਸਵੰਤ ਸਿੰਘ ਵਿਰਦੀ	
ਡਾ: ਭੁਰਦਿਆਲ ਸਿੰਘ ਭੁੱਲ	
ਡਾ: ਜੋਕਿੰਦਰ ਬਾਵਰਾ	
ਫਰਾਂਜ਼ ਕਾਫਕਾ	
ਸ: ਕਰਤਾਰ ਸਿੰਘ ਦੁਕਲ	
ਹਰਜਿੰਦਰ ਕੰਗ	
ਸ਼ੇਕਤ ਦੰਡਵਾਤਵੀ	
ਅਮ੍ਰਿਕ ਡੋਗਰਾ	
ਰਗਿੰਦਰ ਕੋਰ ਅਜੀਮਲ	
ਸ਼ਨਿੰਦਰ ਜੀਤ ਰਾਜਨ ਤੇ	
ਕਮਲੇਸ਼ ਭਾਂਗਤੀ	
ਪੇਸ਼ਕਸ਼ ਹਰਜੀਤ ਸਿੰਘ ਉੱਤੀ	
ਓਸ਼ੇ	
ਕ੍ਰਿਪਾਲ ਸਿੰਘ ਉੱਤੀ	
ਭੁਪਿੰਦਰ ਸਿੰਘ ਉੱਤੀ	
ਭੁਰਦਿਆਲ ਸਿੰਘ ਗੀਰਲ	
ਪ੍ਰਮਾਜੀਤ ਸਿੰਘ ਘੋਸ਼ੀ	

ਰਾਮਗੜੀਆ ਮੇਚ ਵਿਚ ਪ੍ਰਕਾਸ਼ਿਤ ਰਚਨਾਵਾਂ ਦੇ ਵਿਚਾਰਾਂ ਨਾਲ ਸੰਪਾਦਕ, ਰਾਮਗੜੀਆ ਮੇਚ ਦਾ ਸਹਿਮਤ ਹੋਣਾ ਚੁਕੂਰੀ ਨਹੀਂ।



ਕੌਮ ਦਾ ਵਕਾਰ ਦਾਮ ਤੇ

ਉੱਪਕਤ ਲੇਖ ਲੜੀ ਹੇਠ. ਅਸੀਂ ਕਈ ਲੇਖ ਦੇ ਚੁਕੇ ਹਾਂ. ਜਿਨ੍ਹਾਂ ਵਿਚ ਅਸੀਂ ਸ: ਭੁਰਬਚਨ ਸਿੰਘ ਧੀਮਾਨ, ਸੀ: ਧੀਮਾਨ ਇੰਡਸਟਰੀਜ਼ ਦਾਖਲੀ ਗੇਟ ਨਕੋਦਰ ਨੂੰ ਕਾਂਗਰਸ ਵਲੋਂ ਟਿਕਟ ਦਿਵਾਉਣ ਅਤੇ ਫਿਰ ਚੋਣ ਵਿਚ ਸਹਾਇਤਾ ਕਰਨ ਲਈ ਰਾਮਗੜੀਆ ਵਿਸ਼ਵਕਰਮਾ ਬੰਸੀਆਂ ਨੂੰ ਆਪਣੇ ਕਰਤਵ ਪ੍ਰਤੀ ਸੁਚੇਤ ਕਰਨ ਦਾ ਉਪਰਾਲਾ ਕਰ ਰਹੇ ਹਾਂ। ਅਸੀਂ ਇਹ ਵੀ ਵਾਰ 2 ਆਖਿਆ ਕਿ ਸਾਡੇ ਨਈਂ ਇਹ ਇਮਿਤਹਾਨ ਦੀ ਘੜੀ ਹੈ ਅਤੇ ਸਾਨੂੰ ਇਹ ਚੁਣੌਤੀ ਸਵੀਕਾਰ ਕਰਨੀ ਚਾਹੀਦੀ ਹੈ ਅਤੇ ਹਰ ਵਿਸ਼ਵਕਰਮਾ ਬੰਸੀ ਨੂੰ ਇਸ ਚੋਣ ਨੂੰ ਆਪਣੀ ਨਿਜੀ ਚੋਣ ਦੇ ਰੂਪ ਵਿਚ ਲੈਣਾ ਚਾਹੀਦਾ ਹੈ। ਇਹ ਚੋਣ ਜਿਥੇ ਸਾਡੀ ਏਕਤਾ, ਸਾਡੀ ਸੁਭਸ਼ੁਭ ਅਤੇ ਸਾਡੇ ਵਸੀਲਿਆਂ ਦੀ ਸਹੀ ਨਿਰਖ ਪਰਖ ਕਰੇਗੀ. ਉਥੇ ਇਹ ਵੀ ਖੁਲ ਕੇ ਸਾਹਮਣੇ ਆਵੇਗਾ ਕਿ ਅਸੀਂ ਆਪਣੀ ਕੌਮ ਲਈ ਆਪਣੇ ਵਕਾਰ ਲਈ ਅਤੇ ਆਪਣੇ ਸਿਹਯੋਗੀਆਂ ਲਈ ਕਿਨ੍ਹਾਂ ਕੁ ਧਨ ਅਤੇ ਸਮਾਂ ਦੇ ਸਕਦੇ ਹਾਂ। ਇਸ ਚੋਣ ਵਿਚ ਦੁਧ ਦਾ ਦੁਧ ਅਤੇ ਪਾਲੀ ਦਾ ਪਾਲੀ ਨਿਤਰ ਕੇ ਸਾਹਮਣੇ ਆਉਣ ਵਾਲਾ ਹੈ। ਅਸੀਂ ਆਪਣੇ ਆਪ ਨੂੰ ਕਿਨ੍ਹਾਂ ਕੁ ਨਾਮਬੰਧ ਅਤੇ ਜਥੇਬੰਧ ਕਰ ਸਕਦੇ ਹਾਂ. ਇਸ ਦਾ ਨਿਰਨਾ ਬਹੁਤ ਹੀ ਜਲਦ 1 ਜੂਨ ਨੂੰ ਹੋਣ ਵਾਲੀ ਇਹ ਚੋਣ ਕਰ ਦੇਵੇਗੀ।

ਸੀ ਇਸ ਚੋਣ ਲਈ ਫਿਕਰਮੰਦ ਅਤੇ ਚਿੰਤਤ ਕਿਉਂ ਹਾਂ? ਇਸ ਦੇ ਕਈ ਕਾਰਨਾਂ ਹੋ ਇਕ ਕਾਰਨ ਇਹ ਹੈ ਕਿ ਸ: ਭੁਰਬਚਨ ਸਿੰਘ ਧੀਮਾਨ ਹਰ ਉਸ ਕਸਵਟੀ ਤੇ ਪੂਰੇ ਉਤਰਦੇ ਹਨ. ਜਿਸ ਤੇ ਇਕ ਉਮੀਦਵਾਰ ਨੂੰ ਕੀਸਿਆ ਜਾਂਦਾ ਹੈ। ਬ੍ਰਾਦਰੀ ਦੇ ਉਹ ਸਿਰਮੋਰ ਅਤੇ ਸੋਮਣੀ ਆਗੂ ਹਨ। ਸਥਾਨਕ ਸਮਾਜਕ, ਧਾਰਮਕ ਅਤੇ ਸਭਿਆਚਾਰਕ ਸੰਸਥਾਵਾਂ ਦੇ ਵੀ ਮੁਖੀ ਹਨ. ਰਾਜਨੀਤੀ ਵਿਚ ਕਾਂਗਰਸ ਦੀ ਉਹ ਜਦੋਂ ਤੋਂ ਉਨ੍ਹਾਂ ਇਸ ਪਿਤ ਵਿਚ ਪ੍ਰਵੇਸ਼ ਕੀਤਾ ਹੈ. ਇਮਾਨਦਾਰੀ ਨਾਲ ਸੇਵਾ ਨਿਭਾ ਰਹੇ ਹਨ। ਇਸ ਸੀਟ ਲਈ ਕਾਂਗਰਸ ਦੇ ਟਿਕਟ ਦੇ ਉਹ ਪੂਰੇ ਹੱਕਦਾਰ ਹਨ। ਉਨ੍ਹਾਂ ਵਿਚ ਅਗਰ ਕੋਈ ਘਾਟ ਹੈ ਤਾਂ ਕੇਵਲ ਇਕੋ ਹੀ ਕਿ. ਉਹ ਰਾਮਗੜੀਆ ਵਿਸ਼ਵਕਰਮਾ ਬੰਸੀ ਹਨ ਅਗਰ ਉਨ੍ਹਾਂ ਨੂੰ ਟਿਕਟ ਨਹੀਂ ਮਿਲਦੀ ਤਾਂ ਉਸ ਦਾ ਇਕ ਅਤੇ ਕੇਵਲ ਇਕੋ ਕਾਰਨ ਇਹੀ ਹੋਵੇਗਾ ਕਿ ਉਹ ਰਾਮਗੜੀਆ ਹਨ। ਉਨ੍ਹਾਂ ਵਿਚ ਹੋਰ ਕੋਈ ਵੀ ਕਮੀ ਨਹੀਂ ਹੈ. ਹਰ ਲੋੜੀਂਦੀ ਸ਼ਰਤ ਉਹ ਪੂਰੀ ਕਰਦੇ ਹਨ। ਰਾਮਗੜੀਆ ਭਰਾਵਾਂ ਲਈ ਇਹ ਬਹੁਤ ਹੀ ਗੰਭੀਰ ਮਸਲਾ ਬਣ ਜਾਂਦਾ ਹੈ. ਅਗਰ ਧੀਮਾਨ ਸਾਰਿਬ ਨੂੰ ਇਸ ਚੋਣ ਵਿਚ ਟਿਕਟ ਨਹੀਂ ਮਿਲਦੀ। ਇਹ ਬਹੁਤ ਹੀ ਚਿਆਨਕ ਅਤੇ ਅਫਸੋਸਨਾਕ ਗਲ ਹੈ. ਕਿ ਜਿਥੇ ਰਾਮਗੜੀਆ ਹੋਣਾ ਉਨ੍ਹਾਂ ਲਈ ਨਾਹੋਵੇਂਦ ਹੋਣਾ ਚਾਹੀਦਾ ਸੀ. ਉਥੇ ਇਹ ਉਨ੍ਹਾਂ ਦੀ ਸਭ ਤੋਂ ਵੱਡੀ ਘਾਟ ਅਤੇ ਅਯੋਗਤਾ ਸਮਝੀ ਜਾ ਰਹੀ ਹੈ। ਅਗਰ ਅਜਿਹਾ ਹੁੰਦਾ ਹੈ ਤਾਂ ਰਾਮਗੜੀਆ ਵਿਸ਼ਵਕਰਮਾ ਬੰਸੀਆਂ ਅਕੇ ਇਹ ਚੋਣ ਕਈ ਪ੍ਰਕਾਰ ਦੇ ਪ੍ਰਸ਼ਨ ਚਿੰਟ ਬਣ ਜਾਵੇਗੀ ਅਤੇ ਆਉਣ ਵਾਲੇ ਭਵਿਖ ਲਈ ਸੋਚਣ ਤੇ ਮਜਬੂਰ ਕਰ ਦੇਵੇਗੀ।

ਰਾਮਗੜੀਆ ਵਿਸ਼ਵਕਰਮਾ ਵੈਲਫੇਅਰ ਕੌਸਲ ਵਲੋਂ ਇਕ ਪੜ੍ਹ ਮੁਖ ਮੰਤ੍ਰੀ ਪੰਜਾਬ. ਸ: ਬਿਅੰਤ ਸਿੰਘ ਨੂੰ ਲਿਖਿਆ ਗਿਆ ਸੀ. ਜਿਸ ਦਾ ਉਨ੍ਹਾਂ ਸ਼ਾਇਦ ਉਤਰ ਵੀ ਦਿੱਤਾ ਹੈ ਅਤੇ ਇਸ ਮਸਲੇ ਤੇ ਵਿਚਾਰ ਕਰਨ ਲਈ ਕਿਹਾ ਹੈ। ਇਹ ਬਹੁਤ ਹੀ ਅਛੀ ਗਲ ਹੈ. ਪਰ ਜਿਨ੍ਹਾਂ ਚਿਰ ਟਿਕਟ ਨਹੀਂ ਮਿਲਦੀ. ਓਨਾ ਚਿਰ ਸਾਰੇ ਭਰੋਸੇ ਅਤੇ ਤਸੱਲੀਆਂ ਬੇਬੁਨਿਆਦ ਅਤੇ ਫਲਾਵੇ ਹੀ ਕਰੇ ਜਾ ਸਕਦੇ ਹਨ। ਸਾਨੂੰ ਇਸ ਤੋਂ ਘਟ ਕਿਸੇ ਵੀ ਗੱਲ ਤੇ ਰਾਜ਼ੀ ਨਹੀਂ ਹੋਣਾ ਚਾਹੀਦਾ।

ਸਾਡੀਆਂ ਹੋਰ ਵੀ ਅਨੇਕ ਰਾਸ਼ਟਰੀਯ, ਅੰਤਰ ਰਾਸ਼ਟਰੀਯ, ਪ੍ਰਤੱਕ ਅਤੇ ਸਥਾਨਕ ਜਥੇਬੰਦੀਆਂ ਹਨ। ਅਸੀਂ ਸਾਰੀਆਂ ਨੂੰ ਇਸ ਮੁਦੇ ਤੇ ਅਗੇ ਆਉਣ ਲਈ ਅਪੀਲ ਕੀਤੀ ਸੀ। ਇਕ ਲੇਖ ਵਿਚ ਤਾਂ ਅਸੀਂ ਸੰਸਥਾਵਾਂ ਦੇ ਨਾਮ ਲਿਖ ਕੇ ਇਸ ਮਸਲੇ ਪ੍ਰਤੀ ਉਨ੍ਹਾਂ ਨੂੰ ਸੁਚੇਤ ਕਰਨ ਲਈ ਲਿਖਿਆ ਸੀ। ਅਸੀਂ ਇਹ ਵੀ ਲਿਖਿਆ ਸੀ ਕਿ ਆਪਣਾ ਨਿਜੀ ਰਸੂਖ ਵੀ ਵਰਤਣਾ ਚਾਹੀਦਾ ਹੈ ਅਤੇ ਹਰ ਉਹ ਸਾਧਨ ਅਤੇ ਹਥਕੰਡੇ ਆਪਣਾ ਲੈਣੇ ਚਾਹੀਦੇ ਹਨ ਜਿਹੜੇ ਸਾਨੂੰ ਸਾਡੀ ਮੰਜਲ ਤੱਕ ਪਹੁੰਚਾ ਸਕਦੇ ਹਨ।

ਸਾਡੀਆਂ ਇਨ੍ਹਾਂ ਸੰਸਥਾਵਾਂ ਅਤੇ ਹੋਰ ਸਮਕਤ ਵਿਅਕਤੀਆਂ ਨੇ ਕਿਥੇ ਤੱਕ ਇਸ ਚੋਣ ਘੋਲ ਦੀ ਮਹਤੱਤਾ ਨੂੰ ਕਬੂਲਿਆ, ਅਜੇ ਤੱਕ ਖੁਲ ਕੇ ਸਾਹਮਣੇ ਨਹੀਂ ਆਇਆ। ਅਜ ਤੱਕ ਬ੍ਰਾਦਰੀ ਵਲੋਂ ਕੋਈ ਵੀ ਅਜਿਹੀ ਮੀਟਿੰਗ ਹੋਣ ਦੀ ਸੂਚਨਾ ਪ੍ਰਾਪਤ ਨਹੀਂ ਹੋਈ. ਜਿਸ ਵਿਚ ਇਸ ਵਿਸ਼ੇ ਤੇ ਵਿਚਾਰ ਕੀਤੀ ਗਈ ਹੋਵੇ। ਅਜਿਹਾ ਕੋਈ ਵੀ ਡੈਪੂਟੇਸ਼ਨ ਸਰਕਾਰ ਨੂੰ ਅਤੇ ਦਿਲੀ ਸਰਕਾਰ ਨੂੰ ਮਿਲਿਆ ਕਿ ਨਹੀਂ. ਇਸ ਦੀ ਸੂਚਨਾ ਵੀ ਅਜੇ ਤੱਕ ਸਾਡੇ ਦਫਤਰ ਨੂੰ ਕੋਈ ਨਹੀਂ ਹੈ। ਜਿਥੋਂ ਤੱਕ ਮੇਰੀ ਜਾਣਕਾਰੀ ਹੈ ਅਜੇ ਤੱਕ ਕਿਸੇ ਵੀ ਸੰਸਥਾ ਨੇ ਇਸ ਵਿਸ਼ੇ ਨੂੰ ਕੋਈ ਮਹਤੱਤਾ ਨਹੀਂ ਦਿੱਤੀ ਜਦ ਕਿ ਇਸ ਤੋਂ ਮਹਤੱਵਪੂਰਣ ਹੋਰ ਮਸਲਾ ਸਾਡੇ ਪਾਸ ਇਸ ਸਮੇਂ ਕੋਈ ਹੋਰ ਹੀ ਨਹੀਂ। ਕੁੱਛਾ ਕੋਣ ਖੋਲੇਗਾ? ਸਾਰੇ ਇਹੋ ਹੀ ਬੈਠੇ ਸੋਚੀ ਜਾ ਰਹੇ ਹਨ ਅਤੇ ਸਮਾਂ ਬੀਤਦਾ ਜਾ ਰਿਹਾ ਹੈ। ਕੋਣ ਪਹਿਲ ਕਰੇਗਾ. ਕੋਣ ਇਸ ਲਈ ਮੀਟਿੰਗ ਬੁਲਵਾਏਗਾ ਅਤੇ ਕਿਥੇ. ਅਜੇ ਤੱਕ ਇਸ ਦੀ ਕੋਈ ਚਿੰਟਕ ਵੀ ਸਾਡੇ ਕੰਨ ਤੱਕ ਨਹੀਂ ਪਹੁੰਚੀ। ਇਹ ਬਹੁਤ ਹੀ ਦੁਖਦਾਈ ਅਤੇ ਸ਼ਰਮਨਾਕ ਹੈ ਅਤੇ ਕੌਮ ਲਈ ਘਾਤਕ ਵੀ।

ਸਾਡੇ ਲੇਖਾਂ ਦਾ ਅਤੇ ਸਾਡੇ ਸੁਭਾਵਾਂ ਦਾ ਅਸਰ. ਸਾਡੀ ਬ੍ਰਾਦਰੀ ਅਤੇ ਸੰਸਥਾਵਾਂ ਨੇ ਤਾਵੇ ਨਾ ਕਬੂਲਿਆ ਹੋਵੇ. ਪਾਰ ਵਿਰੋਧੀ ਕਾਫੀ ਸੁਚੇਤ ਹੋ ਗਏ ਹਨ। ਉਹ ਇਸ ਨੂੰ ਹੋਰ ਗੰਭੀਰਤਾ ਨਾਲ ਵਿਚਾਰਨ ਲਾਗ ਪਏ ਹਨ ਅਤੇ ਆਪਣੇ ਪਖ ਨੂੰ ਹੋਰ ਮਜਬੂਤ ਕਰਨਾ ਆਰੰਭ ਦਿੱਤਾ ਹੈ। ਉਨ੍ਹਾਂ ਨੂੰ ਆਉਣ ਵਾਲੇ ਖਤਰੇ ਦੀ ਬੁ ਆ ਗਈ ਹੈ ਅਤੇ ਉਹਨਾਂ ਇਸ ਨਾਲ ਨਜਿਠਣ ਲਈ ਯੁਧ ਪਹਰ ਦੀਆਂ ਤਿਆਰੀਆਂ ਸ਼ੁਰੂ ਕਰ ਦਿੱਤੀਆਂ ਹਨ। ਕਾਂਗਰਸ ਅਤੇ ਅਕਾਲੀ ਦਲ ਸਾਰੇ ਹੀ ਚੋਕੇ ਹੋ ਗਏ ਹਨ ਅਤੇ ਬਹੁਜਨ ਸਮਾਜ ਪਾਰਟੀ ਨੇ ਤਾਂ ਰਾਮਗੜੀਆ ਨੂੰ ਕਈ ਪ੍ਰਕਾਰ ਦੇ ਪ੍ਰਲੋਡ ਵੀ ਦੇਣੇ ਸ਼ੁਰੂ ਕਰ ਦਿੱਤੇ ਹਨ। ਸਾਡੇ ਵਿਰੋਧੀਆਂ ਜਿਹੜੇ ਕਿ ਪਹਿਲਾਂ ਹੀ ਬਹੁਤ ਸ਼ਕਤੀ ਸ਼ਾਲੀ ਹਨ, ਚੋਣ ਘੋਲ ਵਿਚ ਪ੍ਰਵੀਨ ਹਨ. ਨੂੰ ਸਾਡੀ ਸ਼ਕਤੀ ਦਾ ਅੰਦਾਜ਼ਾ ਹੋ ਚੁਕਾ ਹੈ ਅਤੇ ਉਹ ਇਸ ਚੱਕਰ ਵਿਚ ਹਨ ਕਿ ਕਿਵੇਂ ਇਸ ਨੂੰ ਖੇਰੂ 2 ਅਤੇ ਦੁਫਾਤ ਕੀਤਾ ਜਾਵੇ ਤਾਂ ਜੋ ਅਸੀਂ ਉਨ੍ਹਾਂ ਦੇ ਮੁਕਾਬਲੇ ਟਿਕ ਨ ਸਕੀਏ।

ਸਾਨੂੰ ਹੁਣ ਜਿਥੇ ਆਪਣੇ ਆਪ ਨੂੰ ਜਥੇਬੰਦ ਕਰਨ ਦੀ ਲੋੜ ਹੈ. ਓਥੇ ਉਨ੍ਹਾਂ ਡੁਟ ਪਾਉ ਤਾਕਤਾਂ ਤੋਂ ਵੀ ਬਚਣ ਦੀ ਲੋੜ ਹੈ. ਇਨ੍ਹਾਂ ਨੂੰ ਸੱਤਾ. ਸਾਨੂੰ ਦੁਫਾਤ ਕਰਕੇ ਹੀ ਮਿਲ ਸਕਦੀ ਹੈ। ਸਮਾਂ ਹੁਣ ਬਹੁਤ ਘੱਟ ਹੈ. ਸਾਨੂੰ ਇਸ ਵਿਸ਼ੇ ਦੀ ਗੰਭੀਰਤਾ ਨੂੰ ਸਮਝਣਾ ਚਾਹੀਦਾ ਹੈ. ਅਤੇ ਆਪਣੇ ਆਪ ਨੂੰ ਇਸ ਲਈ ਨਾਮਬੰਧ ਕਰਨਾ ਚਾਹੀਦਾ ਹੈ। ਹਰ ਵਿਅਕਤੀ ਨੂੰ ਇਹ ਚੋਣ ਸ: ਭੁਰਬਚਨ ਸਿੰਘ ਧੀਮਾਨ ਦੀ ਨਹੀਂ ਸਗੋਂ ਆਪਣੀ ਨਿਜੀ ਸਮਝਣੀ ਚਾਹੀਦੀ ਹੈ।

-ਕ੍ਰਿਪਾਲ ਸਿੰਘ ਉਰੀ

ਸ੍ਰੀ ਸਤਿਗੁਰੂ ਰਾਮ ਸਿੰਘ ਜੀ ਸਰਾਏ ।

NEW NAMDHARI FOUNDRY

ENGINEERS, FOUNDERS AND MANUFACTURERS
Kahnuwan Road, BATALA-143505 (Punjab)

Specialist in:-

NORTON, SEMI NORTON TYPE LATHE MACHINES

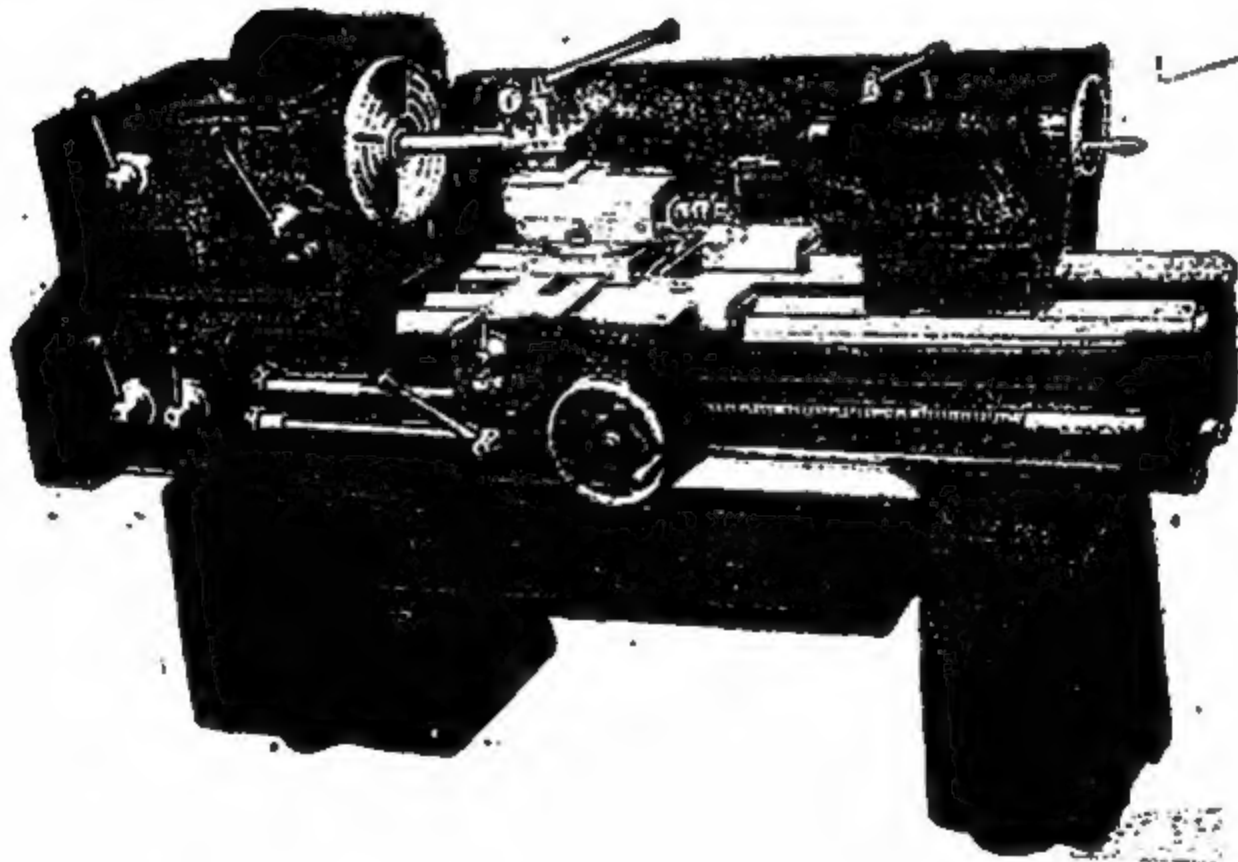

Sister Concerns:-

Namdhari Engg. Works, Simble Batala
Namdhari Casting Udyog, Simble Batala
Namdhari Enterprises, Simble Batala

B. M. EXPORTERS

Manufacturers of:

ALL KINDS OF PLASTIC, FIBRE, BAKELITE,
ELECTRICAL ACCESSORIES & MACHINE TOOLS
& MOULDING DIES



S: MOHINDER SINGH
MATHAROO



S: INDERJEET SINGH
MATHAROO

SISTER CONCERN:

B. M. ELECTRICAL PRODUCTS

Manufacturers & Suppliers of:
ALL KINDS OF ELECTRICAL ACCESSORIES

B. M. REPAIRING WORKS

Specialists in :-
Plastic Hydraulic Dies, bakelite Dies, Cutting Dies etc

**G.T.ROAD, Shakti Nagar, PHAGWARA-
144401.**

MOHINDRA NAILS INDUSTRIES

Manufacturers :

SHEARING MACHINE, REDUCTION GEAR BOXES,
PINION GEARBOXES, V-BELTS PULLEYS, DOUBLE HELICAL
GEARS, COMPLETE STEEL ROLLING & UNIVERSAL GEAR
COUPLING PLANTS ETC.

Specialists In:

SINGLE/DOUBLE HELICAL GEARS

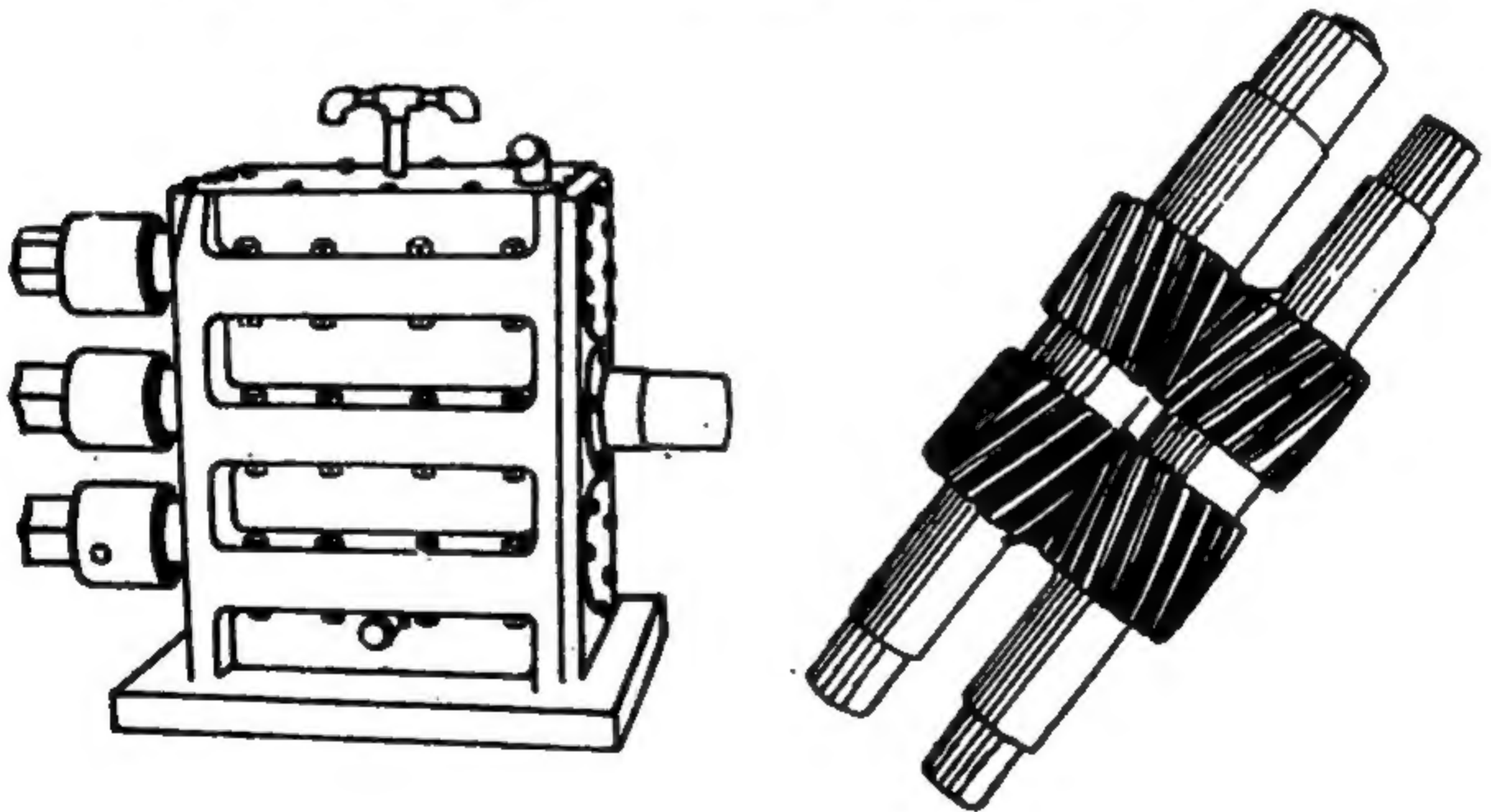

**NASRALI ROAD,
MANDI GOBINDGARH-147301 (PB)**

SUNDER[®]

EXTRA HEAVY DUTY
SHAPING MACHINE
FOR
ACCURACY GRADE-1

Manufacturers Of High Class Shaping Machines

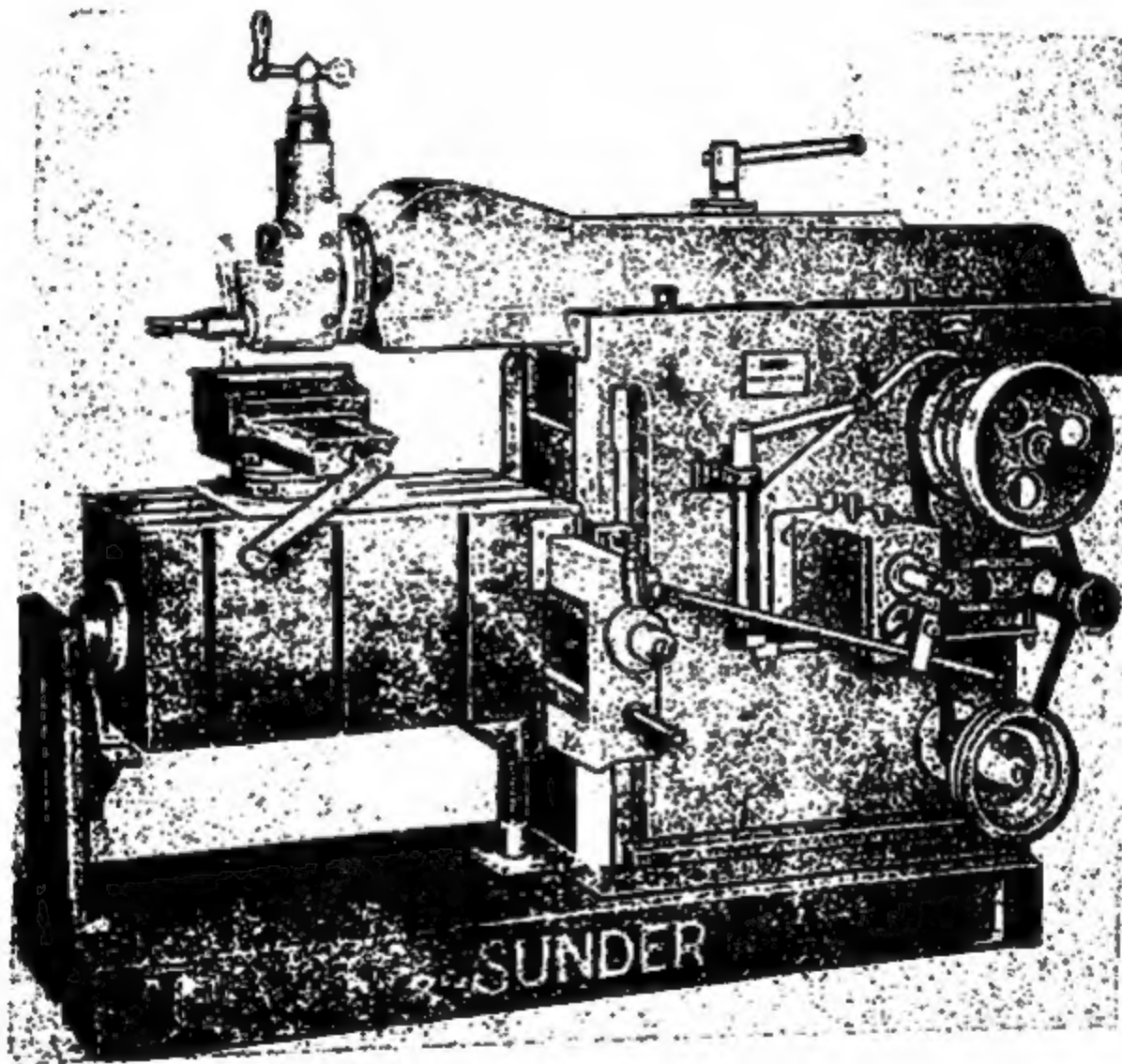

Founder: Late Jathedar Dharam Singh

HIND MACHINE TOOLS (INDIA)
KAHNUWAN ROAD, BATALA

'KEC' & 'KEC Gold'

MONOBLOCK PUMPS, ELECTRIC MOTORS & DOMESTIC PUMPS

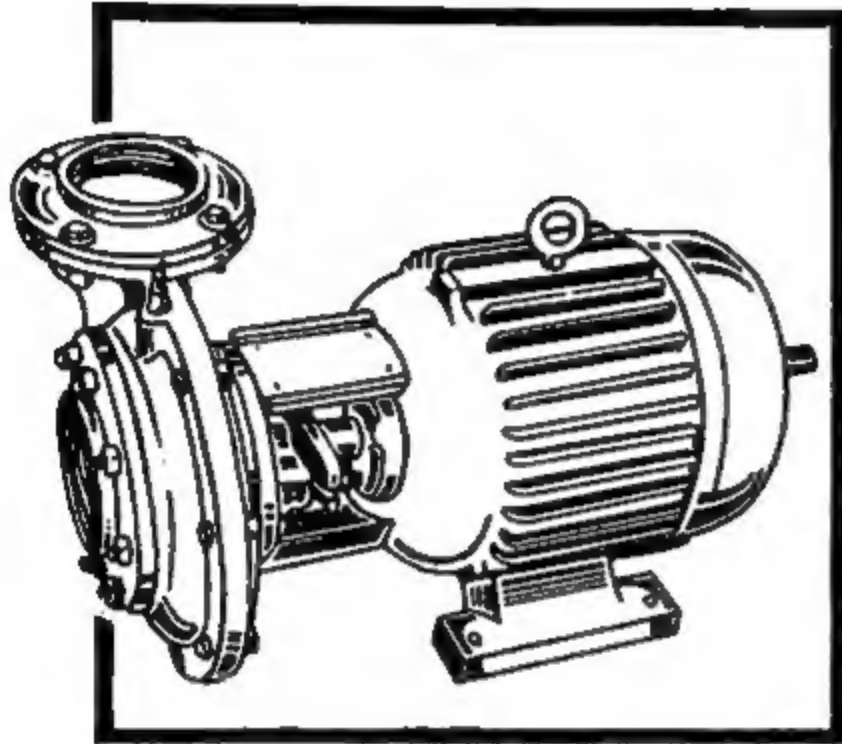

- Top Class Insulation
- Single Phase ¼ H.P. to 3 H.P.
- Three Phase ¼ H.P. to 20 H.P.
& Multi Speed Motors

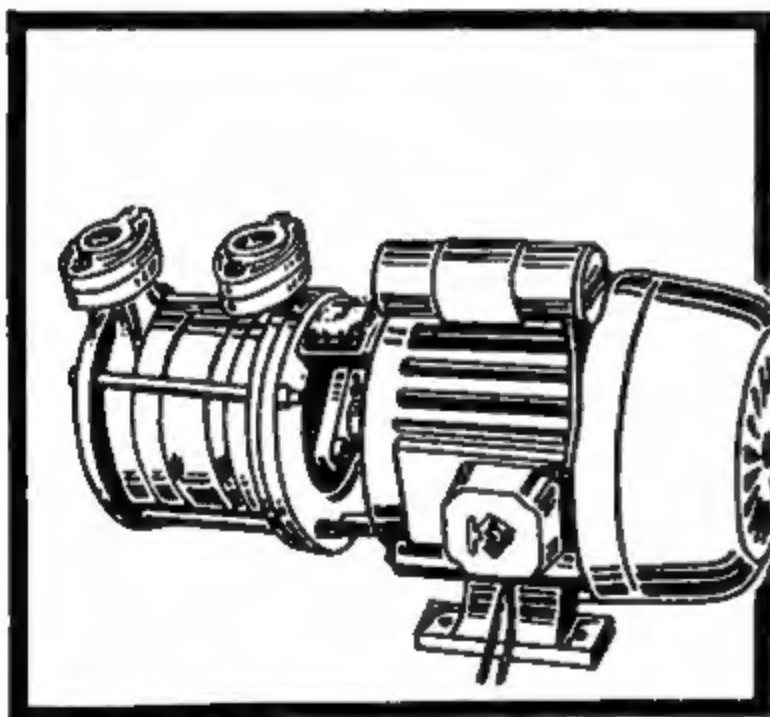

- To send water at height in multistorey building. A modern & economical pump.

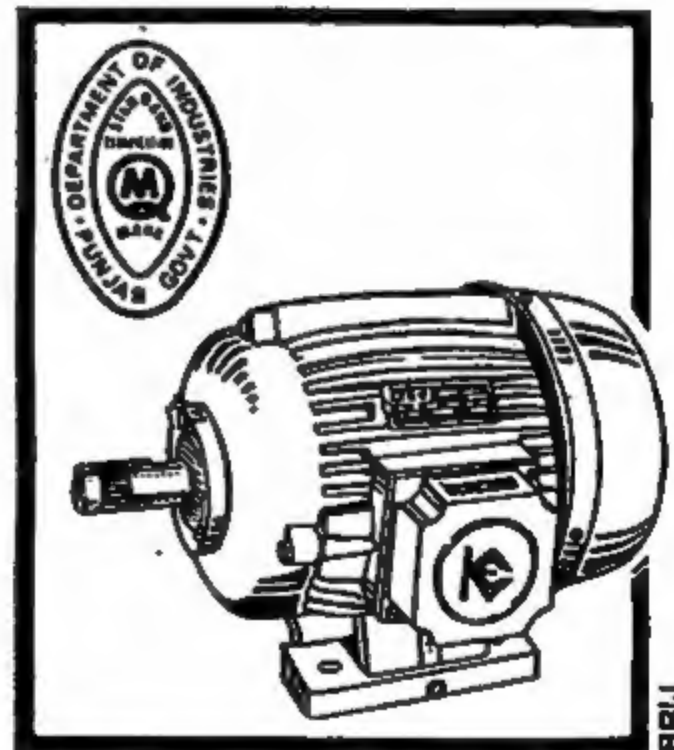

Manufacturers :



KARANVEER ELECTRICAL CORPORATION
NEAR GOVT. GIRLS HIGH SCHOOL, JALANDHAR. PHONE : 57594

PHONES : OFF. 672700. 672750

Shape the future of weaving

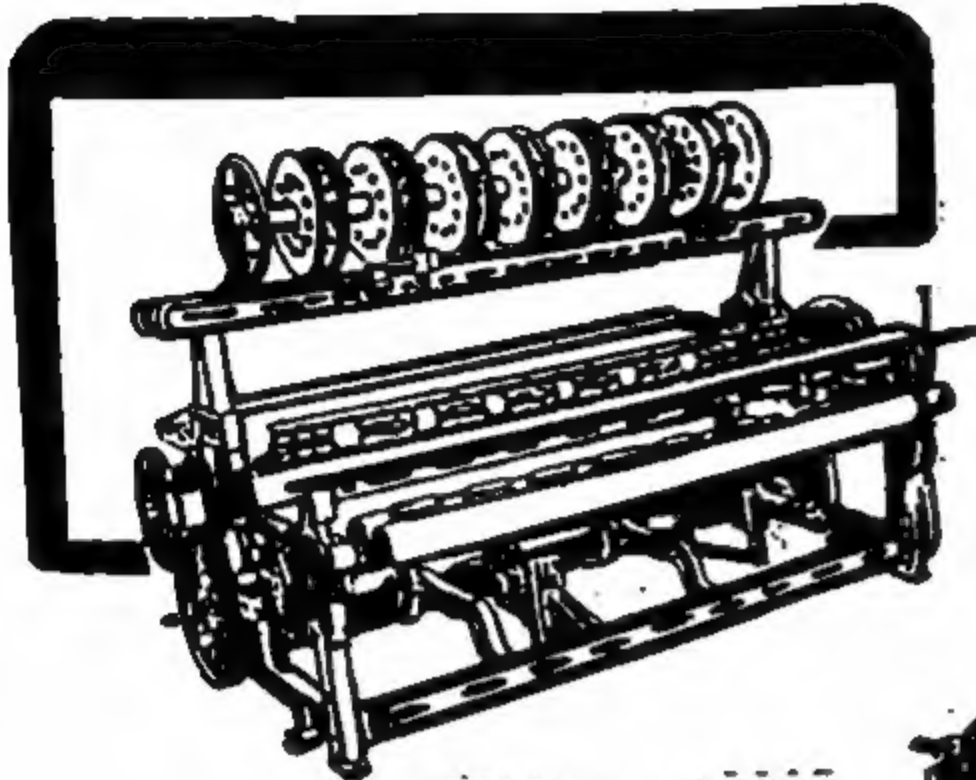

NIWAR LOOMS

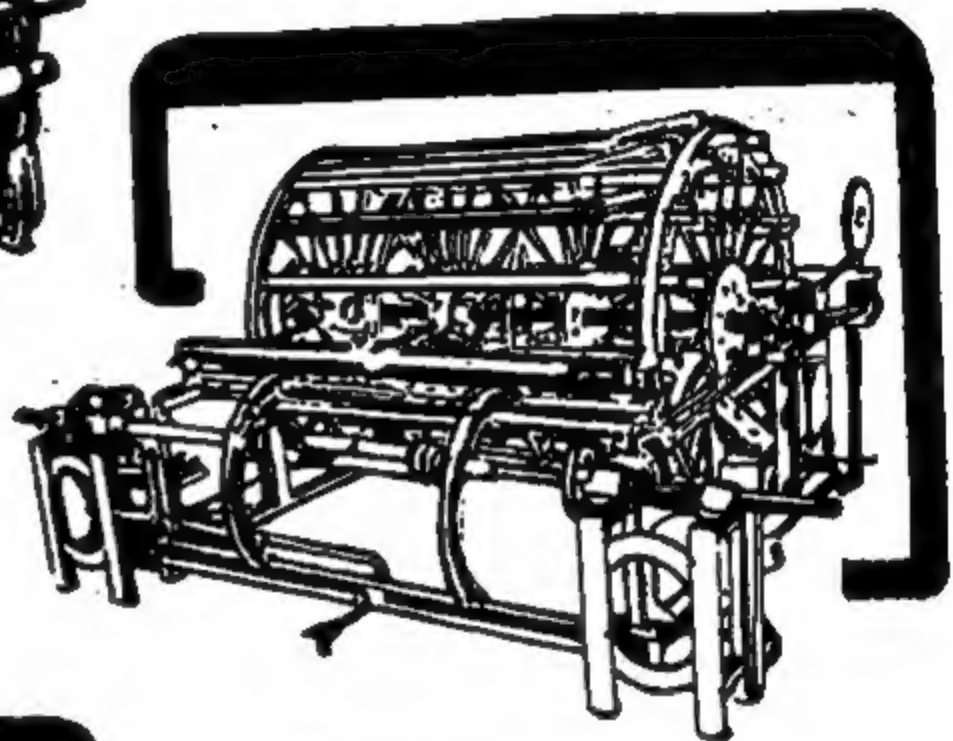

WARPING MACHINE

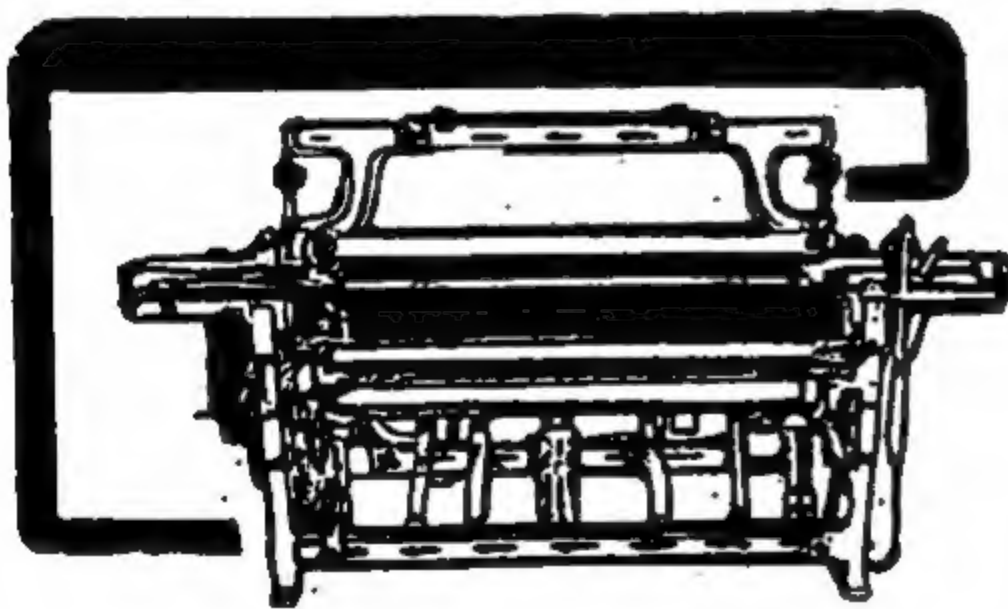

NOTA OVERPICK LOOMS S

NOTA INDUSTRIAL CORPORATION

(TEXTILE MACHINERY MANUFACTURERS)

SHERPUR, FOCAL POINT ROAD, OPP. PUNJAB & SIND BANK
LUDHIANA-141010 (INDIA)



ਕਿੱਲ ਦੀ ਗੁਰੂ
ਹੋਲਾ ਮਹਲਾ

ਹੋਲੇ ਮਹਲੇ ਦਾ ਤਿਉਹਾਰ ਸਿਖ ਜਗਤ ਵਿੱਚ ਖੁਸ਼ੀਆਂ ਤੇ ਖੇਤਾ ਨਿਆਉਂਦਾ ਹੈ। ਬਸੰਤ ਰੁਤ, ਇਸ ਪੁਰਬ ਤੇ ਭਰ ਜੋਬਨ ਵਿਚ ਆ ਜਾਂਦੀ ਹੈ। ਸਮੁੱਚੀ ਬਨਸਪਤੀ ਲਹਿ ਲਹਾ ਉਠਦੀ ਹੈ ਅਤੇ ਸ਼ਿਗੂਫੇ ਪੁੰਗਰ ਕੇ ਪਤਿਆਂ ਤੇ ਟਹਿਲੀਆਂ ਦਾ ਰੂਪ ਧਾਰ ਲੈਂਦੇ ਹਨ। ਫੇਰੇ ਖੁਸ਼ੀ ਤੇ ਮਸਤੀ ਵਿਚ ਆ ਕੇ ਫੁਲਾਂ ਤੇ ਭੁੰਜਾਰਦੇ ਹਨ ਅਤੇ ਖੁਸ਼ੀ ਵਿਚ ਨਚਦੇ ਅਤੇ ਫੁਲਾਂ ਦਾ ਰਸ ਪੀਂਦੇ ਹਨ। ਫੱਗਣ ਦੀ ਪੂਰਨਮਾਸ਼ੀ ਨੂੰ ਇਹ ਤਿਉਹਾਰ ਮਨਾਇਆ ਜਾਂਦਾ ਹੈ ਅਤੇ ਜੋ ਫਿਰ ਪੂਰਾ ਹਫਤਾ ਮਨਾਇਆ ਜਾਂਦਾ ਹੈ। ਹਿੰਦੂ ਲੋਕ ਇਸ ਤਿਉਹਾਰ ਨੂੰ ਹੋਲੀ ਨਾਮ ਨਾਲ ਮਨਾਉਂਦੇ ਹਨ ਅਤੇ ਖੁਸ਼ੀ ਵਿਚ ਇਕ ਦੂਜੇ ਉਪਰ ਰੰਗ ਤੇ ਭੁਲਾਨ ਸੁਟਦੇ ਹਨ।

ਪੰਜਾਬੀ ਲੋਕ ਗੀਤਾਂ ਵਿਚ ਇਸਦਾ ਜ਼ਿਕਰ ਇਸ ਪ੍ਰਕਾਰ ਆਉਂਦਾ ਹੈ :-

ਫੱਗਣ ਮਹੀਨੇ ਮੀਰ ਪੀ ਜਾਂਦਾ,
ਲਗਦਾ ਕਰੀਰੀ ਬਾਂਟਾ।
ਸਰੋ ਨੂੰ ਤਾਂ ਭੁਲ ਲਗ ਜਾਂਦੇ
ਫੋਲਿਆਂ ਨੂੰ ਪਵੈ ਪਟਾਕਾ।
ਸ਼ੋਕ ਨਾਲ ਜੱਟੇ ਪਾਉਂਦੇ ਰਿਹਾ,
ਰਬ ਸਭਨਾਂ ਦਾ ਰਾਖਾ।
ਬਸੰਤੀ ਫੁਲਾਂ ਵੇ
ਆਕੇ ਦੇ ਜਾ ਭਾਕਾ।

ਪੰਜਾਬੀ ਲੋਕ ਸਾਹਿਤ ਵਿਚ ਇਕ ਹੋਰ ਲੋਕ ਗੀਤ ਵਿਚ ਹੋਲੀ ਦੀ ਬਰਾਬਰ ਦਾ ਜ਼ਿਕਰ ਇਸ ਪ੍ਰਕਾਰ ਆਉਂਦਾ ਹੈ :-

ਫੱਗਣ ਦੇ ਮਹੀਨੇ ਸਭ ਖੇਤੀ ਫੁਲੀ ਏ,
ਹੋਲੀ ਦੀ ਬਰਾਬਰ ਵੀ ਤਾਂ ਧਰਤੀ ਤੇ ਫੁਲੀ ਏ

ਨਵੇ-ਵਿਆਰੇ ਜੋੜੇ ਫੱਗਣ ਦੇ ਮਹੀਨੇ
ਹੋਲੀ ਖੇਡਦੇ ਅਤੇ ਆਪਣੇ ਪਿਆਰ ਦਾ ਪ੍ਰਫਟਾਵਾ
ਕਰਦੇ ਹਨ :-

ਫੱਗਣ ਖੇਡਾਂਕੇ ਹੋਲੀ
ਚੰਨਾਂ ਘਰੇ ਵੇ ਰਹੀ।
ਰੁਖਾ ਰੁਖਾ ਖਾ ਕੇ ਲਾਲ

ਘਰੇ ਵੇ ਰਹੀ।

ਇਕ ਹੋਰ ਲੋਕ ਗੀਤ ਵਿਚ ਇਸ ਪ੍ਰਕਾਰ ਜ਼ਿਕਰ ਆਉਂਦਾ ਹੈ :-

ਫੱਗਣ ਮਹੀਨੇ ਲਾਲ
ਹੋਲੀ ਰੰਗ ਨਿਆਈ
ਜਿਨ੍ਹਾਂ ਘਰ ਲਾਲ ਆਏ,
ਰੰਗ ਕੇ ਮਨਾਈ।

ਹਿੰਦੂ ਟਿੱਤਰਾਸ ਵਿਚ ਜ਼ਿਕਰ ਆਉਂਦਾ ਹੈ, ਕਿ ਫੱਗਣ ਨੂੰ ਕਿਸ਼ਨ ਜੀ ਕੋਪੀਆਂ ਨਾਲ ਰਾਸ ਲੀਲਾ ਰਚਾਉਂਦੇ ਅਤੇ ਫੱਗਣ ਦੇ ਮਹੀਨੇ ਹੋਲੀਆਂ ਮਨਾਉਂਦੇ ਸਨ। ਦਸਮ ਕਰੰਥ ਵਿਚ ਗੁਰੂ ਕੋਬਿੰਦ ਸਿੰਘ ਜੀ ਨੇ ਕਿਸ਼ਨ ਤਫਵਾਨ ਜੀ ਦੁਆਰਾ ਖੋਲੀ ਹੋਲੀ ਦਾ ਜ਼ਿਕਰ ਇਸ ਤਰ੍ਹਾਂ ਕੀਤਾ ਹੈ :-

ਮਾਘ ਬਤੀਤ ਭਟੇ ਰੁਤ ਫਾਭਨ,
ਆਇ ਕਈ ਸਭ ਖੇਲਤ ਰੋਗੀ।
ਫਾਵਤ ਕੀਤ ਬਜਾਵਤ ਤਾਲ,
ਕਰੇ ਮੁਖ ਤੇ ਤਰੁਆ ਮਿਲ ਜੋਗੀ।
ਫਾਰਤ ਹੈ ਅਲਿਤਾ ਬਨਿਤ।
ਫਟਿਕਾ ਸੰਭ ਮਾਰਤ ਬੈਸਨ ਬੋਗੀ।
ਖੇਲਤ ਸਾਮ ਘਮਾਰ ਅਨੁਪ,
ਮਰਾ ਮਿਲਿ ਸੁੰਦਰਿ ਸਾਵਲ ਕੋਗੀ।

ਇਹ ਤਿਉਹਾਰ ਜੁਕਾ ਜੁਕਾਤਰਾਂ ਤੇ ਪੰਜਾਬੀਆਂ ਤੇ ਹਿੰਦੋਸਤਾਨੀਆਂ ਨੂੰ ਖੁਸ਼ੀਆਂ ਤੇ ਖੇਤਾ ਬਖਸ਼ਦਾ ਆ ਰਿਹਾ ਹੈ। ਹੋਲੀ ਦੇ ਤਿਉਹਾਰ ਦਾ ਮੁਢ ਕਿਵੇਂ ਬੱਝਾ? ਇਸ ਬਾਰੇ ਹਿੰਦੂ ਟਿੱਤਰਾਸ ਅਨੁਸਾਰ ਮੁਲਤਾਨ ਨਗਰੀ ਦੇ ਰਾਜਾ ਰਰਨਾਕਸ਼ ਨੇ ਹੰਕਾਰ ਵਿਚ ਆਕੇ ਆਪਣੀ ਪਰਜਾ ਵਿਚ ਇਹ ਐਲਾਨ ਕਰ ਲਿਆ ਸੀ, ਕਿ ਉਹ ਪੁਦਾ, ਅਕਾਲ ਪੁਰਖ ਹੈ ਤੇ ਉਸਦੀ ਪੂਜਾ ਕਰੋ, ਉਸਦੀ ਪਰਜਾ ਨੇ ਉਸ ਦੇ ਫੁਲਮਾਂ ਤੇ ਡਰਦੇ ਹੋਏ ਉਸਦਾ ਰੁਕਮ ਮੰਨ ਲਿਆ, ਪਰੰਤੂ ਉਸਦੇ ਪੁਤਰ ਪ੍ਰਿਠਲਾਦ ਨੇ ਉਸਦਾ ਵਿਰੋਧ ਕੀਤਾ ਅਤੇ ਸਰਬ ਵਿਆਪਕ ਸਰਬ ਸ਼ਕਤੀਮਾਨ ਅਕਾਲ ਪੁਰਖ ਦੀ ਅਗਾਧਨਾ

ਕਰਨੀ ਸ਼ੁਰੂ ਕੀਤੀ। ਨਤੀਜੇ ਵਜੋਂ ਪ੍ਰਿਠਲਾਦ ਦੀ ਨਿਡਰਤਾ ਨੂੰ ਵੇਖਕੇ ਰਾਜੇ ਹਰਨਾਖਸ਼ ਨੇ ਆਪਣੀ ਡੇਠ ਹੋਲਿਕਾ ਨੂੰ ਕਿਹਾ, ਕਿ ਉਹ ਪ੍ਰਿਠਲਾਦ ਨੂੰ ਲੈ ਕੇ ਅਗਨੀ ਵਿਚ ਬੈਠ ਜਾਵੇ ਅਤੇ ਪ੍ਰਿਠਲਾਦ ਨੂੰ ਭਸਮ ਕਰ ਦੇਵੇ।

ਰਾਜੇ ਹਰਨਾਖਸ਼ ਦੀ ਡੇਠ ਹੋਲਿਕਾ ਨੂੰ ਇਹ ਵਰ ਮਿਲਿਆ ਹੋਇਆ ਸੀ, ਕਿ ਉਸਨੂੰ ਅਗਨੀ ਜਲਾ ਨਹੀਂ ਸਕਦੀ। ਹੋਲਿਕਾ, ਹਰਨਾਖਸ਼ ਦਾ ਰੁਕਮ ਮੰਨ ਕੇ ਪ੍ਰਿਠਲਾਦ ਨੂੰ ਗੈਦ ਵਿਚ ਲੈ ਕੇ ਅਗਨੀ ਵਿਚ ਜਾ ਬੈਠੀ, ਪਰ ਅਕਾਲ ਪੁਰਖ ਨੇ ਆਪਣੇ ਡਗਤ ਦੀ ਪੇਜ ਰੱਖੀ। ਹੋਲਿਕਾ ਅਗਨ ਵਿਚ ਭਸਮ ਹੋ ਗਈ ਪਰ ਪ੍ਰਿਠਲਾਦ ਡਗਤ ਦਾ ਵਾਲ ਵਿੰਕਾ ਨਾ ਹੋਇਆ।

ਸਿਖ ਟਿੱਤਰਾਸ ਵਿਚ ਇਸ ਤਿਉਹਾਰ ਨੂੰ ਮਾਨਤਾ ਹੋਲੇ ਮਹਲੇ ਦੇ ਨਾਮ ਹੇਠ ਦਿਤੀ ਗਈ ਹੈ। ਇਸ ਪੁਰਬ ਨੂੰ ਦਸਮ ਪਾਤਸ਼ਾਹ ਸ੍ਰੀ ਗੁਰੂ ਕੋਬਿੰਦ ਸਿੰਘ ਜੀ ਨੇ ਮਨਾਉਣਾ ਸ਼ੁਰੂ ਕੀਤਾ। ਇਸ ਪੁਰਬ ਤੇ ਗੁਰੂ ਜੀ ਸਿਖਾਂ ਵਿਚ ਬੀਰਤਾ ਦਾ ਸੰਚਾਰ ਕਰਨ ਲਈ ਸ੍ਰੀ ਅਨੰਦਪੁਰ ਸਾਹਿਬ ਵਿਖੇ ਸਿਖਾਂ ਦੇ ਦੱਲ ਬਣਾ ਕੇ ਮਸਨਈ ਲਝਾਈਆਂ ਕਰਵਾਉਂਦੇ ਅਤੇ ਜਿਹੜਾ ਦਲ ਜਿਤ ਜਾਂਦਾ, ਉਹਨਾਂ ਨੂੰ ਖੁਸ਼ੀਆਂ ਬਖਸ਼ਦੇ ਸਨ। ਇਸਦੀ ਪੁਸ਼ਟੀ ਭਾਈ ਕਾਰਨ ਸਿੰਘ ਜੀ ਨਾਭਾ ਪੁਸਤਕ "ਗੁਰ ਸ਼ਬਦ ਰਤਨਾਕਰ ਮਹਾਨ ਕੋਸ਼" ਪੰਨਾ 283 ਤੇ ਇਸ ਪ੍ਰਕਾਰ ਕਰਦੇ ਹਨ :-

"ਹੋਲਾ ਮਹਲਾ, ਸੰਭਯਾ ਹਮਲਾ ਅਤੇ ਜਾਂ ਹਮਲਾ। ਹੋਲਾ ਅਤੇ ਹੋਲੇ ਦੀ ਥਾਂ। ਸ੍ਰੀ ਗੁਰੂ ਕੋਬਿੰਦ ਸਿੰਘ ਸਾਹਿਬ ਨੇ ਖਾਲਸੇ ਨੂੰ ਸ਼ਸਤਰ ਅਤੇ ਦੁਹ ਫਿਦਯਾ ਵਿਚ ਨਿਪੁੰਨ ਕਰਨ ਲਈ ਇਹ ਰੀਤਿ ਚਲਾਈ ਸੀ, ਕਿ ਦੇ ਦਲ ਬਣਾਏ ਪ੍ਰਧਾਨ ਸਿੰਘਾਂ ਦੇ ਹੇਠ ਇਕ ਖਾਸ ਥਾਂ ਤੇ ਕਬਚਾ ਕਰਨ ਲਈ ਹਮਲਾ ਕਰਨਾ। ਕਲਗੀਧਰ ਆਪ ਇਸ ਮਸਨੂਈ ਜੋਕ ਦਾ ਕਰਤਬ ਦੇਖਦੇ ਅਤੇ ਦੋਰਾ ਦਲਾਂ ਨੂੰ ਸੁਤ ਸਿਖਯਾ ਦਿੰਦੇ ਸਨ, ਐਰ ਜੋ ਦਲ ਕਾਮਯਾਬ ਹੁੰਦਾ ਉਸਨੂੰ

Phone : 3762 P.P

AMRIT ENGINEERING WORKS

ENGINEERS & SUPPLIERS

Manufacturers of :-
MACHINERY, MACHINE TOOLS & MOTOR PARTS

Specialist in :-

DRILL CHUCKS, CLUTCH PEDAL SHAFTS FOR ALL VEHICLES

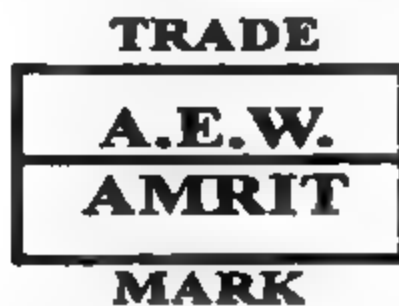

**(SUNDER NIWAS) Plot No. 30, Industrial Area,
G.T.Road, PHAGWARA-144401**

Phones { Off. 40423
Resl. 44383

THE PUNJAB WEAVING SHUTTLE WORKS

Manufacturers & Suppliers of :-

**ALL KINDS OF SHUTTLES, SHUTTLE BLOCKS
AND ACCESSORIES**

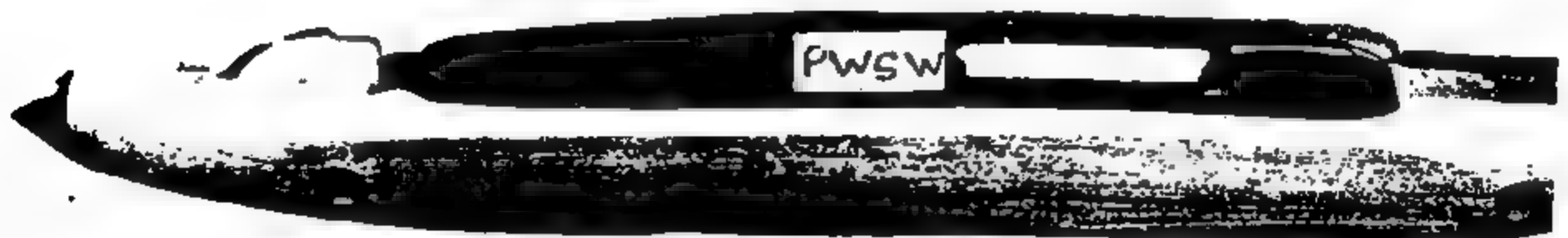

SIMBLE, BATALA-143505(Pb.)

ਦੀਵਾਨ ਵਿਚ ਸਿਰੋਪਾ ਬਖਸ਼ਦੇ ਸਨ ।

ਨਿਰੰਗ ਸਿੰਘ ਇਸ ਪੁਰਬ ਤੇ ਸ੍ਰੀ ਆਨੰਦ ਪੁਰ ਸਾਹਿਬ ਆਉਂਦੇ ਤੇ ਕਈ ਅਨੋਖੇ ਸ਼ਸਤਰਾਂ ਦੇ ਕਰਤਬ ਵਿਖਾਉਂਦੇ ਅਤੇ ਕੁਰੂ ਮਹਾਰਾਜ ਦੀਆਂ ਖੁਸ਼ੀਆਂ ਪ੍ਰਾਪਤ ਕਰਦੇ ਅਤੇ ਉਹਨਾਂ ਨੇ ਹਰ ਵਸਤ ਦੇ ਪੁਨਿਕ ਵਾਚੀ ਨਾਮ ਰਖ ਲਏ ਸਨ. ਜਿਵੇ ਕੀ ਦਾਤੀ ਨੂੰ ਦਾਤਾ. ਤੇਕ ਨੂੰ ਤੇਕਾ ਅਤੇ ਬਰਛੀ ਨੂੰ ਬਰਛਾ ਆਦਿ ਆਖਣਾ ਸ਼ੁਰੂ ਕਰ ਦਿੱਤਾ । ਕਈ ਨਿਰਾਲ ਸਿੰਘ ਦੇ ਸ਼ਬਦਾਂ ਵਿਚ ਹੋਲਾ ਨਾਮ ਇਸ ਪ੍ਰਕਾਰ ਹੈ :-

ਬਰਛਾ ਵਾਲ ਕਟਾਰਾ,
ਤੋਕਾ ਕਤਛਾ ਦੇਕਾ ਕੋਲਾ ਹੈ ।
ਛਕਾ ਪ੍ਰਸਾਦ ਸਜਾ ਦਸਤਾਰਾ,
ਅਰੁ ਕਰਕੋਨਾ ਟੋਲਾ ਹੈ ।
ਸੁਰਟ ਸੁਚਾਲਾ ਅਰੁ ਲਖਬਾਰਾ,
ਕਲਕਾ ਸਿੰਘ ਸੁਰੋਲਾ ਹੈ
ਆਪਰ ਮੁਛਹਿਰਾ ਦਾਤਾ ਜੈਸੇ,
ਤੈਸੇ ਕੋਲਾ ਹੋਲਾ ਹੈ ।

ਸ੍ਰੀ ਗੁਰੂ ਗੋਬਿੰਦ ਸਿੰਘ ਜੀ ਤੋ ਬਾਅਦ ਸਤਿਗੁਰੂ ਰਾਮ ਸਿੰਘ ਜੀ ਨੇ ਸਿਖੀ ਨੂੰ ਮੁੜ ਉਜਾਗਰ ਕਰਕੇ " ਸੰਤ ਖਾਲਸਾ " ਦੀ ਨੀਂਹ ਰਖੀ ਅਤੇ ਹੋਲੇ ਮਹਲੇ ਦੀ ਪਰੰਪਰਾ ਨੂੰ ਮੁੜ ਸੁਰਜੀਤ ਕੀਤਾ । ਸਤਿਗੁਰੂ ਜੀ ਨੇ ਜ਼ਿਲਾ ਫਿਰੋਜ਼ਪੁਰ ਦੇ ਪਿੰਡ ਖੋਟੇ ਵਿਖੇ 1866 ਈਸਵੀ ਵਿਚ ਪਹਿਲਾ ਹੋਲਾ ਮਨਾਇਆ ਸੀ । ਉਹਨਾਂ ਦੇ ਸਮੇਂ 1869 ਈਸਵੀ ਵਿਚ ਪਿੰਡ ਮਾਨਾਂ ਵਾਲਾ ਜ਼ਿਲਾ ਸਿਆਲਕੋਟ (ਪਾਕਿਸਤਾਨ) ਵਿਚ ਮਨਾਇਆ ਹੋਲਾ, ਸਿਖ ਟਿੱਤਿਹਾਸ ਵਿਚ ਖਾਸ ਮਹੱਤਤਾ ਰਖਦਾ ਹੈ । ਉਸ ਸਮੇਂ ਨਾਮਧਾਰੀ ਸੰਗਤ ਦਾ ਵਿਸ਼ਵਾਸ ਇਕੱਠ ਹੋਇਆ ਅਤੇ ਜੰਗੀ ਕਰਤਬ ਵਿਖਾਉਂਦਾ ਹੋਇਆ ਗਿਆਨੀ ਸਿੰਘ ਦੇ ਘੋੜੇ ਦੇ ਖੂਰ ਨਾਲ ਇਕ ਘੁਮਿਆਰੀ ਦਾ ਬੱਚਾ ਮਰ ਗਿਆ ਸੀ । ਉਹ ਘੁਮਿਆਰੀ ਉਸ ਬਚੇ ਨੂੰ ਲੈ ਕੇ ਵੱਢੀ ਹੋਈ ਸਤਿਗੁਰਾਂ ਪਾਸ ਰਾਜ਼ਰ ਹੋਈ ਅਤੇ ਬਚੇ ਨਈ ਜੀਵਨ ਦਾਨ ਦੀ ਮੰਗ ਕੀਤੀ ਤਾਂ ਸਤਿਗੁਰੂ ਰਾਮ ਸਿੰਘ ਨੇ ਉਹ ਮੋਇਆ ਬੱਚਾ ਮੁੜ ਜੀਵਤ ਕਰ ਦਿੱਤਾ । ਇਹ ਪਰਸੰਗ ਲੋਕ ਕਈ ਸੰਤ ਹਰਨਾਮ ਸਿੰਘ ਬਗੁਲੀ ਨੇ ਆਪਣੀ ਪੁਸਤਕ "ਸੰਤ ਖਾਲਸਾ" ਵਿਚ ਇਸ ਪ੍ਰਕਾਰ ਬਿਆਨ ਕੀਤਾ ਹੈ :-

ਮਾਨਾਂ ਵਾਲੇ ਦੇ ਹੋਲੇ ਦਾ ਹਾਲ ਖੋਤਾ,
ਇਹ ਭੀ ਸੁਣੋ ਲਾਕੇ ਜਰਾ ਪਿਆਨ ਵੀਰੋ
ਕੱਠ ਬਹੁਤ ਭਾਰੀ ਹੋਇਆ ਉਸ ਥਾਂ ਤੇ,
ਤੀਤ ਭਾਤ ਦੇ ਮਚੇ ਘਮਸਾਨ ਵੀਰੋ ।
ਘੋੜਿਆਂ ਉਤੇ ਬੇ ਸਿੰਘ ਸਰਦਾਰ ਸਾਥੀ
ਹਾਥੀ ਉਤੇ ਸਤਿਗੁਰੂ ਕਨਾਵਾਨ ਵੀਰੋ ।
ਖਲਕਤ ਹੋਰ ਭਾਰੀ ਪਿਲਾ ਤਰਫ ਰਾਏ,
ਸਜੀ ਬਹੁਤ ਜਲੂਸ ਦੀ ਸ਼ਾਨ ਵੀਰੋ ।
ਗਿਆਨੀ ਸਿੰਘ ਦੇ ਘੋੜੇ ਦੀ ਫੋਟ ਖਾ ਕੇ
ਲੜਕਾ ਮਰ ਗਿਆ ਇਕ ਨਦਾਨ ਵੀਰੋ ।
ਰੋਡ ਵਿਚ ਹੀ ਆਣਕੇ ਤੋਕ ਪਿਆ, ਭਾਣਾ
ਵਰਤਿਆ ਆਨ ਤਰਫਾਨ ਵੀਰੋ ।
ਸੁੱਬ ਖਾਇ ਕੇ ਘੋੜੇ ਦਾ ਵਿਚ ਫਾਤੀ
ਲੜਕਾ ਛੱਡ ਗਿਆ ਤੁਰਤ ਪੁਾਨ ਵੀਰੋ ।
ਮਾਈ ਬਾਪ ਉਸ ਬਚੇ ਦੇ ਆਣ ਉਥੇ ਲਕੇ
ਮਛੀਆਂ ਵਾਂਗ ਤਰਫਾਨ ਵੀਰੋ ।
ਤੁਰਮਤ ਬਪ ਕੇ ਬਚੇ ਦੀ ਸਤਿਗੁਰਾਂ ਤੇ,

ਨਿੰਦਕ ਲੋਕ ਲਕੇ ਜੈਲੀ ਪਾਨ ਵੀਰੋ ।
ਕਿਸੇ ਦਸਿਆ ਜਾਇ ਕੇ ਸਤਿਗੁਰਾਂ ਨੂੰ ਮੁੰਡੇ
ਮਚੇ ਦਾ ਕੁਲ ਬਿਆਨ ਵੀਰੋ ।
ਸਤਿਗੁਰ ਛੋੜ ਰਾਥੀ ਪਹੁੰਚੇ ਤੁਰਤ ਉਥੇ,
ਮੁੰਡਾ ਪਿਆ ਸੀ ਜਰਾ ਬੇਜਾਨ ਵੀਰੋ ।
ਉਠ ਬਚਿਆ ਸਤਿਗੁਰਾਂ ਹੁਕਮ ਕੀਤਾ,
ਚਰਨ ਮੁੰਡੇ ਨੂੰ ਕੁਰੂ ਫੁਰਾਨ ਵੀਰੋ ।
ਮੁੰਡਾ ਉਠਕੇ ਤਜਿਆ ਮਾਉ ਵੰਨੀ
ਖਤਾ ਦੇਖਦਾ ਕੁਲ ਜਰਾਨ ਵੀਰੋ ।
ਮੋਇਆ ਹੋਇਆ ਜਵਾਲਿਆ ਸਤਿਗੁਰਾਂ ਨੇ,
ਹੋਕੇ ਬਹੁਤ ਭਾਰੀ ਮੋਰਵਾਨ ਵੀਰੋ ।
ਪੁਸਤਕ ਵਧਣ ਕਰਕੇ ਸਾਰਾ ਨਹੀ ਲਿਖਦਾ,
ਇਹ ਹੈ ਬਹੁਤ ਵੱਡਾ ਦਾਸਤਾਨ ਵੀਰੋ ।
ਸਾਰਾ ਲਿਖੁੰਕਾ ਫੋਰ ਹਰਨਾਮ ਸਿੰਘਾ,
ਹਾਲੇ ਖੋਤਾ ਹੀ ਕਰੇ ਪਰਵਾਨ ਵੀਰੋ ।



-ਲੇਖਕ-

ਇਸ ਤੋ ਪਹਿਲਾਂ 1867 ਈਸਵੀ ਦਾ ਹੋਲਾ ਵੀ ਨਾਮਧਾਰੀ ਟਿੱਤਿਹਾਸ ਵਿਚ ਖਾਸ ਮਹੱਤਤਾ ਰਖਦਾ ਹੈ । ਇਹ ਹੋਲਾ ਸ੍ਰੀ ਆਨੰਦਪੁਰ ਸਾਹਿਬ ਮਨਾਇਆ ਗਿਆ ਸੀ, ਉਸ ਸਮੇਂ ਨਾਮਧਾਰੀ ਜਗਤ ਤੇ ਪਾਬੰਦੀਆਂ ਦਾ ਜ਼ੋਰ ਸੀ । ਸਤਿਗੁਰਾਂ ਨੂੰ ਸ੍ਰੀ ਭੈਲੀ ਸਾਹਿਬ ਤੇ ਬਾਹਰ ਜਾਣ ਤੇ ਰੋਕ ਲਗਾਈ ਗਈ ਸੀ ਪਰ ਸਤਿਗੁਰਾਂ ਨੇ ਸਰਕਾਰ ਦੀ ਕੋਈ ਪਰਵਾਹ ਨਹੀ ਕੀਤੀ ਅਤੇ ਸਰਕਾਰ ਦੇ ਹੁਕਮ ਦੇ ਖਿਲਾਫ ਸ੍ਰੀ ਆਨੰਦਪੁਰ ਸਾਹਿਬ ਵਿਖੇ ਹੋਲਾ ਪੁਰਬ ਮਨਾਇਆ ਸੀ । ਸਤਿਗੁਰੂ ਰਾਮ ਸਿੰਘ ਜੀ ਨੇ 1868 ਈਸਵੀ ਤੋਂ 1871 ਈਸਵੀ ਤੱਕ ਛੇ ਹੋਲੇ ਮਨਾਏ ਅਤੇ ਸਿੱਖ ਜਗਤ ਨੂੰ ਸੋਧ ਬਖਸ਼ੀ ਸੀ ।

ਇਸ ਤੋ ਬਾਅਦ ਨਾਮਧਾਰੀ ਜਗਤ ਤੇ ਬਹੁਤ ਜ਼ਿਆਦਾ ਸਖਤੀਆਂ ਦਾ ਦੋਰ ਸ਼ੁਰੂ ਹੋਇਆ । ਸਤਿਗੁਰੂ ਹਰੀ ਸਿੰਘ ਜੀ ਨੇ ਅਕਾਲ ਪੁਰਖ ਦੀ ਰਾਜ਼ਾ ਵਿਚ ਗਹਿੰਦਿਆਂ ਹੋਇਆਂ ਬਤੇ ਸਬਰ ਤੇ ਸੁਕਰ ਨਾਲ ਉਹ ਸਮਾਂ ਬਤੀਤ ਕੀਤਾ । ਉਸ ਬਿਆਨਕ ਸਮੇਂ ਵਿਚ ਵੀ ਸਤਿਗੁਰੂ ਹਰੀ ਸਿੰਘ ਜੀ ਨੇ 1888 ਈਸਵੀ ਵਿਚ ਪਿੰਡ ਕੰਕੀ, 1889 ਈਸਵੀ ਨੂੰ ਭੋਇ ਵਾਲੀ (ਅੰਮ੍ਰਿਤਸਰ), ਮਧੋਕੇ ਵਾਲੀ ਰਿਹੜੂ ਚੱਕ ਤੇ ਲੋਧੋਕੇ ਆਦਿ ਵਿਚ ਨਾਮਾਤਰ ਹੋਲਾ ਮਰਲਾ ਦੇ ਪੁਰਬ ਮਨਾਏ । 1899 ਈਸਵੀ ਵਿਚ ਇਕ ਵਾਰ ਫਿਰ ਕੁਝ ਸਰਕਾਰ ਵਲੋਂ ਪਾਬੰਦੀਆਂ ਘੱਟ ਹੋਈਆਂ ਤਾਂ ਸਤਿਗੁਰੂ ਹਰੀ ਸਿੰਘ ਜੀ ਨੇ ਪਿੰਡ ਕੁਰੂ ਚੱਕ, ਜ਼ਿਲਾ ਸਿਆਲਕੋਟ ਵਿਚ ਹੋਲਾ ਪੁਰਬ ਮਨਾਇਆ । ਇਸ ਤੋ ਬਾਅਦ 1900 ਫਵਰ ਰੋਤੀ ਸਾਹਿਬ,

ਗੁਜਰਾਂਵਾਲਾ, 1901 ਈਸਵੀ ਵਿਚ ਸਦੋਵਾਲ, ਨਾਇਲਪੁਰ, 1902 ਈਸਵੀ ਵਿਚ ਮਟਵੀ, ਗੁਜਰਾਂਵਾਲਾ, 1903 ਈਸਵੀ ਵਿਚ ਪਿੰਡ ਕੁਰੂ ਚੱਕ, ਜ਼ਿਲਾ ਸਿਆਲਕੋਟ, 1904 ਈਸਵੀ ਵਿਚ ਪਿੰਡ ਗਿਲੀ, ਜ਼ਿਲਾ ਸੋਧੂਪੁਰ, 1905 ਈਸਵੀ ਵਿਚ ਸ੍ਰੀ ਭੈਲੀ ਸਾਹਿਬ ਅਤੇ 1906 ਈਸਵੀ ਵਿਚ ਮਾਨਾਂ ਵਾਲੇ ਸਤਿਗੁਰੂ ਹਰੀ ਸਿੰਘ ਜੀ ਨੇ ਹੋਲੇ ਮਨਾਏ । 1906 ਈਸਵੀ ਦੇ ਮਾਨਾਂਵਾਲੇ ਹੋਲੇ ਤੇ ਸਤਿਗੁਰੂ ਹਰੀ ਸਿੰਘ ਜੀ ਆਪ ਨਾ ਗਏ ਤਾਂ ਸਤਿਗੁਰੂ ਪ੍ਰਤਾਪ ਸਿੰਘ ਜੀ ਨੇ ਸੰਗਤ ਨੂੰ ਦਰਸ਼ਨ ਦਿੱਤੇ ਸਨ ।

ਸਤਿਗੁਰੂ ਪ੍ਰਤਾਪ ਸਿੰਘ ਜੀ ਨੇ 1907 ਈਸਵੀ ਵਿਚ ਪਿੰਡ ਨੁਸ਼ਹਿਰਾ ਵਿਖੇ ਪਹਿਲਾ ਹੋਲਾ ਆਪਣੇ ਕੁਰਤਵ ਅਧੀਨ ਮਨਾਇਆ । ਸਤਿਗੁਰੂ ਪ੍ਰਤਾਪ ਸਿੰਘ ਜੀ ਦੀ ਛਤੁ ਛਾਇਆ ਹੋਠ ਕੁਲ 53 ਹੋਲੇ ਹੋਏ ਜਿਹਨਾਂ ਬਾਰੇ ਮੈ ਇਕ ਹੋਰ ਵਖਰੇ ਲੇਖ ਵਿਚ ਲਿਕਰ ਕਰ ਚੁਕਾ ਹਾਂ । ਆਪ ਜੀ ਨੇ ਬਿਦੇਸ਼ਾਂ ਵਿਚ ਵੀ ਹੋਲੇ ਮਨਾਉਣ ਦੀ ਪਿਰਤ ਪਾਈ ਜਿਵੇਂ ਕਿ ਆਪ ਜੀ ਨੇ 1950 ਈਸਵੀ ਵਿਚ ਬੈਕੋਕ (ਬਾਈਲੈਂਡ) ਹੋਲਾ ਮਨਾਇਆ । ਉਹਨਾਂ ਨੇ ਆਪਣੀ ਜਿੰਦਗੀ ਦਾ ਆਖਰੀ ਹੋਲਾ 1959 ਈਸਵੀ ਨੂੰ ਸ੍ਰੀ ਜੀਵਨ ਨਗਰ ਵਿਖੇ ਮਨਾਇਆ । ਇਸ ਸਾਲ ਆਪ ਜੀ ਜੋਤੀ ਜੋਤ ਸਮਾ ਗਏ ।

ਉਹਨਾਂ ਤੋਂ ਬਾਅਦ ਸਤਿਗੁਰੂ ਜਗਜੀਤ ਸਿੰਘ ਜੀ, ਨਾਮਧਾਰੀ ਹੋਲਾ ਮਨਾ ਰਹੇ ਹਨ, ਅਤੇ ਇਹ ਹੋਲਾ ਪੁਰਬ, ਨਾਮਧਾਰੀਆਂ ਦੇ ਦਿਲਾਂ ਅੰਦਰ ਸਤਿਗੁਰੂ ਰਾਮ ਸਿੰਘ ਜੀ ਦੇ ਵਿਛੋੜੇ ਨੂੰ ਤਾਜਾ ਕਰਦੇ ਹਨ ਅਤੇ ਪਰੋਰਨਾ ਕਰਦੇ ਹਨ ਕਿ ਕਿਤੇ ਅਜੇਹਾ ਨਾ ਹੋਵੇ, ਨਾਮਧਾਰੀ ਸਿੱਖ, ਸਤਿਗੁਰੂ ਰਾਮ ਸਿੰਘ ਜੀ ਨੂੰ ਹੀ ਕੁਲ ਜਾਣ । ਨਾਮਧਾਰੀ ਕਈ ਨਿਰਾਲ ਸਿੰਘ ਕੁਰੂ ਰਾਮ ਸਿੰਘ ਜੀ ਨੂੰ ਇਸ ਪ੍ਰਕਾਰ ਯਾਦ ਕਰਦਾ ਹੈ :-

ਫੱਕਣ ਫੋਰ ਕਦੀ ਆਵੀ,
ਮੁਖ ਆਪਣਾ ਦਿਖਾਵੀ ।
ਰਤਾ ਚੈਨ ਨਹੀ ਆਵੇ,
ਤੋਰੀ ਸੰਕਤ ਸੁਰਨਾਵਦੀ ।
ਸੁਰਾ ਕੁਰਾਂ ਦਾ ਵਿਛੋੜਾ,
ਜੈਸੇ ਜਿਕਰ ਵਿਚ ਛੋੜਾ ।
ਦਿਨ ਰਾਤ ਟਿਰੇ ਭੋਰਾ,
ਕੋਈ ਛਲ ਨਹੀ ਭਾਵਦੀ ।
ਹੋਈ ਹਾਲ ਤੇ ਬੋਰਾਨ,
ਖੁਲੇ ਛਲ ਵਿਚ ਵਾਲ ।
ਫਿਰਾ ਬੰਕੀ ਚੁੰਡ ਭਾਲ,
ਨੀਲੀ ਨੀਂਦ ਨਾ ਆਵਦੀ ।
ਨਿਰਾਲ ਸਿੰਘ ਕੋਛੁਲਰਾਰ,
ਆਇਆ ਤੇਰੇ ਦਰਬਾਰ ।
ਕੁਰੂ ਕੁਲ ਚੁਕ ਬਖਸ਼,
ਸੰਕਤ ਸੀਸ ਹੈ ਨਿਵਾਵਦੀ ।

ਨਾਮਧਾਰੀ ਜਗਤ ਵਲੋਂ ਇਸ ਵਾਰ ਸਤਿਗੁਰਾਂ ਦੇ ਹੁਕਮ ਨਾਲ ਹੋਲਾ ਪੁਰਬ ਸ੍ਰੀ ਭੈਲੀ ਸਾਹਿਬ ਮਨਾਇਆ ਜਾ ਰਿਹਾ ਹੈ ।

-ਦੇਵਿੰਦਰ ਸਿੰਘ ਗਿਲ
ਪਿੰਡ-ਜੀਆ ਨਬਾ, ਡਾਕ ਖਾਣਾ-ਖੁੰਡਾ
ਜ਼ਿਲਾ-ਰੁਸ਼ਿਆਰਪੁਰ-144305

Phone { 61875 PP
62139 PP

JAGJIT INDUSTRIES

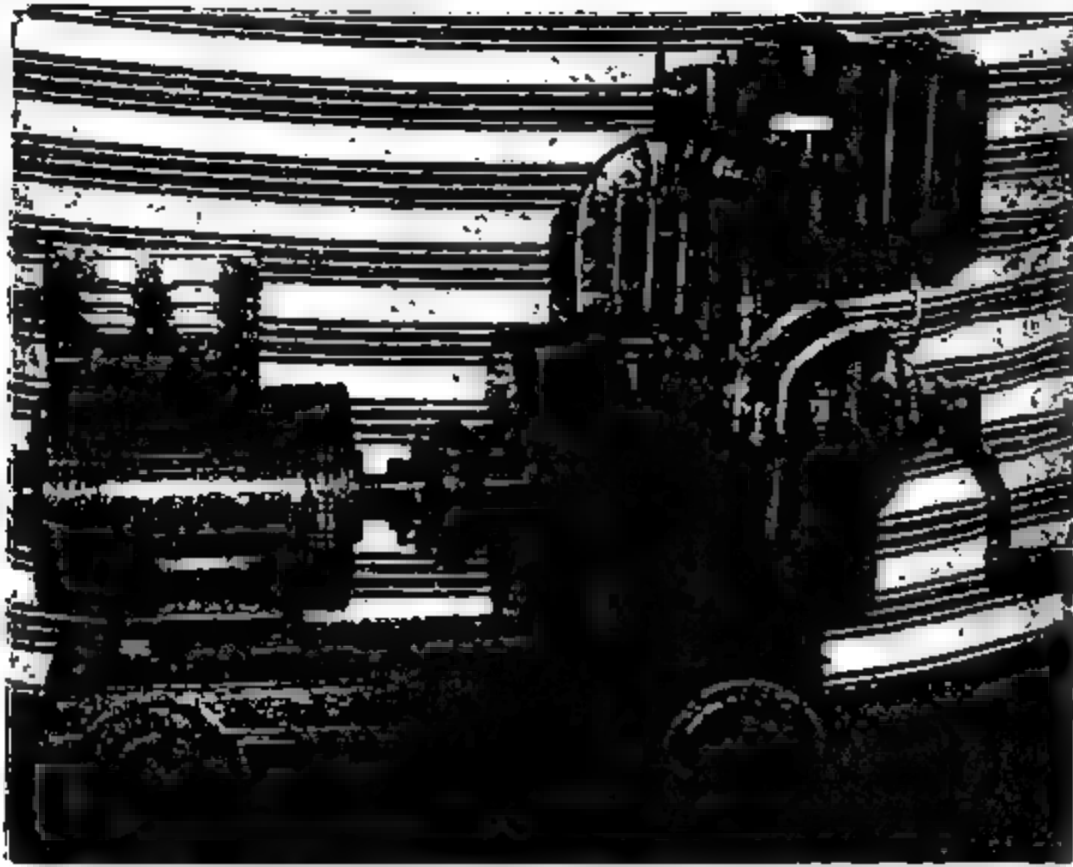

Manufacturers of :
ALTERNATORS,
GENERATING SET
2 KVA TO 125 KVA

Specialist In:
Tractor Driven Generating
Sets



V.P.O. CHACHOKI (Near Petrol Pump),
PHAGWARA

VIRDI SHAWLS

Manufacturers of :-

High Class Quality

HANDLOOM, SHAWLS, JAMAWAR SHAWLS,
BLANKETS, LOHI & OTHER TEXTILE GOODS.

IN ATTRACTIVE DESIGNS & COLOURS

Amritsar Showroom

29, Sadiura Market, Near Telephone Exchange
AMRITSAR-143001

Phones : 47057, Resi. 64514

Sister Concern:-

VIRDI SAFE COMPANY
Brown Road, LUDHIANA



S. Kulwinder Singh Virdi
Mg. Partner

Ludhiana Showroom

Mochpura Bazar
LUDHIANA-141008

Phones : 20743 Resi. 32743

Phone : 34901

ਪੰਜਾਬ ਦੀ ਵਿਸਾਖੀ



ਸਮਝੌਤ ਸਿੱਧ ਹਿਰਦੀ

ਵਿਸਾਖੀ

ਵਿਸਾਖੀ ਪੰਜਾਬ ਦੇ ਜੱਟ ਦਾ ਇਕੋ ਇਕ ਕੌਮੀ ਤਿਉਹਾਰ ਹੈ। ਇਸ ਦਿਨ ਉਸ ਦਾ ਜਲਵਾ ਰੱਬ ਵੀ ਨਹੀਂ ਪਛਾਣ ਸਕਦਾ। ਉਸਦੇ ਪੈਰ ਧਰਤੀ ਨਾਲ ਨਹੀਂ ਲਗਦੇ, ਅਤੇ ਸਿਰ ਆਕਾਸ਼ ਨੂੰ ਫੁੱਹਦਾ ਜਾਪਦਾ ਹੈ।

ਜਦੋਂ ਪੰਜਾਬਣ ਮੁਟਿਆਰਾਂ ਨਵੇਂ ਨਿੱਖਰੇ ਵਸਤਰ ਪਹਿਨ ਕੇ ਰੂਪ ਰੰਗ ਦਾ ਹੀ ਸਾਖਿਆਤ ਜਲਵਾ ਬਣ ਕੇ ਗਿਧਿ ਪਾਉਂਦੀਆਂ ਅਤੇ ਆਸ਼ਿਕਾਂ ਦੇ ਦਿਲਾਂ ਨੂੰ ਲੁਟ ਕੇ ਲੈ ਜਾਂਦੀਆਂ ਹਨ, ਤਦ ਲੋਕ ਸਮਝ ਜਾਂਦੇ ਹਨ ਕਿ ਵਿਸਾਖੀ ਦਾ ਸੁਭ ਦਿਨ ਆ ਗਿਆ ਹੈ।

ਵਿਸਾਖੀ ਵਾਲੇ ਦਿਨ ਪੰਜਾਬ ਦੇ ਗੁਰਦਵਾਰਿਆਂ ਤੇ ਮੰਦਿਰਾਂ ਵਿਚ ਕਥਾ ਕੀਰਤਨ ਹੁੰਦਾ ਹੈ, ਨਦੀਆਂ ਸਰੋਵਰਾਂ ਤੇ ਮੈਲੇ ਨਗਰੇ ਹਨ ਅਤੇ ਹਰ ਕੋਈ ਇਸ ਤਰ੍ਹਾਂ ਝੁਮਦਾ ਹੈ ਜਿਵੇਂ ਕਿ ਉਹਦੇ ਜੀਵਨ ਦਾ ਇਹ ਸਭ ਤੋਂ ਵੱਧ ਪ੍ਰਸੰਨਤਾ ਭਰਿਆ ਦਿਨ ਹੋਵੇ। ਅਜਿਹਾ ਹੁੰਦਾ ਵੀ ਹੈ। ਲੋਕ-ਗੀਤ ਦੀ ਗੋਰੀ ਵੀ ਕਹਿੰਦੀ ਹੈ :

ਝੁਮ ਝੁਮ ਕੇ ਨੱਚ
ਜੱਟਾ ਆਈ ਵਿਸਾਖੀ।

ਵਿਸਾਖੀ ਵਰਗਾ ਤਿਉਹਾਰ ਪੰਜਾਬ ਵਿਚ ਹੋਰ ਕੋਈ ਨਹੀਂ ਹੈ। ਪੰਜਾਬ ਵਿਚ ਵਿਸਾਖੀ ਦਾ ਤਿਉਹਾਰ ਨਾ ਮਨਾਇਆ ਜਾਵੇ ਤਾਂ ਸਮਝਿਆ ਜਾਵੇਗਾ ਕਿ ਪੰਜਾਬ ਦੇ ਲੋਕਾਂ ਵਿਚ ਧੜਕਦਾ ਜੀਵਨ ਕਾਇਮ ਨਹੀਂ ਰਿਹਾ, ਅਤੇ ਪੰਜਾਬੀ ਸਭਿਆਚਾਰ ਦੀ ਸ਼ਾਨ ਦਾ ਪਤਨ ਹੋਣ ਲੱਗ ਪਿਆ ਹੈ। ਪਰ ਇਸ ਤਰ੍ਹਾਂ ਕਦੀ ਨਹੀਂ ਹੋਵੇਗਾ।

ਪਿਛਲੇ ਕੁਝ ਵਰ੍ਹਿਆਂ ਚ ਪੰਜਾਬ ਦੇ ਕਿਸਾਨ ਨੇ ਇਨ੍ਹੀ ਵਧੇਰੇ ਫਸਲ ਪੈਦਾ ਕੀਤੀ ਹੈ, ਕਿ ਭਾਰਤ ਦੇ ਸਖਲੇ ਤੰਡਾਰ ਭਰਪੂਰ ਕਰ ਦਿੱਤੇ ਹਨ। ਕਿਹਾ ਜਾਂਦਾ ਹੈ ਕਿ ਪੰਜਾਬ ਦੇ ਕਿਸਾਨ ਨੂੰ ਹਰ ਵਰ੍ਹੇ ਅਰਬਾਂ ਰੁਪਏ ਸਿਰਫ਼ ਕਣਕ ਵੇਚ ਕੇ ਮਿਲਦੇ ਹਨ। ਪੰਜਾਬੀ ਲੋਕ ਕੇਹੂੰ ਨੂੰ ਕਣਕ ਕਹਿੰਦੇ ਨੇ-ਜਿਸ ਦਾ ਮਤਲਬ ਹੈ-ਸੋਨਾ।

ਹੁਣ ਕਣਕ ਪੰਜਾਬੀ ਕਿਸਾਨ ਲਈ ਸੋਨਾ ਹੀ ਹੈ। ਕਣਕ ਦੀਆਂ ਬੁੱਲੀਆਂ ਜਦੋਂ ਝੁਮਦੀਆਂ ਨੇ ਤਾਂ ਪ੍ਰੀਤ ਹੁੰਦਾ ਹੈ ਜਿਵੇਂ ਅਕਾਲਪੁਰਖ ਨੇ ਪੰਜਾਬੀ ਕਿਸਾਨ ਲਈ ਸੋਨੇ ਦੀ ਫਸਲ ਪੈਦਾ ਕਰ ਦਿੱਤੀ ਹੈ। ਇਹ ਫਸਲ ਕਿਸਾਨ ਦੀ ਮਿਰਨਤ ਦੀ ਕਮਾਈ ਹੈ ਅਤੇ ਇਹ ਯੁਨਾਨੀ ਰਾਜੇ ਮਿਛਾਸ ਵਾਂਗ ਨਹੀਂ ਹੈ। ਮਿਛਾਸ ਨੇ ਵਰਦਾਨ ਲੈ ਲਿਆ ਸੀ ਕਿ ਉਹ ਜਿਸ ਚੀਜ਼ ਨੂੰ ਰੱਬ ਲਾਵੇ, ਉਹ ਸੋਨਾ ਹੋ ਜਾਵੇ। ਪਰ ਉਹ ਤੁੱਖਾ ਮਰ ਗਿਆ, ਕਿਉਂਕਿ ਉਹ ਰੋਟੀ ਪਾਣੀ ਨੂੰ ਵੀ ਫੁੱਹਦਾ ਤਾਂ ਉਹ ਸੋਨਾ ਬਣ ਜਾਂਦਾ। ਪਰ ਪੰਜਾਬੀ ਕਿਸਾਨ ਨੇ ਕਣਕ ਦੇ ਇਸ ਸੋਨੇ ਨਾਲ ਦੁਨੀਆਂ ਨੂੰ ਰਜਾ ਦਿੱਤਾ ਹੈ।

ਕਣਕ ਦੇ ਇਸ ਸੋਨੇ ਦੇ ਇਲਾਵਾ ਧਾਨ ਵੀ ਪੰਜਾਬ ਵਿਚ ਸਭ ਤੋਂ ਵੱਧ ਪੈਦਾ ਹੋਣ ਲੱਗ ਪਿਆ ਹੈ। ਇਸ ਵਰ੍ਹੇ ਸੰਗਰੂਰ ਜ਼ਿਲ੍ਹੇ ਨੇ ਕੇਦਰੀ ਪੁਲ ਵਿਚ ਜਿੰਨਾ ਧਾਨ ਦਿੱਤਾ, ਉਨ੍ਹਾਂ ਸਾਰੇ ਰਿਆਣੇ ਨੇ ਨਹੀਂ ਦਿੱਤਾ, ਇਹ ਧਾਨ ਵਧੇਰੇ ਕਰਕੇ ਪੰਜਾਬੀਆਂ ਲਈ ਨਹੀਂ, ਦੇਸ਼ ਦੇ ਹੋਰ ਲੋਕਾਂ ਲਈ ਹੈ, ਕਿਉਂਕਿ ਪੰਜਾਬੀ ਤਾਂ ਬਹੁਤੀ ਕਣਕ ਹੀ ਖਾਂਦੇ ਹਨ।

ਪਰ ਪੰਜਾਬੀ ਕਿਸਾਨ ਨੂੰ ਹਰ ਵਰ੍ਹੇ ਜਿਹੜੇ ਅਰਬਾਂ ਰੁਪਏ ਮਿਲਦੇ ਹਨ, ਉਨ੍ਹਾਂ ਵਿਚੋਂ ਉਹਦੇ ਕੋਲ ਬਹੁਤ ਘੱਟ ਪੈਸੇ ਰਹਿ ਜਾਂਦੇ ਨੇ। ਕਾਰਣ ?

ਪੇੜੂ ਕਿਸਾਨ ਲੋਕਾਂ ਕੋਲ ਪੈਸੇ ਤਾਂ ਆ ਗਏ ਹਨ ਪਰ ਉਨ੍ਹਾਂ ਦਾ ਸਭਿਆਚਾਰਕ ਪੱਧਰ ਉੱਚਾ ਨਹੀਂ ਉੱਠਿਆ। ਇਹ ਗੱਲ ਸਭੋਂ ਹੀ ਜਾਣਦੇ ਹਨ ਕਿ ਪੰਜਾਬ ਵਿਚ ਜਿਸ ਦੁਕਾਨ ਤੇ ਸਭ ਤੋਂ ਵੱਧ ਤੀੜ ਹੋਵੇ, ਉਹ ਸ਼ਰਾਬ ਦਾ ਠੇਕਾ ਹੁੰਦਾ ਹੈ। ਅਤੇ ਜਿਸ ਦੁਕਾਨ ਤੇ ਕੋਈ ਗਾਇਕ ਨਾ ਨਜ਼ਰ ਆਉਂਦਾ ਹੋਵੇ, ਉਹ ਪੁਸਤਕਾਂ ਦੀ ਦੁਕਾਨ ਹੁੰਦੀ ਹੈ। ਸ਼ਰਾਬ ਦੀ ਦੁਕਾਨ ਸਾਰਮਣੇ ਹਰ ਵੇਲੇ ਲਿਖਿਆ ਹੋਇਆ ਹੁੰਦਾ ਹੈ :

ਪਈ ਠੇਕੇ

ਪਤਨੀ ਪੱਕੇ

ਆਮ ਆਦਮੀ ਕਹਿੰਦਾ ਹੈ ਕਿ ਉਹ ਗ਼ਮ ਗ਼ਲਤ ਕਰਨ ਲਈ ਸ਼ਰਾਬ ਪੀਂਦਾ ਹੈ, ਪਰ ਨਵੀਂ ਫਸਲ ਨੇ ਜਿਨ੍ਹਾਂ ਲੋਕਾਂ ਨੂੰ ਧਨਵਾਨ ਬਣਾ ਦਿੱਤਾ ਹੈ, ਉਹ ਸ਼ੋਕ ਲਈ, ਮਨ ਦੇ ਸੁਖ ਲਈ, ਲਾਜ਼ਕਾਰੇ ਮਾਰਨ ਲਈ ਅਤੇ ਪੈਸੇ ਨਸ਼ਟ ਕਰਨ ਲਈ ਸ਼ਰਾਬ ਪੀਂਦੇ ਹਨ। ਉਨ੍ਹਾਂ ਦੇ ਪੁਰਾਤਨ ਸਭਿਆਚਾਰ ਤੇ ਨਵੀਂ ਅਮੀਰੀ ਦਾ ਰੰਗ ਚੜ੍ਹਦਾ ਜਾ ਰਿਹਾ ਹੈ। ਇਨ੍ਹਾਂ ਲੋਕਾਂ ਨੇ ਪਿਛਾਂ ਵਿਚ ਜਿਹੜੇ ਨਵੇਂ ਘਰ ਬਣਾਏ ਹਨ, ਉਨ੍ਹਾਂ ਵਿਚ ਪੁਸਤਕਾਂ ਰਖਣ ਲਈ ਕੋਈ ਅਲਮਾਰੀ ਨਹੀਂ ਹੁੰਦੀ। ਉਨ੍ਹਾਂ ਦੇ ਜੀਵਨ ਸੰਕਲਪ ਵਿਚ ਸਾਹਿਤ ਨਾਂ ਦੀ ਕੋਈ ਵਸਤੂ ਨਹੀਂ ਹੈ। ਹਾਂ, ਅਸਲੀਲ ਸਾਹਿਤ ਇਨ੍ਹਾਂ ਨੂੰ ਬਹੁਤ ਭਾਉਂਦਾ ਹੈ। ਬਸ ਸਟਾਪ ਦੇ ਖੋਖਿਆਂ ਵਿਚ ਅਜਿਹਾ ਕੀਮਤੀ ਸਾਹਿਤ ਹੀ ਵਿਕਦਾ ਹੈ, ਜਿਵੇਂ ਕਿ "ਨਾਰ ਪਟੋਲੇ ਵਰਗੀ" ਆਦਿ।

ਪੰਜਾਬੀ ਕਿਸਾਨ ਫਸਲ ਬੋਚ ਕੇ ਹਰ ਵਰ੍ਹੇ ਜਿਹੜੇ ਅਰਬਾਂ ਰੁਪਏ ਕਮਾਉਂਦਾ ਹੈ, ਉਹਦੇ ਵਿਚੋਂ ਬਹੁਤ ਪੈਸਾ ਸ਼ਰਾਬ ਦੇ ਠੇਕੇ ਵਾਲੇ ਲੈ ਜਾਂਦੇ ਹਨ। ਫੇਰ, ਹੋਰ ਬੰਬਈ ਅਤੇ ਗੁਜਰਾਤ ਦੇ ਬਣੇ ਹੋਏ ਕਪੜੇ ਤੇ ਖਰਚ ਹੋ ਜਾਂਦਾ ਹੈ। ਬਾਕੀ ਦਾ ਪੈਸਾ ਅਸਲੀਲ ਗੀਤਾਂ ਨੂੰ ਪੰਜਾਬੀ ਡਿਸਕੋ ਦੇ ਰਿਕਾਰਡ-ਕੈਸਟ ਤਰਕੇ ਵੇਚਣ ਵਾਲੇ ਲੈ ਜਾਂਦੇ ਹਨ। ਫੇਰ ਵੀ ਜੇਕਰ ਚਾਰ ਪੈਸੇ ਬਚ ਰਹਿਣ ਤਾਂ ਕਰਜ਼ਾ ਨਾਹੁਣ ਚ ਚਲੇ ਜਾਂਦੇ ਹਨ। ਟਰੈਕਟਰ ਦੀ ਕਿਸ਼ਤ, ਖਾਦ ਦੀ ਵਧਦੀ ਹੋਈ ਕੀਮਤ ਅਤੇ ਬਿਜਲੀ ਪਾਣੀ ਦਾ ਬਿੱਲ ਆਦਿ ਕਿਸਾਨ ਨੂੰ ਖੋਰੀ ਜਾ ਰਹੇ ਹਨ। ਕੇਵਲ ਕੁਝ ਪ੍ਰੀਤਸ਼ਤ ਕਿਸਾਨ ਹੀ ਐਸ-ਪ੍ਰਸਤੀ ਦੀ ਜ਼ਿੰਦਗੀ ਬਿਤਾ ਰਹੇ ਹਨ।

ਬਹਿਰਹਾਲ, ਕਰਜ਼ੇ ਦੀਆਂ ਕਿਸ਼ਤਾਂ ਦੇ ਕੇ ਹਰ ਵਰ੍ਹੇ, ਵਿਸਾਖੀ ਮਗਰੋਂ ਛੋਟੇ ਵੱਡੇ ਕਿਸਾਨ ਫੇਰ ਕੰਮ ਵਿਚ ਜੁਟ ਜਾਂਦੇ ਹਨ, ਕਿ ਬਾਕੀ ਕਹਿੰਦਾ ਕੰਮ ਅਗਲੀ ਫਸਲ ਤੇ ਪੂਰਾ ਕਰਨਗੀ।

ਕੁਝ ਵਰ੍ਹੇ ਪਹਿਲਾਂ ਪਿੰਡਾਂ ਦੇ ਲੋਕ ਸ਼ਹਿਰਾਂ ਵੱਲ ਵਧ ਚਲੇ ਆਉਂਦੇ ਹਨ, ਪਰ ਹੁਣ ਉਹ ਆਪਣੇ ਘਰ ਵਿਚ ਹੀ ਸਾਰੇ ਸੁਖ-ਸਹੂਲਤਾਂ ਪ੍ਰਾਪਤ ਕਰਨ ਲੱਗ ਪਏ ਨੇ। ਅੱਜ ਪੰਜਾਬੀਆਂ ਕੋਲ ਵੱਧ ਤੋਂ ਵੱਧ ਵਿਦੇਸ਼ੀ ਟੈਲੀਵਿਜ਼ਨ, ਟੈਪੈਰਕਾਰਡਰ, ਵੀਡੀਓ, ਕੈਮਰੇ ਅਤੇ ਕਪੜੇ ਆਦਿ ਹਨ। ਪਿੰਡਾਂ ਵਿਚ ਨਵੇਂ ਨਵੇਂ ਮਾਡਰਨ ਅੰਗਰੇਜ਼ੀ ਸਕੂਲ ਖੁਲ੍ਹ ਰਹੇ ਹਨ। ਪੰਜਾਬੀ ਦੀ ਪੜ੍ਹਾਈ ਇਨ੍ਹਾਂ ਨੂੰ ਘੱਟ ਨਹੀਂ ਹੈ। ਬਚੇ ਤੇ ਔਰਤਾਂ ਖਾਸ ਤੌਰ ਤੇ ਯੂਰਪੀ ਸਭਿਆਚਾਰ ਦਾ ਪ੍ਰਭਾਵ ਗ੍ਰਹਿਣ ਕਰ ਰਹੇ ਹਨ ਅਤੇ ਇਹ ਸਭ ਕੁਝ ਅੰਗਰੇਜ਼ਾਂ ਦੇ ਇੱਥੇ ਜਾਣ ਤੋਂ ਪੰਜਤਾਲੀ ਵਰ੍ਹਿਆਂ ਮਗਰੋਂ ਹੋ ਰਿਹਾ ਹੈ। ਹੋਰ ਵਰਗਾਂ ਦੇ ਲੋਕ ਵੀ ਇਨ੍ਹਾਂ ਫਿਸ਼ਨਪ੍ਰਸਤਾਂ ਦਾ ਅਸਰ ਕਬੂਲ ਕਰ ਰਹੇ ਹਨ। ਨਾ ਕਰਨ ਤਾਂ ਉਨ੍ਹਾਂ ਦਾ ਪਿੰਡਾਂ ਵਿਚ ਰਹਿਣਾ ਔਖਾ ਹੋ ਜਾਵੇ। ਪੁਰਾਣੇ ਰੀਤ ਰਿਵਾਜ ਟੁੱਟ ਰਹੇ ਨੇ, ਪਰ ਨਵੇਂ ਚਾਲੇ ਬਣੇ ਨਹੀਂ।

ਪਹਿਲੇ ਵੇਲਿਆਂ ਵਿਚ ਪ੍ਰਾਚੀਨਾਂ ਨੂੰ ਲੱਸੀ ਮਿੱਠਾ ਪਾਣੀ, ਸ਼ੰਕਰ ਦਾ ਸ਼ਰਬਤ ਅਤੇ ਦੁੱਧ ਆਦਿ ਪੇਸ਼ ਕੀਤੇ ਜਾਂਦੇ ਸਨ, ਪਰ ਹੁਣ ਜਿਸ ਪ੍ਰਾਚੀਨ ਨੂੰ ਸ਼ਰਾਬ ਪਿਲਾਕੇ ਬੇਰੋਸ਼ ਨਾ ਕੀਤਾ ਜਾਵੇ, ਉਹ ਨਾਰਾਜ਼ ਹੋ ਜਾਂਦਾ ਹੈ ਅਤੇ ਕਹਿੰਦਾ ਹੈ "ਸੇਵਾ ਨਹੀਂ ਕੀਤੀ ਗਈ"।

ਜਿਹੜੇ ਲੋਕ ਵਿਦੇਸ਼ਾਂ ਵਿਚ ਰਹਿਕੇ ਪਿੰਡਾਂ ਵੱਲ ਪਰਤੇ ਨੇ (ਜੇਕਰ ਪਰਤੇ ਨੇ) ਉਹ ਤਾਂ

Phone: Off. : 32761
Resi.: 491493

Swarn LATHE MACHINE

4½ TO 12" HEAVY DUTY

- ☐ FOR MASS PRODUCTION
- ☐ GOOD QUALITY
- ☐ GRADE-1 ACCURACY
- ☐ LONG SERVICE LIFE

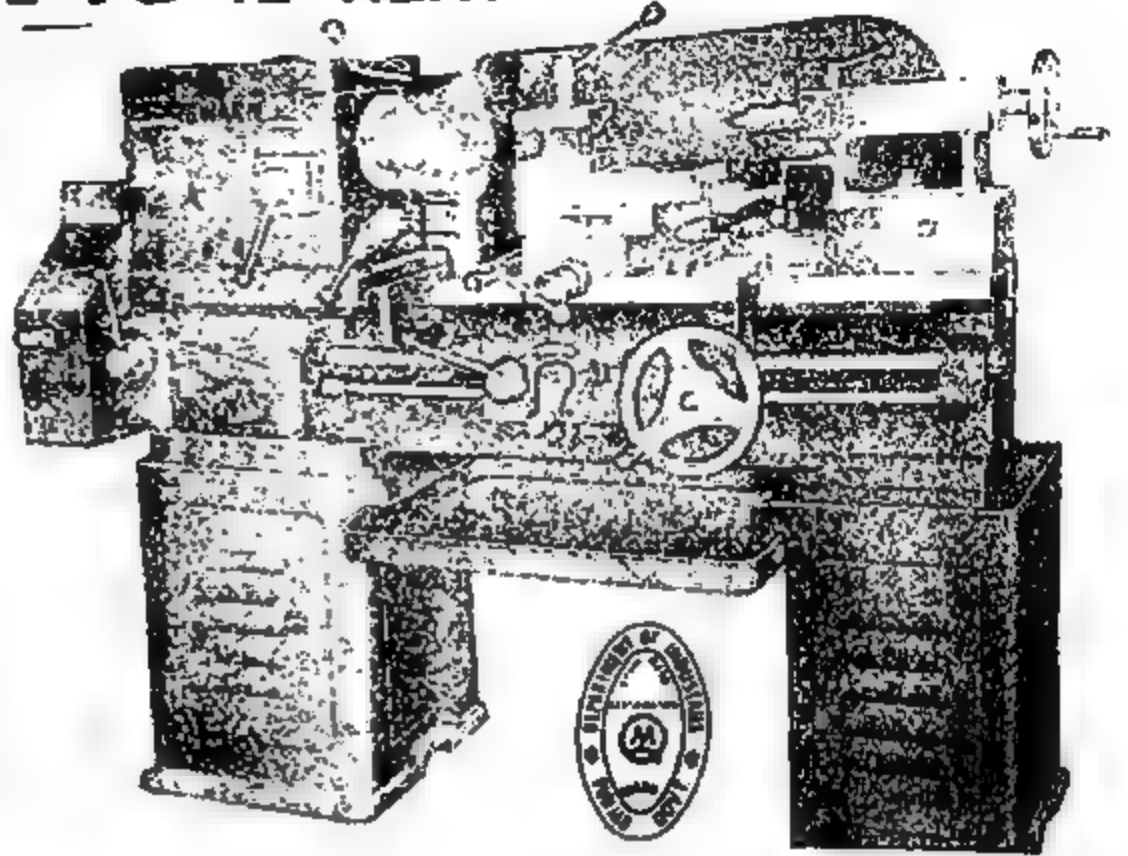

SWARN MACHINE TOOLS CORP.
G.T. ROAD, MILLER GANJ, LUDHIANA-141003



BULL BRAND

**STEERING
SUSPENSION
SERVICE
PARTS**



AKAL INDUSTRIES
G.T. ROAD, PHAGWARA - 114 301
PHONES : 61513, 62254

ਪੰਜਾਬ ਦੇ ਪਿੰਡਾਂ ਨੂੰ ਵੀ ਯੂਰਪ ਦੇ ਸ਼ਹਿਰਾਂ ਵਰਗੇ ਵੇਖਣਾ ਚਾਹੁੰਦੇ ਹਨ।

ਸਰਕਾਰ ਪਤਾ ਨਹੀਂ ਲੋਕਾਂ ਲਈ ਕੀ ਕਰਨੀ ਕਰਨਾ ਚਾਹੁੰਦੀ ਹੈ? ਪਰ ਇਹ ਗੱਲ ਤਾਂ ਸਪੱਸ਼ਟ ਹੀ ਹੈ ਕਿ ਪੰਜਾਬ ਸਰਕਾਰ ਨੇ ਹਰੇਕ ਪਿੰਡ ਵਿਚ ਜਾਂ ਪਿੰਡ ਦੇ ਨੇੜੇ ਸ਼ਰਾਬ ਦਾ ਠੋਕਾ ਜ਼ਰੂਰ ਖੋਲ ਦਿੱਤਾ ਹੈ, ਜਦ ਕਿ ਉਸ ਨੇ ਕਿਸੇ ਵੀ ਪਿੰਡ ਵਿਚ ਕੋਈ ਸਤਿਆਚਾਰਕ ਕੇਂਦਰ, ਹੋਰ ਮੱਧ ਤੇ ਲਾਇਬ੍ਰੇਰੀ ਬਣਾਣ ਲਈ ਅੱਜ ਤੱਕ ਵੀ ਕੋਈ ਯੋਜਨਾ ਨਹੀਂ ਬਣਾਈ। ਕਾਰਨ ਪਤਾ ਨਹੀਂ ਕੀ ਹੈ? ਪੁਸਤਕਾਂ ਪੜ੍ਹੇ ਬਗ਼ੈਰ ਬਚੇ ਆਪਣੇ ਵਿਰਸੇ ਨਾਲ ਕਿਵੇਂ ਜੁੜ ਸਕਦੇ ਹਨ?

ਗੁਰੂ ਗੋਬਿੰਦ ਸਿੰਘ ਜੀ ਦੇ ਦਰਬਾਰ ਵਿਚ ਅਨੇਕ ਵਿਦਵਾਨ ਅਤੇ ਕਵੀ ਸਨ। ਸੰਸਕ੍ਰਿਤ ਅਤੇ ਅਰਬੀ-ਫ਼ਾਰਸੀ ਭਾਸ਼ਾਵਾਂ ਦੀਆਂ ਪੁਸਤਕਾਂ ਦਾ ਉਨ੍ਹਾਂ ਨੇ ਪੰਜਾਬੀ ਤੇ ਹਿੰਦੀ ਵਿਚ ਅਨੁਵਾਦ ਕਰਵਾਇਆ ਅਤੇ ਅਨੇਕ ਮੌਲਿਕ ਗ੍ਰੰਥ ਲਿਖਵਾਏ। ਹਜ਼ੂਰ ਦਾ ਵਿਚਾਰ ਸੀ ਕਿ ਕੇਵਲ ਦੇਸ਼ਤ ਕਮਾ ਕੇ ਜਾਂ ਤਲਵਾਰ ਚਲਾਕੇ ਕੋਈ ਵੀ ਕੰਮ ਕਾਇਮ ਨਹੀਂ ਰਹਿ ਸਕਦੀ। ਗੱਖਿਆ ਕਿਸ ਦੀ ਕਰਨੀ ਹੈ ਅਤੇ ਤਲਵਾਰ ਕਿਸ ਲਈ ਚਲਾਉਣੀ ਹੈ, ਇਸ ਗੱਲ ਨੂੰ ਸਤਿਆਚਾਰਕ ਪੱਖੋਂ ਸੁਝਵਾਨ ਲੋਕ ਹੀ ਸਮਝ ਸਕਦੇ ਹਨ। ਕੌਮ ਨੂੰ ਉਸਦਾ ਸਤਿਆਚਾਰ ਹੀ ਉਪਰ ਚੁੱਕ ਕੇ ਅਮੀਰ ਬਣਾ ਸਕਦਾ ਹੈ ਅਤੇ ਪੰਜਾਬੀ ਵਿਚ ਹੁਣ ਸ਼ਰਾਬ, ਬਨਾਤਕਾਰ ਅਤੇ ਗੋਲੀ ਦੇ ਸਤਿਆਚਾਰ ਦਾ ਵਿਕਾਸ ਹੋ ਰਿਹਾ ਹੈ। ਕੀ ਗੁਰੂ ਸਾਹਿਬ ਨੇ ਵਿਸਾਖੀ ਵਾਲੇ ਦਿਨ ਪੰਜਾਬੀਆਂ ਨੂੰ ਇਹੋ ਸਿਖਿਆ ਦਿੱਤੀ ਸੀ?

ਅੱਜ ਪੰਜਾਬ ਦੇ ਪਿੰਡਾਂ ਵਿਚ ਸਿੱਕ-ਸਭਕਾਂ ਬਣ ਗਈਆਂ ਹਨ, ਖੇਤ ਝੁਮ ਰਹੇ ਹਨ, ਅਤੇ ਪੰਜਾਬੀ ਕਿਸਾਨ ਵਿਸਾਖੀ ਦੇ ਤਿਉਹਾਰ ਨੂੰ ਬੜੇ ਉਤਸ਼ਾਹ ਨਾਲ ਮਨਾਉਂਦਾ ਹੈ। ਪਰ ਉਸ ਦਾ ਸਤਿਆਚਾਰ ਪੱਖੋਂ ਗਿਰਾਵਟ ਵੱਲ ਜਾ ਰਿਹਾ ਹੈ। ਇਸੇ ਕਰਕੇ ਜੀਵਨ ਦਾ ਸੰਤੁਲਨ ਵਿਕਤ ਹੋ ਜਾ ਰਿਹਾ ਹੈ। ਜੇਕਰ ਆਸ ਦੀ ਕਿਰਣ ਕਿਤੇ ਨਜ਼ਰ ਆਉਂਦੀ ਹੈ ਤਾਂ ਉਹ ਇਸ ਗੱਲ ਵਿਚ ਹੈ ਕਿ ਪੰਜਾਬੀ ਲੋਕ ਸੁਤਾਅ ਤੇ ਹੀ ਉਨਤੀਸ਼ੀਲ ਉਸਾਰੂ ਕੰਮਾਂ ਵਿਚ ਮਨ ਲਾਉਣ ਵਾਲੇ ਅਤੇ ਪਕੇ ਦੋਸ਼-ਭਗਤ ਹਨ। ਉਹ ਧਰਮ ਅਤੇ ਜਾਤ-ਪਾਤ ਦੇ ਬੰਧਨ ਤੋੜ ਕੇ ਮੇਲਿਆਂ, ਤਿਉਹਾਰਾਂ ਅਤੇ ਉਤਸਵਾਂ ਵਿਚ ਵੱਧ ਚੜ੍ਹ ਕੇ ਹਿੱਸਾ ਲੈਣ ਦੀ ਰੁਚੀ ਰੱਖਦੇ ਹਨ। ਹਾਲੇ ਤੱਕ ਇਨ੍ਹਾਂ ਦੀ ਖੁਲ੍ਹ ਕੇ ਹਸਣ ਦੀ ਆਵਾਜ਼ ਵੀ ਕਾਇਮ ਹੈ। ਇਹ ਗੱਲ ਵੀ ਸਭੇ ਲੋਕ ਜਾਣਦੇ ਹਨ ਕਿ ਜਦੋਂ ਦੋਸ਼ ਨੂੰ ਤਬਾਹ ਕਰਨ ਵਾਲੇ ਹਨੇਰੀਆਂ ਤੁਫਾਨ ਚਲਦੇ ਹਨ, ਤਦ ਉਨ੍ਹਾਂ ਨੂੰ ਰੋਕਣ ਲਈ ਪੰਜਾਬੀ ਹੀ ਆਪਣੇ ਲਹੂ ਨਾਲ ਦੀਵੇ ਬਾਲਦੇ ਹਨ। ਹਰ ਵਰ੍ਹੇ ਵਿਸਾਖੀ ਦਾ ਤਿਉਹਾਰ ਵੀ ਪੰਜਾਬੀਆਂ ਦੇ ਮਨਾਂ ਵਿਚ ਅਜਿਹੀਆਂ ਭਾਵਨਾਵਾਂ ਦਾ ਹੀ ਸੰਚਾਰ ਕਰਦਾ ਹੈ। ਇਹੋ ਕਾਰਣ ਹੈ ਕਿ ਪੰਜਾਬੀ ਹੀ ਨਹੀਂ, ਦੋਸ਼ ਦੇ ਸਭਨਾਂ ਭਾਗਾਂ ਵਿਚ ਅਤੇ ਵਿਦੇਸ਼ਾਂ ਵਿਚ ਵੀ ਪੰਜਾਬੀ ਲੋਕ ਵਿਸਾਖੀ ਨੂੰ ਇਕ ਕੌਮੀ ਤਿਉਹਾਰ ਦੇ ਰੂਪ ਵਿਚ ਮਨਾਉਂਦੇ ਹਨ।

ਸਿਕੰਦਰ ਤੇ ਲੈ ਕੇ ਨਾਦਰਸ਼ਾਹ ਅਤੇ ਅਹਿਮਦ ਸ਼ਾਹ ਅਬਦਾਲੀ ਤੱਕ, ਸਭੇ ਹਮਲਾਵਰ ਭਾਰਤ ਦੀ ਉੱਤਰ ਪੱਛਮੀ ਸੀਮਾ ਲੰਘ ਕੇ ਪੰਜਾਬ ਦੀ ਧਰਤੀ ਨੂੰ ਦਰਤਦੇ ਹੋਏ ਹਿੰਦੁਸਤਾਨ ਨੂੰ ਲੁਟਦੇ

ਰਹੇ ਹਨ। ਪਰ ਗੁਰੂ ਗੋਬਿੰਦ ਸਿੰਘ ਦੇ ਸਿੰਘਾਂ ਨੇ ਅੰਮ੍ਰਿਤਪਾਠ ਕਰਨ ਮਗਰੋਂ ਤਲਵਾਰ ਚੁੱਕੀ ਤਾਂ ਕੋਈ ਵੀ ਨਾਦਰਸ਼ਾਹ ਇਸ ਦੋਸ਼ ਨੂੰ ਲੁਟਣ ਲਈ ਅੱਗੇ ਨਾ ਵਧ ਸਕਿਆ। ਫੋਰ ਮਰਾਹਾਜਾ ਰਣਜੀਤ ਸਿੰਘ ਨੇ ਦਹਾ ਬੇਬਰ ਤੱਕ ਆਪਣਾ ਝੰਡਾ ਲਹਿਰਾ ਦਿੱਤਾ ਸੀ। ਪੰਜਾਬ ਦਾ ਸ਼ਕਤੀਸ਼ਾਲੀ ਰੂਪ ਪੰਜਾਬ ਦੇ ਜੱਟ ਕਿਸਾਨ ਨਾਲ ਬਣਦਾ ਹੈ। ਇਹ ਧਰਤੀ ਦਾ ਪੁੱਤਰ ਆਪਣੀ ਜ਼ਮੀਨ ਵਿਚ ਇਸੇ ਤਰ੍ਹਾਂ ਸੁਰਖਿਅਤ ਹੋ ਜਿਵੇਂ ਕਿ ਵਰਮੀ ਵਿਚ ਨਾਭ ਰੁੰਦਾ ਹੈ। ਇਹਨੂੰ ਕੋਈ ਬਾਦਸ਼ਾਹੀ ਨਹੀਂ ਤਬਾਹ ਕਰ ਸਕਦੀ।

ਇਹ 1699 ਈ: ਦੀ ਵਿਸਾਖੀ ਦੇ ਦਿਨ ਦੀ ਗੱਲ ਹੈ ਜਦੋਂ ਕਿ ਗੁਰੂ ਗੋਬਿੰਦ ਸਿੰਘ ਜੀ ਨੇ ਹੁਕਮਨਾਮੇ ਤੇਜ ਕੇ ਆਪਣੇ ਸਿੰਘਾਂ ਨੂੰ ਆਨੰਦਪੁਰ ਸਾਹਿਬ ਬੁਲਾਇਆ ਅਤੇ ਉਨ੍ਹਾਂ ਨੂੰ ਸੀਸ ਤੋਟ ਕਰਨ ਲਈ ਕਿਹਾ। ਗੁਰੂ ਸਾਹਿਬ ਦੇ ਹੱਥ ਵਿਚ ਠੰਡੀ ਤਲਵਾਰ ਸੀ ਅਤੇ ਗੁਰੂ ਜੀ ਦੀ ਲਾਜ਼ਕਾਰ ਸੁਣ ਕੇ ਸੰਭਤ ਵਿਚੋਂ ਜਿਨ੍ਹਾਂ ਲੋਕਾਂ ਨੇ ਸਭ ਤੋਂ ਪਹਿਲਾਂ ਸੀਸ ਤੋਟ ਕੀਤੇ, ਉਹ ਪੰਜ ਪਿਆਰੇ ਭਾਰਤ ਦੇ ਵੱਖੋ-ਵੱਖਰੇ ਪ੍ਰਦੇਸ਼ਾਂ ਦੇ ਗਹਿਣੇ ਵਾਲੇ ਸਨ। ਇਹੋ ਹੀ ਨਹੀਂ, ਉਨ੍ਹਾਂ ਵਿਚੋਂ ਕੇਵਲ ਇਕੋ ਹੀ ਉੱਚ ਕੁਲ ਦਾ ਸੀ। ਬਾਕੀ ਸਾਰੇ ਪਛੜੇ ਹੋਏ ਵਰਗ ਦੇ ਲੋਕ ਸਨ। ਸਾਡੇ ਪੁਰਾਤਨ ਸਮਾਜ ਵਿਚ ਉਨ੍ਹਾਂ ਲਈ ਸ਼ਸਤਰ ਫਤਨਾ ਵਰਜਿਤ ਸੀ। ਪਰ ਇਤਿਹਾਸ ਵਿਚ ਉਨ੍ਹਾਂ ਨੂੰ "ਪੰਜ ਪਿਆਰੇ" ਦੇ ਖਿਤਾਬ ਨਾਲ ਸਤਿਕਾਰਿਆ ਗਿਆ ਹੈ। ਗੁਰੂ ਸਾਹਿਬ ਨੇ ਸਭ ਤੋਂ ਪਹਿਲਾਂ ਉਨ੍ਹਾਂ ਨੂੰ ਅੰਮ੍ਰਿਤ ਛਕਾਇਆ ਅਤੇ ਫੋਰ ਖੁਦ ਉਨ੍ਹਾਂ ਦੇ ਕੋਲੋਂ ਅੰਮ੍ਰਿਤ ਛਕਿਆ ਸੀ।

ਇਸ ਤਰ੍ਹਾਂ 1966 ਈ: ਦੀ ਵਿਸਾਖੀ ਵਾਲੇ ਦਿਨ ਖਾਲਸਾ ਦਾ ਜਨਮ ਹੋਇਆ ਸੀ। ਗੁਰੂ ਦਾ ਖਾਲਸਾ ਸ਼ਾਂਤੀ ਕਾਲ ਵਿਚ ਸੱਤ ਸਰੂਪ ਹੈ ਅਤੇ ਦੋਸ਼ ਤੇ ਧਰਮ ਦੀ ਗੱਖਿਆ ਵੇਲੇ ਉਹ ਸਿਪਾਹੀ ਦਾ ਕਰਤਵ ਨਿਭਾਉਂਦਾ ਹੈ। ਗੁਰੂ ਸਾਹਿਬ ਦਾ ਬਚਨ ਹੈ—

ਖਾਲਸਾ ਮੇਰੇ ਰੂਪ ਹੈ ਖਾਸ

ਗੁਰੂ ਦਾ ਸਿੱਖ ਧਰਮ ਨਿਰਪੱਖਤਾ ਅਤੇ

ਮਨੁੱਖੀ ਬਰਾਬਰੀ ਵਿਚ ਪੂਰੀ ਤਰ੍ਹਾਂ ਵਿਸ਼ਵਾਸ ਰੱਖਦਾ ਹੈ ਜਿਵੇਂ ਕਿ ਹਜ਼ੂਰ ਨੇ ਫ਼ਰਮਾਇਆ ਵੀ ਹੈ :

ਦੇਹੁਰਾ ਮਸੀਤ ਸੋਈ

ਪੁਜਾ ਓ ਨਿਵਾਜ ਓਹੀ

ਮਾਨਸ ਸਬੈ ਟੇਕ ਪੀ

ਅਨੇਕ ਕੇ ਪੁਤਾਵ ਹੈ।

ਗੁਰੂ ਗੋਬਿੰਦ ਸਿੰਘ ਜੀ ਨੇ ਸਿੰਘਾਂ ਲਈ ਜਿਹੜਾ ਜੀਵਨ ਉਦੇਸ਼ ਨਿਸ਼ਚਿਤ ਕੀਤਾ, ਉਹਨੂੰ ਆਪਣੀ ਜੀਵਨ ਕਥਾ "ਬਚਿਤਰ ਨਾਟਕ" ਵਿਚ ਲਿਖ ਦਿੱਤਾ।

ਹਮ ਏਰ ਕਾਜ ਜਗਤ ਮੇ ਆਈ

ਧਰਮ ਰੇਤੁ ਗੁਰੂ ਦੇਵ ਖਠਾਈ।

ਜਰਾ ਤਰਾ ਜੁਮ ਧਰਮ ਬਿਬਾਰੇ

ਦੁਸ਼ਟ ਦੋਖੀਅਨ ਖਕਰ ਪਛਾਰੇ।

ਯਾਰੀ ਕਾਜ ਧਰਾ ਹਮ ਜਨਮੰ

ਸਮਤ ਲੋਰੁ ਸਾਧੁ ਸਬ ਮਨਮੰ

ਧਰਮ ਚਲਾਵਨ ਸੰਤ ਉਬਾਰਨ

ਦੁਸ਼ਟ ਸਭਨ ਕੇ ਮੁਲ ਉਪਾਰਨ

ਇਤਿਹਾਸ ਭਵਾਚ ਹੈ, ਜਦੋਂ ਕਦੀ

ਵੀ ਦੋਸ਼ ਤੇ ਸੰਕਟ ਦਾ ਸਮਾਂ ਆਇਆ ਹੈ, ਪੰਜਾਬ

ਦੇ ਲੋਕਾਂ ਨੇ ਆਪਣੇ ਜੀਵਨ ਦੀ ਆਹੁਤੀ ਦੇ ਕੇ ਦੋਸ਼ ਦੀ ਗੱਖਿਆ ਕੀਤੀ ਹੈ। ਆਜ਼ਾਦੀ ਮਗਰੋਂ ਵੀ ਦੋਸ਼ ਦੀ ਗੱਖਿਆ ਲਈ ਜਿਨ੍ਹਾਂ ਲਹੂ ਪੰਜਾਬੀਆਂ ਨੇ ਵਗਾਇਆ ਹੈ, ਉਹ ਦੋਸ਼ ਦੇ ਹੋਰ ਲੋਕਾਂ ਦੇ ਅਨੁਪਾਤ ਵਿਚ ਘੱਟ ਨਹੀਂ ਹੈ। ਅੱਜ ਵੀ ਭਾਰਤੀ ਸਿੰਘਾਂ ਨੂੰ ਪੰਜਾਬੀਆਂ ਤੋਂ ਮਾਣ ਹੈ। ਪੰਜਾਬੀ ਸੂਰਮਿਆਂ ਨੂੰ ਕੋਈ ਵੀ ਪਾਤਸ਼ਾਹੀ ਹਰਾ ਨਹੀਂ ਸਕੀ।

ਪਰ ਕਈ ਵਾਰ ਮਨ ਵਿਚ ਇਹ ਵਿਚਾਰ ਆਉਂਦਾ ਹੈ ਕਿ ਸਪਤ ਸਿੰਧੂ ਦੇ ਇਸ ਪੁਰਾਤਨ ਤੋਂ ਇੱਕ ਖੰਡ ਵਿਚ ਰਿਕਵੇਦ ਤੇ ਲੈ ਕੇ ਗੁਰੂ ਸਾਹਿਬਾਨ ਦੇ ਸਮੇਂ ਤੱਕ ਜਿਸ ਮਹਾਨ ਸਤਿਆਚਾਰ ਦਾ ਵਿਕਾਸ ਹੋਇਆ ਹੈ, ਕੀ ਸ਼ਰਾਬ, ਡਿਸਕੋ, ਬਨਾਤਕਾਰ ਅਤੇ ਗੋਲੀ ਦੀ ਫੈਲ ਰਹੀ ਸੰਸਕ੍ਰਿਤੀ ਉਹਨੂੰ ਤਬਾਹ ਕਰ ਦੇਵੇਗੀ?

ਸਾਹਿਤ ਦਾ ਖੇਤਰ ਹੋਵੇ ਜਾਂ ਖੇਡ ਦਾ ਮੈਦਾਨ, ਪੰਜਾਬੀ ਹਰ ਥਾਂ ਪ੍ਰਮੁੱਖ ਸਥਾਨ ਪ੍ਰਾਪਤ ਕਰਦੇ ਹਨ। ਇਹ ਸਭੇ ਲੋਕ ਕਿਉਂਕਿ ਪਿੰਡਾਂ ਤੋਂ ਆਉਂਦੇ ਹਨ, ਇਸ ਲਈ ਉਨ੍ਹਾਂ ਦੀ ਜੀਵਨ ਵਿਚ ਸਾਦਗੀ, ਭਾਸ਼ਾ ਵਿਚ ਇਮਾਨਦਾਰੀ ਅਤੇ ਚਾਲ ਵਿਚ ਸੁਹਿਰਦਤਾ ਹੈ। ਪੰਜਾਬੀ ਕਿਸਾਨ ਦੇ ਨਾਲ ਨਾਲ ਪੰਜਾਬੀ ਕਾਰੀਗਰ, ਖਾਸ ਤੌਰ ਤੇ ਰਾਮਕੜੀਆ ਬਰਾਦਰੀ ਦੇ ਲੋਕਾਂ ਨੇ ਛੋਟੀ ਪਰ ਸੁਖਮ ਮਸ਼ੀਨਰੀ ਬਣਾਣ ਵਿਚ ਜਿਹੜਾ ਕਮਾਲ ਕਰ ਵਿਖਾਇਆ ਹੈ, ਉਹਦੇ ਬਾਰੇ ਨਿਖਟ ਲਈ ਅਲਗ ਪੁਸਤਕ ਚਾਹੀਦੀ ਹੈ। ਇਹ ਵਿਸ਼ਵਕਰਮਾਂ ਦੇ ਪੁਜਾਰੀ ਪੰਜਾਬ ਵਿਚ ਹੀ ਨਹੀਂ, ਦੋਸ਼ ਬਦੇਸ਼ ਦੇ ਸਭਨਾਂ ਹਿੱਸਿਆਂ ਵਿਚ ਗੌਰਵ ਪ੍ਰਾਪਤ ਕਰ ਰਹੇ ਹਨ।

ਬਸੰਤ ਦੇ ਮਹਿਕ ਭਰਪੂਰ ਮੋਸਮ ਮਗਰੋਂ ਹਰ ਵਰ੍ਹੇ ਵਿਸਾਖੀ ਦਾ ਪਵਿੱਤਰ ਦਿਵਸ ਆਉਂਦਾ ਹੈ। ਇਸ ਦਿਨ ਕਿਸਾਨਾਂ ਦੇ ਜੀਵਨ ਵਿਚ ਪ੍ਰਸੰਨਤਾ ਦੀ ਇਕ ਬਿਰਕਟ ਜਿਹੀ ਫੈਲ ਜਾਂਦੀ ਹੈ। ਕਦੀ 1699 ਈ: ਦੀ ਉਹ ਵਿਸਾਖੀ ਵੀ ਆਈ ਸੀ ਜਿਸ ਨੇ ਭਾਰਤ ਅਤੇ ਖਾਸ ਕਰਕੇ ਪੰਜਾਬ ਦੇ ਲੋਕਾਂ ਨੂੰ ਤਾਨਾਸ਼ਾਹੀ ਸ਼ਕਤੀ ਵਿਰੁੱਧ ਸੰਘਰਸ਼ ਕਰਨ ਦੀ ਤਾਕਤ ਪ੍ਰਦਾਨ ਕੀਤੀ ਸੀ। ਦੋਸ਼ ਦੀ ਆਜ਼ਾਦੀ ਮਗਰੋਂ ਦੋਸ਼ ਵਿਚ ਭੱਖੜੇ ਦੇ ਜਿਹੜੇ ਬੇਦਰਦ ਦਿਨ ਲੋਕਾਂ ਨੂੰ ਪਰੇਸ਼ਾਨ ਕਰ ਰਹੇ ਸਨ, ਉਨ੍ਹਾਂ ਨੂੰ ਪੰਜਾਬ ਦੇ ਕਿਸਾਨਾਂ ਨੇ ਆਪਣੀ ਮਿਹਨਤ ਦੀ ਤਾਕਤ ਨਾਲ ਪੂਰੀ ਤਰ੍ਹਾਂ ਖਤਮ ਕਰ ਦਿੱਤਾ ਹੈ। ਜੇਕਰ ਹਾਲੇ ਵੀ ਦੋਸ਼ ਦੇ ਨਿਰਧਨ ਲੋਕ ਕੁੱਝ ਨਾਲ ਪਰੇਸ਼ਾਨ ਹਨ ਤਾਂ ਇਸ ਵਿਚ ਪੰਜਾਬੀ ਕਿਸਾਨ ਦਾ ਕੋਈ ਕਸੂਰ ਨਹੀਂ ਹੈ। ਇਸ ਦੋਸ਼ ਵਿਚ ਕੁਦਰਤੀ ਸਾਧਨਾਂ ਦੀ ਵੰਡ-ਪ੍ਰਣਾਲੀ ਹੀ ਕੁਝ ਅਜਿਹੀ ਹੈ ਕਿ ਸਭੇ ਦੀਆਂ ਆਮ ਆਦਮੀ ਤੱਕ ਨਹੀਂ ਪੁੱਜ ਰਹੀਆਂ। ਪਰ ਇਹ ਬੇਦਰਦ ਦਿਨ ਵੀ ਬਹੁਤੇ ਸਮੇਂ ਤੱਕ ਨਹੀਂ ਟਿਕਣ ਲੱਗੇ। ਮਿਹਨਤ ਕਰਕੇ ਵਧੇਰੇ ਅਨਾਜ ਪੈਦਾ ਕਰ ਰਿਹਾ ਪੰਜਾਬੀ ਕਿਸਾਨ ਸਾਨੂੰ ਹਰ ਵਰ੍ਹੇ ਵਿਸਾਖੀ ਤੇ ਇਹੋ ਹੀ ਵਿਸ਼ਵਾਸ ਦਿਵਾਉਂਦਾ ਹੈ ਅਤੇ ਇਹ ਚਿੰਦਗੀ ਦਾ ਸਭ ਤੋਂ ਵੱਡਾ ਵਿਸ਼ਵਾਸ ਹੈ।

-ਜਸਵੰਤ ਸਿੰਘ ਵਿਰਦੀ

Phenes : { Off. : 312695, 315284
Resi. : 308715, 315414

BIKRAM MOTOR GARAGE

Specialists in
Conversion & fitting of Petrol Engine into Diesel Engine
All kinds of Diesel Auto Repairs & Lathe Works



BIKRAM MOTORS

Authorises Dealer for
AUTOLAND 4000 DIESEL ENGINE AND HARSHA TRACTORS



RAJENDRA ENGINEERING WORKS

Specialists in
All types of Lathe Works, Shaping, Milling, Crank shaft grinding,
Cylinder Repairing Resleeving, Remetling and Head Repairing etc.,
Diesel Vehicles Repairing, Manufacturers of Rim Plates, Tube Ends,
Mechanical Jack, Base Plate and Stepni Carrier

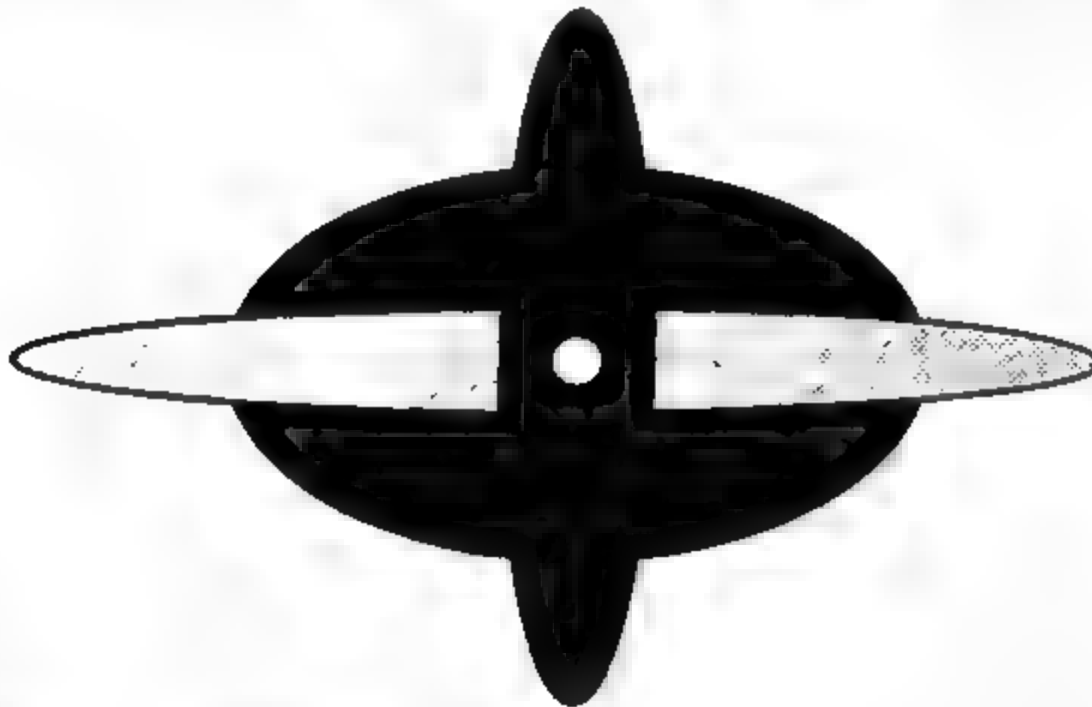

**NEAR PISKA MORE, RATU ROAD,
RANCHI-834005**

ਪੰਜਾਬੀ ਸਤਿਆਚਾਰ ਤੇ ਸ਼ਰਾਫ਼

ਗੁਰਦਿਆਲ ਸਿੰਘ ਫੁੱਲ



ਸਤਿਆਚਾਰ ਪ੍ਰਕਿਰਤਕ ਵਾਤਾਵਰਨ ਵਿਚ ਸਵੈ-ਸੁਰਖਿਆ ਤੇ ਸਵੈ ਅਰੋਗਤਾ ਦੀ ਪ੍ਰਾਪਤੀ ਦੀ ਪ੍ਰਕਿਿਆ ਤੇ ਜਨਮਦਾ ਹੈ। ਦੁਆਲੇ ਦੀ ਭੂਗੋਲਿਕ ਪ੍ਰਵਿਰਤੀ ਦੇ ਕਰਮਾਂ ਤੇ ਪ੍ਰਤਿਕਰਮਾਂ ਨਾਲ ਵਿਕਸਿਤ ਹੁੰਦਾ ਹੈ।

ਪੰਜਾਬ ਸ਼ਿਵਾਲਿਕ ਤੇ ਬਰਛਾਂ ਨਾਲ ਸ਼ਿਕਾਰੇ ਹਿਮਾਲਾ ਪਰਬਤ, ਸੁਲੇਮਾਨ ਪਹਾੜ ਤੇ ਤਪਦੇ ਰਾਜਸਥਾਨ ਦੀ ਰੇਤਾਂ ਵਿਚ ਸੁੰਦਰ ਦਰਿਆਵਾਂ ਨਾਲ ਸ਼ਿਕਾਰਿਆ ਸੁੰਦਰ ਮੈਦਾਨੀ ਇਲਾਕਾ ਹੈ। ਤਾਵ ਸਿਰ ਠੰਡਾ ਹੈ, ਦਰਿਆਵਾਂ ਨਾਲ ਮੁਲਾਇਮ ਹੋਇਆ ਪੇਟ ਹੈ ਤੇ ਗਰਮ ਪਿਰ ਹਨ ਜਿਸ ਕਰਕੇ ਅਰੋਗਾ ਹੈ। ਅਖਾਣ ਹੈ ਪੇਟ ਨਰਮ, ਪਿਰ ਕਰਮ, ਸਿਰ ਠੰਡਾ ਵੈਦ ਦੇ ਮਾਰੇ ਡੰਡਾ।

ਪੰਜਾਬੀ ਸਤਿਆਚਾਰ ਭਾਰਤੀ ਸਤਿਆਚਾਰ ਦਾ ਵਿਕਸਿਤ ਵਿਲੱਖਣ

ਆਧੁਨਿਕ ਰੂਪ ਵੀ ਹੈ ਭਾਰਤੀ ਸਤਿਆਚਾਰ ਦਾ ਆਧਾਰ ਵੀ ਹੈ ਕਿਉਂਕਿ ਅਸਲੀ ਭਾਰਤੀ ਸਤਿਆਚਾਰ ਦਾ ਮੁੱਢ ਪੰਜਾਬ ਵਿਚ ਬੱਝਾ ਹੈ।

ਪੰਜਾਬ ਦੀਆਂ ਭੁੱਤਾਂ ਰਾਂਝੀਆਂ ਹਨ। ਹਰ ਭੁੱਤ ਵਿਚ ਦਰਿਆ ਰੁੱਖ ਚੰਦ ਸੂਰਜ ਦੇ ਚੱਕਰ ਤੇ ਹਵਾਵਾਂ ਅਨੋਖੇ ਚੀਤ ਭਾਉਂਦੇ ਹਨ ਜਿਸ ਕਰਕੇ ਪੰਜਾਬੀ ਸਦਾ ਭਾਉਂਦਾ ਰਹਿੰਦਾ ਹੈ। ਪੰਜਾਬੀ ਉਪਜਾਊ ਪਰਤੀ ਵਾਂਗ ਦਾਤਾ ਹੈ। ਆਪਣੇ ਬਾਬੂ ਬਲ ਤੇ ਜੀਉਂਦਾ ਹੈ। ਕਿਸੇ ਅਕੇ ਰੱਬ ਅੱਡਣਾ ਮੇਤ ਸਮਝਦਾ ਹੈ। ਪ੍ਰਕਿਰਤੀ ਵਾਂਗ ਵਿਸ਼ਾਲ-ਚਿੱਤ ਹੈ। ਪਰਤੀ ਵਾਂਗ ਨਿਮਰਤਾ ਰਹਪੂਰ ਹੈ। ਖੇਤਾਂ ਵਿਚੋਂ ਸੋਨਾ ਪੈਦਾ ਕਰਨ ਦੀ ਸਮਰੱਥਾ ਰਖਣ ਕਾਰਨ ਸਦਾ ਚੜ੍ਹਦੀਆਂ ਕਲਾਂ ਵਿਚ ਰਹਿੰਦਾ ਹੈ। ਹਰ-ਜਿੰਤ ਤੋਂ ਬੇ ਨਿਆਚ ਹੈ। ਵਫਾ ਦਾ ਪੁਤਲਾ ਹੈ। ਭਰੀਬ ਤੇ ਕਮਚੋਰ ਦੀ ਰਖਿਆ ਕਰਨਾ ਪਰਮ ਸਮਝਦਾ ਹੈ। ਮਨੁੱਖਤਾ ਦੇ ਵੈਰੀ ਨਾਲ ਟੱਕਰ ਲੈਣਾ ਜਾਣਦਾ

ਹੈ। ਸਾਂਝਾ ਪਾਲਣਾ ਪਰਮ ਸਮਝਦਾ ਹੈ ਤੇ ਸਾਂਝਾ ਤੌਤਨਾ ਭੁਨਾਹ ਸਮਝਦਾ ਹੈ। ਜਨਣੀ ਮਾਂ ਬੋਲੀਆਂ ਤੇ ਪਰਤੀ ਮਾਂ ਨੂੰ ਪੂਜਦਾ ਹੈ। ਸਦਾ ਚੜ੍ਹਦੀ ਕਲਾਂ ਵਿਚ ਰਹਿੰਦਾ ਹੈ ਪ੍ਰਾਚੁਣਚਾਰੀ ਨੂੰ ਸਿਮਰਨ ਸਮਝਦਾ ਹੈ। ਇਸ ਲਈ ਪੰਜਾਬੀ ਦਾ ਪੰਜਾਬੀ ਸਤਿਆਚਾਰ ਦੁਨਿਆ ਵਿਚ ਬੇ ਮਿਸਾਲ ਹੈ।

ਪੰਜਾਬੀ ਸਤਿਆਚਾਰ ਵਿਚ ਸ਼ਕਨਾਂ ਦੀ ਖਾਸ ਮਹੱਤਤਾ ਹੈ। ਸ਼ਕਨ ਸ਼ਬਦ ਤੇ ਸ਼ਕੁਨ ਤੇ ਆਇਆ ਹੈ ਜਿਸ ਦਾ ਕ ਸਮਾਂ ਪਕੇ ਕ ਵਿਚ ਬਦਲ ਗਿਆ ਹੈ। ਇਸ ਦਾ ਅਰਥ ਹੈ ਕਲਿਆਣਕਾਰੀ ਸੁਤ ਤੇ ਖੁਸ਼ੀ ਤਰੇ ਰਵਿੱਖ ਦਾ ਸੰਕੇਤ। ਰਾਵੇ ਸ਼ਕਨ ਦਾ ਸੰਕਲਪ ਟੁੱਟੇ ਦੇ ਚਿਤਣ ਤੇ ਆਇਆ ਜਾਪਦਾ ਹੈ ਪਰ ਮਨੋਵਿਗਿਆਨਕ ਸੁਤ ਤੇ ਜਨਮਿਆ ਹੈ। ਸਾਡੇ ਬਚੁਰਕਾਂ ਨੂੰ ਅਚੇਤ ਹੀ ਸ਼ਬਦ ਦੀ ਅਥਾਰ ਚਰੱਸਮਈ ਸ਼ਕਤੀ ਦਾ ਅਨੁਭਵ ਸੀ ਤੇ ਅਟਲ

☎ { Off : 314587
RESL : 300911

RANCHI

CONSTRUCTION CO.



S. Daljit Singh



S. Malkiat Singh

5, MAIN ROAD, RANCHI (Bihar)

PHONE : 415872

SEHRA

STEEL INDUSTRIES

MFG. OF :

**TRANSFORMERS
RADIATORS & TANKS**

Office & Works : Purulia Road,
Tatisilwai RANCHI-835103
Bihar (INDIA)



Prop. Sh. Harbhajan Singh Sehra

An Ancillary Unit to :

**M/s. ELECTRIC EQUIPMENT FACTORY
(Govt of Bihar Under Taking)**

ਵਿਸ਼ਵਾਸ ਸੀ ਕਿ ਖਾਸ ਵੰਗ ਨਾਲ ਉਚਾਰੇ ਸ਼ਬਦ ਜੜ-ਵਸਤੂ, ਪਾਲੀ ਤੇ ਹੋਰ ਪਦਾਰਥਾਂ ਤੇ ਖਾਸ ਅਸਰ ਕਰਦੇ ਹਨ ਕਿਉਂਕਿ ਜੋ ਸ਼ਕਤੀ ਬ੍ਰਹਿਮੰਡ ਦੇ ਸਰਗੁਣ ਰੂਪ ਵਿਚ ਹੈ ਉਹੋ ਸ਼ਕਤੀ ਸ਼ਬਦ ਵਿਚ ਨਿਰਗੁਣ ਰੂਪ ਵਿਚ ਹੈ, ਇਸ ਲਈ ਹੀ ਉਚਾਰੇ ਸ਼ਬਦ ਨੂੰ ਬ੍ਰਹਮ ਕਿਹਾ ਗਿਆ ਹੈ। ਬਜ਼ੁਰਗਾਂ ਨੂੰ ਇਹ ਵੀ ਗਿਆਨ ਸੀ ਕਿ ਖਾਸ ਵੰਗ ਨਾਲ ਉਚਾਰੇ ਸ਼ਬਦ, ਮਾਰੀ ਫੁਕ ਜਾਂ ਖਾਸ ਕਰਮ ਪ੍ਰਕਿਰਤਕ ਸ਼ਕਤੀਆਂ ਨੂੰ ਚਿਤਾ ਤੇ ਨਸ਼ਿਆਂ ਕੇ ਉਨ੍ਹਾਂ ਤੇ ਵਰ ਲਿਆ ਜਾ ਸਕਦਾ ਹੈ। ਤੋੜੀਆਂ ਰੂਹਾਂ, ਜ਼ਹਿਰੀਲੇ ਜਾਨਵਰਾਂ ਤੇ ਉਨ੍ਹਾਂ ਦੇ ਕੱਟਣ ਨਾਲ ਮਨੁੱਖ ਨੂੰ ਚੜੀਆਂ ਚਹਿਰਾਂ ਤੇ ਮੁਕਤ ਕਰ ਸਕਦੇ ਹਨ। ਇਹ ਟੁਟੇ ਤੇ ਸ਼ਗਨ ਮਨੁੱਖ ਦੇ ਸਵੈ ਸੁਰੱਖਿਆ ਤੇ ਸਵੈ ਅਰੋਗਤਾ ਪ੍ਰਾਪਤ ਕਰਨ ਦੇ ਯਤਨਾਂ ਤੇ ਜਨਮੇ ਹਨ। ਸਾਡੇ ਬਜ਼ੁਰਗਾਂ ਨੂੰ ਅਚੇਤ ਹੀ ਵੱਖ ਵੱਖ ਰਮਜਾਂ ਨੂੰ ਛੋਹਣ ਜਾਂ ਵੇਖਣ ਨਾਲ ਮਨੁੱਖ ਅੰਦਰ ਜਨਮੇ ਉਦਗਾਰਾਂ ਦਾ ਅਸਲੀ ਗਿਆਨ ਵੀ ਸੀ ਕਿ ਕਿਵੇਂ ਖਾਸ ਚੀਜ਼ ਨੂੰ ਛੋਹਣ ਜਾਂ ਕਿਸੇ ਖਾਸ ਜਾਨਵਰ ਨੂੰ ਵੇਖਣ ਜਾਂ ਕਿਸੇ ਖਾਸ ਮਨੁੱਖ ਦੇ ਦਰਸ਼ਨ ਨਾਲ ਮਨੁੱਖ ਦੇ ਅੰਦਰ ਉਤਸ਼ਾਹ, ਉਮਾਹ ਚੜ੍ਹਦੀ ਕਲਾ ਤੇ ਦਲੇਰੀ ਆਦਿ ਭਾਵ ਪੈਦਾ ਹੁੰਦੇ ਹਨ ਤੇ ਕਿਵੇਂ ਖਾਸ ਚੀਜ਼ ਦੀ ਛੋਹ, ਸੰਪਰਕ ਜਾਂ ਦਰਸ਼ਨ ਕਰਨ ਨਾਲ ਮਨੁੱਖ ਦੇ ਅੰਦਰ ਉਦਾਸੀ ਪੈਦਾ ਹੁੰਦੀ ਹੈ।

ਸੋ ਸ਼ਕਨਾਂ ਦੀ ਉਪਜ ਤਾਵੇ ਸਹਿਜ ਸੁਤਾਅ ਅਟਕਲ ਪਚੁ ਅਨੁਮਾਨ ਵਿਧੀ ਜਾਂ ਵਿਸ਼ੇਸ਼ ਤੇ ਵਿਆਪਕ ਅਨੁਮਾਨ ਵਿਧੀ ਤੇ ਮੰਨੀ ਜਾਂਦੀ ਹੈ ਪਰ ਇਹ ਤੱਤ ਸੰਪੂਰਨ ਨਹੀਂ ਹੈ। ਅਸਲ ਵਿਚ ਅਜ ਜਾਦੂ ਟੁਟੇ ਤੇ ਸ਼ਕਨਾਂ ਦੀ ਉਪਜ ਵਿਗਿਆਨਕ ਦ੍ਰਿਸ਼ਟੀ ਅਨੁਸਾਰ ਉਨ੍ਹਾਂ ਕਾਸਮਿਕ ਕਿਰਨਾਂ ਤੇ ਮੰਨੀ ਜਾਂਦੀ ਹੈ ਜਿਹੜੀਆਂ ਦੇ ਚੀਜ਼ਾਂ ਦੇ ਸਾਹਮਣੇ ਆਉਣ ਜਾਂ ਛੋਹਣ ਨਾਲ ਪਰਸਪਰ ਇਕ ਦੂਜੇ ਤੇ ਪੈਦੀਆਂ ਸਨ ਭਾਵੇਂ ਸਾਡੇ ਬਜ਼ੁਰਗਾਂ ਨੂੰ ਇਸ ਦਾ ਸੁਚੇਤ ਗਿਆਨ ਨਹੀਂ ਸੀ ਪਰ ਸ਼ਕਨਾਂ ਅਪਸ਼ਗਨਾਂ ਦੀ ਉਪਜ ਵਿਚ ਅਚੇਤ ਹੀ ਕਾਸਮਿਕ ਕਿਰਨ ਗਿਆਨ ਕੰਮ ਕਰ ਰਿਹਾ ਸੀ।

ਪੰਜਾਬੀ ਸਭਿਆਚਾਰ ਵਿਚ ਬੈਗਿਣਤ ਸ਼ਕਨ ਤੇ ਸ਼ਕਨਾਂ ਵਾਲੀਆਂ ਵਸਤੂਆਂ ਹਨ ਜੋ ਸਭ ਇਛਿਆਵਾਂ ਦੇ ਪ੍ਰਤੀਕ ਹਨ। ਖੁਸ਼ਹਾਲੀ ਦੇ ਪ੍ਰਤੀਕ ਹਨ ਜਿਵੇਂ ਜੇ ਕੋਈ ਤੁਹਾਡੇ ਲਈ ਭਾਡੇ ਵਿਚ ਕੋਈ ਚੀਜ਼ ਲਿਆਵੇ ਤਾਂ ਭਾਡਾ ਖਾਲੀ ਨਹੀਂ ਮੋੜਨਾ ਭਾਡੇ ਵਿਚ ਕੁਝ ਨਾ ਕੁਝ ਰੁਝ ਪਾਉਣਾ ਹੁੰਦਾ ਹੈ। ਖਾਲੀ ਭਾਡਾ ਮੋੜਨਾ ਕੁਸ਼ਗਨ ਹੈ ਅਕਲੇ ਦੀ ਰਬਾਹੀ ਮੰਗਣਾ ਹੈ।

ਪਾਲੀ : ਪਾਲੀ ਨਾਲ ਬਹੁਤ ਸਾਰੇ ਸ਼ਕਨ ਸੰਬੰਧਤ ਹਨ। ਪਾਲੀ ਪਿਤਾ ਹੈ ਪਾਲੀ ਕੁਰੂ ਪਾਲੀ ਪਿਤਾ ਪਾਲੀ ਪਰਮੇਸ਼ਰ ਹੈ ਜਲ ਮਿਲਿਆ ਪਰਮੇਸ਼ਰ ਮਿਲਿਆ ਪਾਲੀ ਸਾਰੇ ਬ੍ਰਹਿਮੰਡ ਦਾ ਆਧਾਰ ਹੈ। ਮਨੁੱਖ ਨੂੰ ਪਾਲੀ ਦਾ ਬੁਲਬੁਲਾ ਕਿਹਾ ਜਾਂਦਾ ਹੈ ਕੀ ਤਰਵਾਸਾ ਤੇਰਾ ਪਾਲੀ ਦਿਆ ਬੁਲਬੁਲਿਆ ਪਾਲੀ ਵਿਚ ਅਥਾਰ ਘੁਲਣ ਸ਼ਕਤੀ ਹੈ ਜਿਹੜੀ ਤੋਜਨ ਨੂੰ ਪਚਾਉਣ ਵਿਚ ਸਹਾਈ ਹੁੰਦੀ ਹੈ। ਪਾਲੀ ਮਨੁੱਖ ਨੂੰ ਪਵਿਤਰ ਤੇ ਅਰੋਕ ਰਖਦਾ ਹੈ। ਮਨੁੱਖ ਤੇ ਪਾਲੀ ਦੀ ਅੱਟਲ ਸਾਝ ਹੈ। ਤਦੇ ਭਾਰਤ ਤੇ ਪੰਜਾਬੀ ਸਭਿਆਚਾਰ ਅਨੁਸਾਰ ਫੁਲ ਜਲ ਵਿਚ ਪਾਏ ਜਾਂਦੇ ਹਨ। ਪਾਲੀ ਪਵਿਤਰ ਹੁੰਦਾ ਹੈ ਪਵਿਤਰ ਪਾਲੀ ਵਾਲੇ

ਘੜੇ ਨੂੰ ਕੁੰਡ ਕਿਹਾ ਜਾਂਦਾ ਹੈ।

ਕੁੰਡ ਬਹੁਤ ਉਤਮ ਸ਼ਕਨ ਹੈ। ਪਾਲੀ ਨੂੰ ਸਰੀਰ ਦੀ ਰਖ ਮੰਨਿਆ ਜਾਂਦਾ ਹੈ। ਮਤ ਹੈ ਕਿ ਜੇ ਕੁੰਡ ਕੋਲ ਹੋਵੇ ਤਾਂ ਤੋੜੀਆਂ ਰੂਹਾਂ ਆਦਮੀ ਕੋਲ ਨਹੀਂ ਆਉਂਦੀਆਂ ਹਨ। ਕਿਸੇ ਕੰਮ ਦੇ ਅਰਥ ਵਿਚ ਤਰੇ ਘੜੇ ਵਾਲੀ ਜਨਾਨੀ ਮਿਲ ਜਾਵੇ ਤਾਂ ਸੁਭ ਮੰਨਿਆ ਜਾਂਦਾ ਹੈ ਜਦ ਠੰਡਿਤ ਸਾਚਾ ਕੱਢਣ ਆਉਂਦਾ ਹੈ ਜੇਜ ਰੋਟੀ ਖਾਣ ਆਉਂਦੀ ਹੈ, ਲਾਤਾ ਪਹਿਲੀ ਵਾਰੀ ਲਾਤੀ ਨੂੰ ਲੈਣ ਆਉਂਦਾ ਹੈ ਜਾਂ ਜੁਆਈ ਪਹਿਲੀ ਵਾਰੀ ਵਿਆਹ ਤੋਂ ਮਗਰੋਂ ਆਉਂਦਾ ਹੈ ਤਾਂ ਝੀਰੀ ਪਾਲੀ ਦਾ ਭੜਵਾ ਲੈਕੇ ਦਰਵਾਜੇ ਵਿਚ ਖੜੀ ਹੁੰਦੀ ਹੈ ਕਿ ਲੰਘਣ ਵਾਲਾ ਜਲ ਨੂੰ ਆਪਣੇ ਵਿਚ ਅਨੁਸਾਰ ਕੁੰਡ ਵਿਚ ਪਿਠੇ ਪਾਕੇ ਲੰਘਦਾ ਹੈ। ਅਰਥ ਇਹ ਹੁੰਦਾ ਹੈ ਕਿ ਲੰਘਣ ਵਾਲਾ ਜਲ ਨੂੰ ਪਰਨਾਮ ਕਰਕੇ ਲੰਘਿਆ ਹੈ ਜਲ ਉਸਦੀ ਸੁਰੱਖਿਆ ਕਰੇਗਾ ਕਿਸੇ ਉੱਤੇ ਪਾਲੀ ਵਾਰ ਕੇ ਪੀਣਾ ਵੀ ਉਸ ਦੀ ਸੁਖ ਮੰਗਦਾ ਹੈ। ਜਦ ਨਵਾਂ ਵਿਆਹਿਆ ਜੋਤਾ ਭਾਵ ਜਦ ਲਾਤਾ ਲਾਤੀ ਵਿਆਹ ਕੇ ਕਿਆਉਂਦਾ ਹੈ ਤਾਂ ਲਾਤੀ ਦੀ ਮਾਂ ਨੂੰ ਪੁਤਰ ਨੂੰ ਦਰਵਾਜ਼ੇ ਵਿਚ ਖੜਾ ਕਰਕੇ ਉੱਤੇ ਪਾਲੀ ਦਾ ਭੜਵਾ ਵਾਰ ਕੇ ਪਾਲੀ ਪੀਣ ਲਗਦੀ ਹੈ ਫੇ ਵਾਰ ਲਾਤਾ ਰੋਕ ਦਿੰਦਾ ਹੈ ਪਰ ਸਤਵੀ ਵਾਰੀ ਨਹੀਂ ਰੋਕਦਾ ਤੇ ਮਾਂ ਰੱਜ ਕੇ ਪਾਲੀ ਪੀ ਲੈਂਦੀ ਹੈ। ਪਾਲੀ ਪੀ ਕੇ ਜੋਤੀ ਨੂੰ ਅੰਦਰ ਲੰਘਾਉਂਦੀ ਹੈ।

ਪੁਰਾਣੇ ਸਮੇਂ ਵਿਚ ਕੁੜੀ ਮਨਸੀ ਜਾਂਦੀ ਸੀ ਭਾਵ ਦਾਨ ਕੀਤੀ ਜਾਂਦੀ ਸੀ ਲਾਤੀ ਨੂੰ ਦਾਨ ਵਿਚ ਦਿਤੇ ਜਾ ਰਹੇ ਮੰਜੇ ਤੇ ਬਿਠਾ ਕੇ ਕੁੜੀ ਦਾ ਬਾਪ ਚੁਲ੍ਹੀਆਂ ਭਰਦਾ ਸੀ। ਉਸਦੀ ਪਤਨੀ ਪਤੀ ਦਾ ਪੱਲਾ ਫੜ ਲੈਂਦੀ ਸੀ ਦੋਵੇਂ ਦੁਆਲੇ ਚੱਕਰ ਕਦੇ ਸਨ। ਚੱਕਰ ਪੁਰਾ ਹੋਣ ਤੇ ਬਾਪ ਜਲ ਦੀਆਂ ਚੁਲ੍ਹੀਆਂ ਫੜਦਾ ਸੀ। ਇਉਂ ਚਾਰ ਚੱਕਰ ਖੜੇ ਜਾਂਦੇ ਸਨ। ਬੇਟੀ ਦੇ ਵਿਆਹ ਵਿਚ ਪੰਡਿਤ ਲਾਤੇ ਤੇ ਚੁਲ੍ਹੀਆਂ ਛਡਾਉਂਦਾ ਸੀ ਭਾਵ ਪਾਲੀ ਦੇ ਪੁੱਤਰ ਪਰਨ ਲੈਂਦਾ ਸੀ।

ਜਦ ਨਵੀਂ ਵਹੁਟੀ ਨੂੰ ਖੂਹ ਤੇ ਚੜ੍ਹਾਇਆ ਜਾਂਦਾ ਸੀ ਤਾਂ ਭੜਰੂ ਤੇ ਇਕ ਹਥ ਨਾਲ ਖੂਹ ਦੇ ਪਾਲੀ ਕਵਾਇਆ ਜਾਂਦਾ ਸੀ। ਲਾਤੀ ਸਤ ਵਾਰੀ ਪਤੀ ਦਾ ਠਰਿਆ ਪਾਲੀ ਡੋਲ ਦਿੰਦੀ ਸੀ ਤੇ ਆਪ ਪਾਲੀ ਕੱਢਕੇ ਘੜਾ ਭਰਦੀ ਸੀ ਤੇ ਸ਼ਕਨਾਂ ਨਾਲ ਘਰ ਲਿਆਉਂਦੀ ਸੀ। ਮਤ ਸੀ ਪਾਲੀ ਭਰਨਾ ਪਤਿ ਦਾ ਕੰਮ ਨਹੀਂ।

ਜਦੋਂ ਦੇ ਕੋਲ ਸਵਾ ਮਹੀਨਾ ਕੁੰਡ ਭਾਵ ਪਾਲੀ ਦਾ ਘੜਾ ਰਖਿਆ ਜਾਂਦਾ ਸੀ ਤਾਂ ਜੇ ਕੋਈ ਬਲਾ ਬਚੇ ਤੇ ਵਾਰ ਨਾ ਖਰੇ। ਇਉਂ ਅਖੰਡ ਪਾਠ ਵੇਲੇ ਵੀ ਪਾਲੀ ਦਾ ਠਰਿਆ ਘੜਾ ਰਖਿਆ ਜਾਂਦਾ ਹੈ।

ਪਾਲੀ ਦੇ ਸ਼ਕਨਾਂ ਨੂੰ ਜੇ ਵਿਗਿਆਨਕ ਦ੍ਰਿਸ਼ਟੀ ਨਾਲ ਵਿਚਾਰੀਏ ਤਾਂ ਇਹ ਸਪਸ਼ਟ ਹੋ ਜਾਵੇਗਾ ਕਿ ਆਰੋਭ ਪ੍ਰਕਿਰਤਕ ਮਨੁੱਖ ਲਈ ਸਾਚ ਲੈਣ ਲਈ ਹਵਾ ਤਾਂ ਹਰ ਥਾਂ ਸੀ ਪਰ ਪਾਲੀ ਨਹੀਂ, ਜਿਥੇ ਆਦਮੀ ਨੂੰ ਪੀਣ ਵਾਲਾ ਪਾਲੀ ਮਿਲ ਜਾਂਦਾ ਸੀ ਉਹ ਉਥੇ ਤੋਰੇ ਲਾ ਲੈਂਦਾ ਸੀ ਤੇ ਪਾਲੀ ਨੂੰ ਆਪਣੀ ਰੱਖ ਸਮਝਦਾ ਸੀ। ਪਾਲੀ ਨੂੰ ਪੂਜਦਾ ਸੀ। ਕੁੜੇ ਪਾਲੀਆਂ ਤੇ ਡਰਦਾ ਉਸ ਨੂੰ ਪੂਜਦਾ ਸੀ। ਫਲ ਫੁਲ ਤੇ

ਮਾਇਆ ਚੜ੍ਹਾਉਂਦਾ ਸੀ ਅਜ ਵੀ ਲੋਕ ਦਰਿਆ ਪਾਰ ਕਰਨ ਲਗੇ ਦਰਿਆ ਵਿਚ ਪਿਠੇ ਸੁਟਣੇ ਸ਼ਕਨ ਮੰਨਦੇ ਹਨ।

ਪਾਲੀ ਵਿਚ ਹੋਰ ਖੂਬੀ ਇਹ ਹੈ ਕਿ ਇਹ ਮੰਤਰਿਆਂ ਜਾ ਸਕਦਾ ਹੈ ਭਾਵ ਇਸ ਵਿਚ ਉਚਾਰੇ ਸ਼ਬਦਾਂ ਦਾ ਅਸਰ ਹੁੰਦਾ ਹੈ ਤਦੇ ਹਰ ਧਰਮ ਅਸਥਾਨ ਦੇ ਲਾਗੇ ਸਰੋਵਰ ਹੁੰਦਾ ਹੈ ਤੇ ਉਸ ਸਰੋਵਰ ਦਾ ਜਲ ਅੰਮ੍ਰਿਤ ਮੰਨਿਆ ਜਾਂਦਾ ਹੈ। ਚਲਦੇ ਦਰਿਆ ਜਾਂ ਸਰੋਵਰ ਵਿਚ ਗਲ ਕੇ ਇਸ਼ਨਾਨ ਕਰਨਾ ਬਹੁਤ ਉਤਮ ਸ਼ਕਨ ਮੰਨਿਆ ਜਾਂਦਾ ਹੈ ਕਿਉਂਕਿ ਜਲ ਹਰ ਸਰੀਰ ਨੂੰ ਛੋਹ ਕੇ ਇਕ ਅਨੋਖੀ ਮਾਨਵੀ ਸਾਝ ਪੈਦਾ ਕਰਦਾ ਹੈ ਇਸੇ ਸੁਭ ਸ਼ਕਨ ਦੇ ਆਧਾਰ ਤੇ ਸੰਗਰਾਠ ਵਾਲੇ ਦਿਨ ਦਰਿਆਵਾਂ ਤੇ ਸਰੋਵਰਾਂ ਉੱਤੇ ਮੇਲੇ ਲਗਦੇ ਹਨ। ਇਸ ਸਿਧਾਂਤ ਤੇ ਹੀ ਕੁੰਡ ਦਾ ਮੇਲਾ ਲਗਦਾ ਹੈ। ਜਲ ਵਿਚ ਇਕੱਠੇ ਇਸ਼ਨਾਨ ਕਰਨਾ ਅਨੋਖੀ ਸਾਝ ਦੀ ਹਵਾਹੀ ਭਰਨਾ ਹੈ ਤੇ ਬਹੁਤ ਹੀ ਉਤਮ ਸ਼ਕਨ ਹੈ।

ਕੰਝਣਾ ਖੇਡਣ ਸਮੇਂ ਲਾਤੀ ਦੇ ਹੱਥ ਨੂੰ ਜਲ ਵਿਚ ਮਿਲਾਇਆ ਜਾਂਦਾ ਹੈ। ਪਰਾਤ ਵਿਚ ਕੱਚੀ ਲਸੀ (ਦੁਧ ਇਸ ਕਰਕੇ ਪਾਇਆ ਜਾਂਦਾ ਹੈ ਕਿ ਲਾਤਾ ਤੇ ਲਾਤੀ ਦੇ ਹੱਥ ਦਿਸਣ ਨਾ ਤੇ ਉਹ ਸ਼ਰਮਾਉਣ ਨਾ) ਪਾਕੇ ਕੁਪਿਆ ਸੁਟਿਆ ਜਾਂਦਾ ਹੈ ਤੇ ਲਾਤਾ ਲਾਤੀ ਨੂੰ ਲਠਣ ਲਈ ਕਿਹਾ ਜਾਂਦਾ ਹੈ। ਭਾਵ ਇਹ ਹੁੰਦਾ ਹੈ ਕਿ ਦੋਵੇਂ ਜਲ ਵਿਚ ਇਕ ਦੂਜੇ ਦੇ ਵਫਾਦਾਰ ਭਹਿਣ ਦਾ ਜਲ ਦੇ ਸਾਹਮਣੇ ਪਰਨ ਕਰਦੇ ਹਨ।

ਜਲ ਪਵਿਤਰ ਮੰਨਿਆ ਜਾਂਦਾ ਹੈ ਇਸ ਲਈ ਸ਼੍ਰੀ ਦਰਬਾਰ ਸਾਹਿਬ ਕਿਤੇ ਲੈਜਾਣਾ ਹੋਵੇ ਤਾਂ ਅਗੇ ਜਲ ਛਿੜਕਿਆ ਜਾਂਦਾ। ਜਦ ਛੂਤ ਛਾਤ ਜੋਰਾਂ ਤੇ ਸੀ ਤਾਂ ਕੋਈ ਨੀਵੀਂ ਜਾਤ ਦੇ ਬੰਦੇ ਨੂੰ ਛੂਹ ਜਾਵੇ ਤਾਂ ਉਸ ਉੱਤੇ ਜਲ ਛਿੜਕ ਕੇ ਪਵਿਤਰ ਕੀਤਾ ਜਾਂਦਾ ਸੀ। ਜਦ ਰਿਸ਼ੀ ਕਿਤੇ ਆਸਣ ਨਾਉਂਦੇ ਸਨ ਤਾਂ ਜਲ ਛਿੜਕਦੇ ਸਨ।

ਸੋ ਪਾਲੀ ਨਾਲ ਪੰਜਾਬੀ ਸਭਿਆਚਾਰ ਨਾਲ ਬਹੁਤ ਸ਼ਕਨ ਸੰਬੰਧਤ ਹਨ।

ਤੋਲ : ਤੋਲ ਦਾ ਅਰਥ ਹੈ ਸਰੋ ਦਾ ਤੋਲ। ਸਰੋ ਦੇ ਦਾਨਿਆਂ ਨੂੰ ਪੀਰ ਕੇ ਤਿਆਰ ਕੀਤਾ ਜਾਂਦਾ ਹੈ। ਇਹ ਵੀ ਮੰਨਿਆ ਜਾਂਦਾ ਹੈ ਕਿ ਇਸ ਦੀ ਖਾਸ ਮਹਿਕ ਵਿਚ ਤੋੜੀਆਂ ਰੂਹਾਂ ਨੂੰ ਭਜਾਉਣ ਦੀ ਸਮਰਥਾ ਹੈ। ਵਾਲਾਂ ਨੂੰ ਸਰੋ ਦਾ ਤੋਲ ਲਾਉਣ ਦਾ ਭਾਵ ਵਫਲਾਂ ਨੂੰ ਕੇਵਲ ਮੁਲੀਟਮ ਕਰਨਾ ਹੀ ਨਹੀਂ ਸਿਰ ਨੂੰ ਤੋੜੀਆਂ ਰੂਹਾਂ ਤੇ ਸੁਰੱਖਿਅਤ ਕਰਨਾ ਹੈ। ਸਰੋ ਦੇ ਤੋਲ ਦੀ ਮਾਲਿਸ਼ ਵੀ ਸਰੀਰ ਨੂੰ ਅਰੋਕ ਹੀ ਨਹੀਂ ਕਰਦੀ ਰੂਹਾਂ ਤੇ ਸੁਰੱਖਿਅਤ ਕਰਦੀ ਹੈ। ਇਹ ਵੀ ਮੰਨਿਆ ਜਾਂਦਾ ਹੈ ਕਿ ਸਰੋ ਦਾ ਤੋਲ ਸਨਿੱਚਰ ਕ੍ਰਿਹ ਦੀਆਂ ਅਜੀਬ ਚਮਕੀਲੀਆਂ ਕਿਰਨਾਂ ਤੇ ਮਨੁੱਖ ਨੂੰ ਸੁਰੱਖਿਅਤ ਕਰਦਾ ਹੈ। ਸੋ ਸਰੋ ਦੇ ਤੋਲ ਨਾਲ ਸੰਬੰਧਤ ਸਾਰੇ ਸ਼ਕਨ ਅਸਲ ਵਿਚ ਸਨਿੱਚਰ ਕ੍ਰਿਹ ਦੀਆਂ ਘਾਤਕ ਕਿਰਨਾਂ ਦੇ ਪ੍ਰਭਾਵ ਤੇ ਮੁਕਤ ਹੋਣ ਦਾ ਯਤਨ ਹੈ।

ਵਿਆਹ ਤੇ ਪਹਿਲਾਂ ਲਾਤਾ ਤੇ ਲਾਤੀ ਨੂੰ ਮਿਲਿਆ ਜਾਂਦਾ ਹੈ। ਵਟਣ ਵਿਚ

Phones :- 309802, 311298, 300385

① :- 510655

Chana Fabrication

(Approved by Govt. of Bihar)



ENGINEERS,
MANUFACTURE
FABRICATOR

Specialist in :

All kinds of School and Colleges
Baners, Hospitals Beds, Steel Furni-
ture and other Fabrication Works.

Old H. B. Road, Bahu Bazar,
Ranchi - 834001 (Bihar)

PARAMJIT SINGH CHANA (Sole Prop.)

Sister Concern :-

JASBIR AUTO REPARING WORKS

Specialist in:-

Repairing & Engine Overhauling of all kinds
of Diesel & Petrol Vehicles
Bahu Bazar, RANCHI (BIHAR)

KHALSA ENGINEERING WORKS

Specialist in Repairing of:

Hub, Gulla, Rim Plate, Tata/
Leyland Chasis



S. Pritam Singh Sondh

PISKA MORH, ITKI ROAD,
RANCHI-834005



Off. : 28513

Resl.: 28613

JASVIR ENGINEERS

Specialists in

ALL TYPES OF LATHE WORKS & DIESEL
AUTO REPAIRS

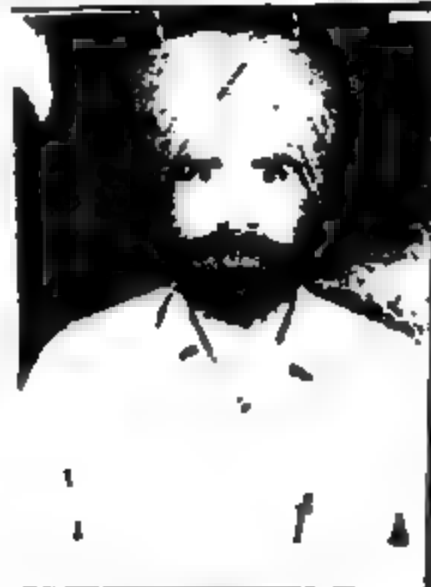

S. Surjit Singh

RATU ROAD (Behind Rambilas Petr ol Pump), RANCHI-834005

ਪਰ ਚਾਜ਼ ਦ ਨਾਲ ਸਰ ਦਾ ਤੋਲ ਵੀ ਹੁੰਦਾ ਹੈ (ਵਟਏ ਵਿਚ ਵੇਸਣ, ਸਰੋ ਦਾ ਤੋਲ, ਜੋਆ ਦਾ ਆਟਾ, ਪੀਸੀ ਹਲਦੀ ਤੇ ਚੰਨਣ ਹੁੰਦਾ ਹੈ । ਲਾੜੀ ਤੇ ਲਾੜੇ ਦੇ ਵਿਆਹ ਤੇ ਪੰਜ ਦਿਨ ਜਾਂ ਤਿੰਨ ਦਿਨ ਪਹਿਲਾਂ ਵਟਣਾ ਮਲਣਾ ਅਰੰਭਿਆ ਜਾਂਦਾ ਹੈ ਤੇ ਵਿਆਹ ਤੇ ਪਹਿਲਾਂ ਜਿਸ ਦਿਨ ਉਨ੍ਹਾਂ ਨੂੰ ਨੁਹਾਇਆ ਜਾਂਦਾ ਹੈ ਨਾ ਉਨ੍ਹਾਂ ਨੂੰ ਬਾਹਰ ਨਿਕਲਣ ਦਿੱਤਾ ਜਾਂਦਾ ਹੈ ਨਾ ਨਹਾਉਣ ਦਿੱਤਾ ਜਾਂਦਾ ਹੈ । ਵਟਣਾ ਸਰੀਰ ਸੋਹਣਾ ਮੁਲਾਇਮ ਤੇ ਅਰੋਕ ਬਣਾਉਣ ਲਈ ਹੀ ਨਹੀਂ ਮਲਿਆ ਜਾਂਦਾ, ਸਗੋਂ ਸਨਿੱਚਰ ਗ੍ਰਹਿ ਦੀਆਂ ਭੈੜੀਆਂ ਕਿਰਨਾਂ ਤੇ ਲੋਕਾਂ ਦੀਆਂ ਭੈੜੀਆਂ ਨਜ਼ਰਾਂ ਤੋਂ ਬਚਾਉਣ ਲਈ ਮਲਿਆ ਜਾਂਦਾ ਹੈ ।

ਜਦ ਕਦੀ ਜੁਆਈ ਜਾਂ ਨਵ ਵਿਆਹਿਆ ਜੋਤਾ ਘਰ ਆਵੇ ਤਾਂ ਅੰਦਰ ਨੰਘਾਉਣ ਤੋਂ ਪਹਿਲਾਂ ਦਰਵਾਜ਼ੇ ਦੀਆਂ ਚੀਥੀਆਂ ਦੀਆਂ ਹੇਠਲੀਆਂ ਨੁਕਰਾਂ ਵਿਚ ਤੋਲ ਚੋਟਿਆ ਜਾਂਦਾ ਹੈ । ਇਸ ਦੇ ਤਿੰਨ ਮਨੋਰਥ ਹੁੰਦੇ ਹਨ ।

ਪਹਿਲਾ ਦਰਵਾਜ਼ੇ ਵਿਚੋਂ ਲੋਣ ਵਾਲੇ ਨੂੰ ਸਨਿੱਚਰ ਗ੍ਰਹਿ ਤੇ ਮੁਕਤ ਕਰਨਾ ਦੂਜਾ ਦਰਵਾਜ਼ੇ ਤੇ ਚੋਟੇ ਗਏ ਤੋਲ ਦੀ ਮਹਿਕ ਨਾਲ ਭੈੜੀਆਂ ਨਜ਼ਰਾਂ ਪਿਛਾ ਪਰਤ ਜਾਣਗੀਆਂ ਇਉਂ ਆਏ ਸੱਜਨ ਨੂੰ ਨੰਘਾਉਣ ਸਮੇਂ ਤੋਲ ਚੋਟਾ ਆਉਣ ਵਾਲੇ ਦੀ ਸੁਖ ਮੰਗਣਾ ਹੈ ਜੀਉ ਆਇਆ ਕਹਿਣਾ ਹੈ ।

ਤੀਜਾ ਪੁਰਾਣੇ ਦਰਵਾਜ਼ਿਆਂ ਵਿਚ ਕਬਜ਼ੇ ਨਹੀਂ ਸਨ ਹੁੰਦੇ । ਚੀਥੀਆਂ ਸਨ ਜਿਨ੍ਹਾਂ ਦੇ ਦੁਆਲੇ ਦਰਵਾਜ਼ਾ ਘੁੰਮਦਾ ਸੀ । ਦਰਵਾਜ਼ਾ ਚੰਗੀ ਤਰ੍ਹਾਂ ਝਟ ਪੱਟ ਖੋਲ੍ਹਣ ਲਈ ਚੀਥੀਆਂ ਵਿਚ ਤੋਲ ਪਾਇਆ ਜਾਂਦਾ ਸੀ ਤਾਂ ਜੋ ਦਰਵਾਜ਼ਾ ਝਟ ਪੱਟ ਖੁੱਲ ਕੇ ਆਉਣ ਵਾਲੇ ਦਾ ਸੁਆਗਤ ਕਰੇ । ਜੇ ਦਰਵਾਜ਼ਾ ਝਟ ਪੱਟ ਨਾ ਖੁੱਲੇ ਤਾਂ ਆਉਣ ਵਾਲੇ ਦਾ ਨਿਰਾਦਰ ਮੰਨਿਆ ਜਾਂਦਾ ਸੀ ।

ਕਮਾਲ ਇਹ ਹੈ ਕਿ ਭਾਵੇਂ ਅਜ ਕਲ ਦਰਵਾਜ਼ਿਆਂ ਨੂੰ ਬਹੁਤ ਵਧੀਆ ਕਬਜ਼ੇ ਲੱਗੇ ਹੁੰਦੇ ਹਨ ਕਈ ਆਪਣੇ ਆਪ ਖੁੱਲ ਜਾਂਦੇ ਹਨ, ਪਰ ਫੇਰ ਵੀ ਨਵੇਂ ਵਿਆਹ ਜੋੜੇ ਨੂੰ ਅੰਦਰ ਲੰਘਾਉਣ ਸਮੇਂ ਤੋਲ ਚੋਟਿਆ ਜਾਂਦਾ ਹੈ ਬਾਇਦ ਅਚੇਤ ਹੀ ਪਹਿਲੇ ਦੇ ਮਨੋਰਥਾਂ ਨੂੰ ਮੁਖ ਰੱਖਿਆ ਜਾਂਦਾ ਹੈ ।

ਲਾਲ ਰੰਗ

ਲਾਲ ਰੰਗ ਪੰਜਾਬੀ ਸਭਿਆਚਾਰ ਵਿਚ ਬਹੁਤ ਸਾਰੇ ਸੂਤ ਕਾਰਜਾਂ ਦੀ ਆਤਮਾ ਹੈ ਰੰਗਾਂ ਦਾ ਮਨੋਵਿਗਿਆਨਕ ਵਿਸ਼ਲੇਸ਼ਣ ਕਰਨ ਵਾਲੇ ਚੰਗੀ ਤਰ੍ਹਾਂ ਸਮਝਦੇ ਹਨ ਕਿ ਹਰ ਰੰਗ ਮਨੁੱਖੀ ਮਨ ਉੱਤੇ ਵੱਖ ਵੱਖ ਅਸਰ ਕਰਦਾ ਹੈ ।

ਮਨੁੱਖ ਦੇ ਲਹੂ ਦਾ ਰੰਗ ਲਾਲ ਹੈ । ਲਾਲ ਰੰਗ ਵਿਚ ਵਿਕੀਰਣ ਸ਼ਕਤੀ ਬਹੁਤ ਹੁੰਦੀ ਹੈ । ਮਨੁੱਖ ਜਦ ਲਾਲ ਰੰਗ ਦੀ ਚੀਜ਼ ਵੇਖਦਾ ਜਾਂ ਫੁਹਦਾ ਹੈ ਤਾਂ ਲਾਲ ਰੰਗ ਉਸ ਦੇ ਲਹੂ ਦੇ ਲਾਲ ਰਤਾਣੂਆਂ ਨੂੰ ਉਤੇਜਿਤ ਕਰ ਦਿੰਦਾ ਹੈ । ਇਉਂ ਲਾਲ ਰੰਗ ਮਨੁੱਖ ਅੰਦਰ ਉਤਸਾਹ ਤੇ ਉਮਾਹ ਪੈਦਾ ਕਰਦਾ ਹੈ । ਮਨੁੱਖ ਅੰਦਰ ਅਨੋਖੀ ਖੁਸ਼ੀ ਪੈਦਾ ਹੁੰਦੀ ਹੈ । ਮਨੁੱਖ ਦੇ ਲਹੂ ਵਿਚ ਅਨੋਖੀ ਭਤੀ ਆਉਣ ਕਾਰਨ ਮਨੁੱਖ

ਦੇ ਨਕਸ਼ ਨਿਖਰ ਆਉਂਦੇ ਹਨ । ਮਨੁੱਖ ਅੰਦਰ ਸਵੈ ਤਰੋਸਾ ਪੈਦਾ ਹੋ ਜਾਂਦਾ ਹੈ । ਲਹੂ ਵਿਚ ਨਿਖਾਰ ਤੇ ਚਮਕ ਆ ਜਾਂਦੀ ਹੈ । ਲਾਲ ਰੰਗ ਮਨੁੱਖ ਅੰਦਰ ਪਿਆਰ ਨੂੰ ਚਮਕਾਉਂਦਾ ਤੇ ਕਰਮਾਉਂਦਾ ਹੈ । ਲਾਲ ਰੰਗ ਦੁਆਵੀ ਚਾਅ ਖੁਸ਼ੀ ਤੇ ਪਿਆਰ ਤੇ ਉਤਸਾਹ ਦਾ ਰੰਗ ਹੀ ਨਹੀਂ ਆਤਮਕ ਪ੍ਰੇਮ ਦਾ ਪ੍ਰਤੀਕ ਵੀ ਮੰਨਿਆ ਜਾਂਦਾ ਹੈ । ਲਾਲ ਰੰਗ ਤਿਸ ਕੇ ਲਾਭੇ ਜੋ ਹੋਇ ਵਡਭਾਗਾ ਲਾਲ ਰੰਗ ਸਾਡੇ ਲਹੂ ਦੀ ਰਖ ਹੈ । ਖੁਸ਼ੀਆਂ ਦਾ ਸੋਮਾ ਹੈ, ਸਫਲਤਾ ਦਾ ਚਿੰਨ੍ਹ ਹੈ । ਲਾਲ ਰੰਗ ਦੇ ਪ੍ਰਯੋਗ ਨਾਲ ਕਾਰਜ ਆਰੰਭ ਕਰਨਾ ਅਸਲ ਵਿਚ ਪੰਜਾਬੀ ਸਭਿਆਚਾਰ ਦੀ ਅਰਦਾਸ ਹੈ । ਕਾਰਜ ਨਿਰ ਵਿਘਣ ਸਮਾਪਤ ਹੋਣ ਦੀ ਪੂਰਵ ਭਵਾਹੀ ਹੈ ।

ਪੌਰਾਣਕ ਕਥਾ ਅਨੁਸਾਰ ਸਤ ਤੋਂ ਪਹਿਲਾਂ ਬ੍ਰਹਮਾਂ ਨੇ ਲਾਲ ਰੰਗ ਦੀ ਮਨੋਵਿਗਿਆਨਕ ਮਹੱਤਾ ਸਮਝੀ ਸੀ ਤੇ ਲਾਲ ਰੰਗ ਵਰਤਣ ਦਾ ਆਦੇਸ਼ ਦਿੱਤਾ ਸੀ ਤੇ ਪਾਰਵਤੀ ਨੂੰ ਕਿਹਾ ਸੀ ਜੇ ਤੂੰ ਸਦਾ ਖੁਸ਼ੀ ਭਰਿਆ ਜੀਵਨ ਬਤੀਤ ਕਰਨਾ ਚਾਹੁੰਦੀ ਹੈ ਤਾਂ ਨਿਤ ਸਵੇਰੇ ਤਾਜੇ ਲਾਲ ਸੁਹੇ ਫੁੱਲਾਂ ਦੇ ਭਜਰੇ ਪਾਇਆ ਕਰ । ਮਨ ਸਦਾ ਖੁਸ਼ ਤੇ ਇਕਾਗਰ ਰਹੇਗਾ । ਕੋਈ ਭੈੜੀ ਰੂਹ ਵਾਰ ਨਹੀਂ ਕਰੇਗੀ । ਫੁੱਲਾਂ ਦਾ ਲਾਲ ਰੰਗ ਤੇਰੀ ਸਰੀਰਕ ਤੇ ਆਤਮਕ ਰੱਖਿਆ ਕਰੇਗਾ ।

ਉਸ ਦਿਨ ਤੇ ਲਾਲ ਰੰਗ ਸ਼ਕਨਾਂ ਦਾ ਰੰਗ ਮੰਨਿਆ ਜਾ ਰਿਹਾ ਹੈ, ਲਾਲ ਰੰਗ ਦੀ ਵਿਆਹ ਸ਼ਾਦੀਆਂ ਵਿਚ ਬਹੁਤ ਮਹੱਤਤਾ ਹੈ ਕਿਉਂਕਿ ਇਹ ਰੰਗ ਉਤਸਾਹ, ਉਮਾਹ ਤੇ ਖੁਸ਼ੀ ਪੈਦਾ ਕਰਦਾ ਹੈ । ਕਾਰਜ ਦੀ ਪੂਰਨ ਸਫਲਤਾ ਦੀ ਭਵਾਹੀ ਭਰਦਾ ਹੈ ।

ਵਿਆਹ ਸਮੇਂ ਕੁੜੀ ਤੇ ਮੁੰਡੇ ਦੀਆਂ ਮਾਵਾਂ ਲਾਲ ਦੁਪਟੇ ਲੈਂਦੀਆਂ ਹਨ । ਲਾੜਾ ਤੇ ਲਾੜੀ ਦੇ ਬਾਪ ਲਾਲ ਜਾਂ ਫੁਲਾਈ ਪੱਕਾਂ ਬੰਨਦੇ ਹਨ । ਹੱਥੀ ਲਾਲ ਧਾਗਾ ਬੰਨਦੇ ਹਨ । ਹੱਥ ਭਰੇ ਦਾ ਸੁਟ ਲਾਲ ਕਪੜੇ ਦਾ ਹੁੰਦਾ ਹੈ । ਲਾੜੀ ਤੇ ਲਾੜੇ ਦੀ ਮਾਵਾਂ ਜਦ ਭਾਜੀ ਲੈਕੇ ਪੈਕੀ ਵਿਆਹ ਦਸਣ ਜਾਂਦੀਆਂ ਤਾਂ ਲਾਲ ਸੁਟ ਪਾ ਕੇ ਜਾਂਦੀਆਂ ਹਨ । ਵਿਆਹ ਦੇ ਹਰ ਕਾਰਜ ਦੇ ਆਰੰਭ ਸਮੇਂ ਲਾਲ ਧਾਗਾ ਬੰਨਦੀਆਂ ਹਨ । ਫੇਰਿਆਂ ਸਮੇਂ ਲਾੜੇ ਤੇ ਲਾੜੀ ਦੇ ਸਭ ਕਪੜੇ ਲਾਲ ਜਾਂ ਫੁਲਾਈ ਹੁੰਦੇ ਹਨ । ਸਾਰੇ ਗਹਿਣਿਆਂ ਵਿਚ ਲਾਲ ਧਾਗਾ ਪਾਇਆ ਹੋਇਆ ਹੁੰਦਾ ਹੈ ਪਹੁੰਚੀਆਂ, ਹਵੇਲਾਂ, ਕੰਠੀ ਬਾਜੂ ਬੰਦ ਰਾਹ ਆਦਿ ਸਭ ਗਹਿਣਿਆਂ ਵਿਚ ਰੋਸ਼ਮੀ ਲਾਲ ਧਾਗਾ ਹੁੰਦਾ ਹੈ । ਲਾੜੀ ਦਾ ਪਸ਼ਾਂਦਾ ਲਾਲ ਹੁੰਦਾ ਹੈ । ਲਾੜੇ ਦੇ ਫਲ ਵਿਚ ਜਿਹੜਾ ਦੁੱਪਟਾ ਹੁੰਦਾ ਹੈ ਉਹ ਲਾਲ ਹੁੰਦਾ ਹੈ । ਵਿਆਹ ਵਿਚ ਲਾਲ ਰੰਗ, ਲਾਲ ਰੰਗ ਦਾ ਕਪੜਾ ਤੇ ਲਾਲ ਰੰਗ ਦਾ ਧਾਗਾ ਪ੍ਰਧਾਨ ਹੁੰਦੇ ਹਨ । ਲਾਲ ਧਾਗੇ ਲਈ ਮੋਲੀ ਵਰਤੀ ਜਾਂਦੀ ਹੈ ਮੋਲੀ ਘਰ ਕਤੇ ਸੂਤ ਦਾ ਧਾਗਾ ਹੁੰਦਾ ਹੈ ਜਿਹੜਾ ਰਾਹ ਉਕਲਾਂ ਲਾਲ ਹੁੰਦਾ ਹੈ ਫੇਰ ਦੇ ਉਕਲਾਂ ਚਿੱਟਾ ਹੁੰਦਾ ਹੈ ਉਸ ਵਿਚ ਲਾਲ ਚਿੱਟੇ ਦੀਆਂ ਧਾਰੀਆਂ ਹੁੰਦੀਆਂ ਹਨ । ਕਈ ਵਾਰੀ ਚਿੱਟੇ ਰੰਗ ਨਾਲ ਪੀਲਾ ਰੰਗ ਵੀ ਹੁੰਦਾ ਹੈ ।

ਕਿਹਾ ਜਾਂਦਾ ਹੈ ਇਕ ਰਿਸ਼ੀ ਦੀ ਲੜਕੀ ਦੀ ਸ਼ਾਦੀ ਸੀ । ਉਸ ਦੇ ਹੱਥ ਲਾਲ ਕੁਹਤੇ ਰੰਗ ਦਾ ਭਾਨਾ ਬੰਨਿਆ ਹੋਇਆ ਸੀ । ਨਾਰਦ ਮੁਨੀ ਉਸ ਵਿਆਹ ਤੇ ਆਇਆ

ਤੇ ਲਾਲ ਭਾਨਾ ਦੇਖ ਕੇ ਕਹਿਣ ਲੱਗਾ ਸ਼ਗਨਾਂ ਦਾ ਧਾਗਾ ਸਾਰਾ ਕੁਹੜਾ ਲਾਲ ਨਹੀਂ ਹੋਣਾ ਚਾਹੀਦਾ । ਕੁਹੜਾ ਲਾਲ ਰੰਗ ਲਾੜੀ ਦੇ ਲਹੂ ਨੂੰ ਲੋੜ ਤੋਂ ਵਧ ਉਤੇਜਤ ਕਰੇਗਾ । ਇਸ ਵਿਚ ਕਿਤੇ ਵਿਟਿਆਈ ਵੀ ਚਾਹੀਦੀ ਹੈ । ਇਹੋ ਜਿਹਾ ਧਾਗਾ ਹਰ ਵੇਲੇ ਘਰ ਰਖਣ ਨਾਲ ਘਰ ਵਿਚ ਸਦਾ ਸੁਖ ਰਹੇਗਾ ।

ਨਾਰਦ ਮੁਨੀ ਦੇ ਆਦੇਸ਼ ਨਾਲ ਮੋਲੀ ਤਿਆਰ ਕੀਤੀ ਗਈ । ਇਹ ਮੋਲੀ ਘਰ ਵੀ ਤਿਆਰ ਕੀਤੀ ਜਾਂਦੀ ਸੀ ਤੇ ਬਜ਼ਾਰੋ ਵੀ ਮਿਲ ਜਾਂਦੀ ਸੀ ।

ਅਜਕਲ ਵੀ ਮੋਲੀ ਹਰ ਘਰ ਵਿਚ ਰੱਖੀ ਜਾਂਦੀ ਹੈ, ਕਿਉਂਕਿ ਇਹ ਸ਼ਗਨਾਂ ਦਾ ਧਾਗਾ ਮੰਨਿਆ ਜਾਂਦਾ ਹੈ । ਦੁਆਬੇ ਵਿਚ ਮੋਲੀ ਨੂੰ ਅੱਟਾ ਵੀ ਕਹਿੰਦੇ । ਹਰ ਕੰਮ ਦੇ ਵਿਚ ਮੋਲੀ ਵਰਤੀ ਜਾਂਦੀ ਹੈ । ਜਦ ਬੱਚਾ ਜਨਮਦਾ ਹੈ ਉਸ ਦੇ ਲੱਕ ਮੋਲੀ ਦੀ ਤਤਾਰੀ ਪਾਈ ਜਾਂਦੀ ਹੈ । ਹੱਥੀ ਮੋਲੀ ਦੇ ਧਾਗੇ ਵਿਚ ਕਣਕ ਦੇ ਦਾਣੇ ਬੰਨੇ ਜਾਂਦੇ ਹਨ ।

ਵਿਆਹ ਦੇ ਸਾਰੇ ਦੀ ਰਿੱਠੀ ਮੋਲੀ ਦੇ ਧਾਗੇ ਵਿਚ ਲਪੇਟ ਕੇ ਭੇਜੀ ਜਾਂਦੀ ਹੈ । ਮਾਹ ਰਿਉਣ ਸਮੇਂ ਜਾਂ ਵਿਆਹ ਦੀਆਂ ਹੋਰ ਗ਼ਮਾਂ ਕਰਨ ਸਮੇਂ ਸੁਆਣੀਆਂ ਹੱਥੀ ਮੋਲੀ ਦਾ ਧਾਗਾ ਬੰਨਦੀਆਂ ਹਨ । ਜਿਸ ਝਾਂਡੇ ਵਿਚ ਸ਼ਗਨਾਂ ਦੇ ਮਾਹ ਤਿਉਂਦੇ ਜਾਂਦੇ ਹਨ ਉਦੇ ਮਲਮੇ ਨੂੰ ਮੋਲੀ ਦਾ ਧਾਗਾ ਬੰਨਿਆ ਜਾਂਦਾ ਹੈ । ਲਾੜਾ ਤੇ ਲਾੜੀ ਨੂੰ ਵਟਣਾ ਸਮੇਂ ਜਿਸ ਪਟੜੀ ਤੇ ਲਾੜੀ ਜਾਂ ਲਾੜੇ ਨੂੰ ਬਿਠਾਇਆ ਜਾਂਦਾ ਹੈ ਉਸ ਨੂੰ ਮੋਲੀ ਦਾ ਧਾਗਾ ਬੰਨਿਆ ਜਾਂਦਾ ਹੈ । ਸੁਹਾਗ ਪਟਾਰੀ ਵਿਚਲੀ ਮਹਿੰਦੀ ਦੀ ਪੁੜੀ, ਮੋਵੇ ਦੇ ਪੁੜੇ ਪਕਵਾਨ ਪਕਾਉਣ ਸਮੇਂ ਖੋਟੇ ਆਦਿ ਨੂੰ ਵੀ ਮੋਲੀ ਦਾ ਧਾਗਾ ਬੰਨਿਆ ਹੁੰਦਾ ਹੈ ।

ਨਾਰੀਅਲ ਜਿਹੜਾ ਜੰਜ ਚੜਨ ਸਮੇਂ ਲਾੜੇ ਦੀ ਮਾਂ ਲਾੜੇ ਦੀ ਭੈੜੀ ਪਾਉਂਦੀ ਹੈ ਉਸ ਦੇ ਦੁਆਲੇ ਮੋਲੀ ਲਪੇਟੀ ਹੁੰਦੀ ਹੈ । ਵਿਆਹ ਵਿਚ ਜੋ ਵੀ ਦਾਜ ਦਿੱਤਾ ਜਾਂਦਾ ਹੈ ਨਾਲ ਮੋਲੀ ਦਾ ਧਾਗਾ ਹੁੰਦਾ ਹੈ । ਜਦ ਪੀ ਭੈਣ ਨੂੰ ਸ਼ਗਨ ਵਿਚ ਠੁਠੀ ਪਾਈ ਜਾਂਦੀ ਤਾਂ ਵਿਚ ਮੋਲੀ ਦਾ ਧਾਗਾ ਹੁੰਦਾ ਹੈ ਮਕਾਨ ਦੀ ਉਸਾਰੀ ਚੁਗਾਠ ਨੂੰ ਤੇ ਛੱਤ ਪਾਉਣ ਸਮੇਂ ਸ਼ਤੀਰੀ ਨੂੰ ਮੋਲੀ ਦਾ ਧਾਗਾ ਬੰਨਿਆ ਜਾਂਦਾ ਹੈ ।

ਜਿਹੜੇ ਸ਼ਰਧਾਲੂ ਮਾਤਾ ਦੀ ਚੋਕੀ ਡਰਨ ਜਾਂਦੇ ਹਨ ਉਨ੍ਹਾਂ ਨੂੰ ਮੰਦਰ ਦੇ ਪੁਜਾਰੀ ਮੋਲੀ ਦੀ ਅੱਟੀ ਪ੍ਰਸ਼ਾਦ ਵਜੋਂ ਦਿੰਦੇ ਹਨ ਤੇ ਸ਼ਰਧਾਲੂ ਆਪਣੇ ਗਲ ਵਿਚ ਮੋਲੀ ਦੀਆਂ ਅੱਟੀਆਂ ਪਾਕੇ ਘਰੀ ਪਰਤਦੇ ਹਨ । ਕਈ ਫਕੀਰ ਗਲ ਵਿਚ ਸਦਾ ਮੋਲੀ ਦਾ ਅੱਟਾ ਰਖਦੇ ਹਨ ਤੇ ਜਿਹੜਾ ਮੱਥਾ ਟੇਕਦਾ ਹੈ ਉਸ ਨੂੰ ਮੋਲੀ ਦਾ ਧਾਗਾ ਪ੍ਰਸ਼ਾਦ ਵਜੋਂ ਦਿੰਦੇ ਹਨ, ਭਾਵ ਉਨ੍ਹਾਂ ਨੂੰ ਅਰੋਕ ਗਹਿਣ ਦੀ ਅਸੀਸ ਦਿੰਦੇ ਹਨ । ਤਰਖਾਲਾ ਕੰਮ ਕਰਨ ਵਾਲੇ ਭਾਈ ਦੂਜ ਨੂੰ ਭਾਵ ਵਿਸ਼ਵਕਰਮਾ ਦੇ ਜਨਮ ਦੇ ਦਿਨ ਤੇ ਹਥਿਆਰਾਂ ਨੂੰ ਧੂਪ ਦੇ ਕੇ ਉਨ੍ਹਾਂ ਨੂੰ ਮੋਲੀ ਦਾ ਧਾਗਾ ਬੰਨਦੇ ਹਨ ।

ਬਹੁਤ ਸਾਰੇ ਗਹਿਣਿਆਂ ਵਿਚ ਵੀ ਮੋਲੀ ਦਾ ਧਾਗਾ ਵਰਤਿਆ ਜਾਂਦਾ ਹੈ ਜਿਵੇਂ ਸਮੀਫੁਲ ਵਿਚ । ਕਿਉਂਕਿ ਮੋਲੀ ਦਾ ਲਾਲ ਰੰਗ ਸਾਡੇ ਲਹੂ ਤੇ ਸਿਹਤ ਦੀ ਰੱਖ ਹੈ । ਖੁਸ਼ੀਆਂ

Off: 28531
Resi : 28613

SURJIT MOTOR GARAGE

Specialists in

All kinds of Diesel Auto Repairs & Lathe Works

Prop. S. Surjit Singh

(Behind Ram Bilas Petrol Pump), RATU ROAD,
RANCHI-834001

Off: 510388, 510389
Resi: 510429

Phone : 23515, 20832

NEW DOABA COACH BODY BUILDERS

MANUFACTURERS & SPECIALISTS IN

ALL STEEL ALUMINIUM
COACH BODY BUILDING, ALL
TYPES OF TRUCK, DUMPER,
AMBULANCE, DELIVERY VAN
AND GENERAL FABRICATION
WORKS



Prop. YASH PAUL SINGH

PISKA MORE, RATU ROAD,
RANCHI-834005

Guru Dashmesh Engg. Works

Specialist in

Chassis Repairs of Tata Leyland,
Mahindra Vehicles, Hub Teeth,
Gulla and Lathe Works.



Old H.B. Road, Bahu Bazar
RANCHI-834001

ਦਾ ਆਧਾਰ ਹੈ ਸਫਲਤਾ ਦਾ ਜ਼ਾਮਨ ਹੈ । ਖੁਸ਼ੀਆਂ ਦਾ ਆਧਾਰ ਹੈ । ਸੁਖ ਸ਼ਕਤੀ ਦੀ ਜਿੰਦ ਜਾਨ ਹੈ ਇਸ ਲਈ ਵਿਆਹੀ ਸੁਆਣੀ ਨੂੰ ਪੈਕਿਆ ਤੋ ਹੋਰ ਚੀਜ਼ਾਂ ਦੇ ਨਾਲ ਮੋਲੀ ਵੀ ਚਰੁਰ ਆਇਆ ਕਰਦੀ ਹੈ ।

ਮਹਿਲੀ : ਇਸ ਦੀ ਮਹੱਤਾ ਵੀ ਲਾਲ ਰੰਗ ਕਰਕੇ ਹੀ ਹੈ । ਪਤੀ ਹਰੇ ਹੁੰਦੇ ਹਨ ਪਤਿਆਂ ਦੀ ਤਾਸੀਰ ਠੰਡੀ ਹੁੰਦੀ ਹੈ । ਪਤੀ ਰਕਤ ਨਾਲ ਵਿਚੋਂ ਲਾਲ ਰੰਗ ਨਿਕਲਦਾ ਹੈ । ਇਸ ਦੀ ਤਾਸੀਰ ਗਰਮ ਹੁੰਦੀ ਹੈ । ਇਸ ਵਿਚ ਕਰਮੀ ਪਿਦਾ ਕਰਨ ਦੀ ਸ਼ਕਤੀ ਹੁੰਦੀ ਹੈ । ਰਕਤ ਮਹਿਲੀ ਦੇ ਪਤੀ ਹੱਥ ਤੇ ਬੰਨਣ ਨਾਲ ਇਸ ਦਾ ਰੰਗ ਕੋਵਲ ਹੋਇਆ ਉਤੇ ਚੜਦਾ ਹੈ । ਮਹਿਲੀ ਦੇ ਲਾਲ ਰੰਗ ਦਾ ਸੰਪਰਕ ਸਿੱਧਾ ਲਾਲ ਰਕਤਾਣੂਆਂ ਵਾਲੀਆਂ ਨਾੜੀਆਂ ਦੇ ਸਿਰਿਆਂ ਨਾਲ ਹੁੰਦਾ ਹੈ । ਹਥੇਲੀ ਤੇ ਚੜਿਆ ਮਹਿਲੀ ਦਾ ਰੰਗ ਵੀਣੀ ਤੇ ਵੱਧੋ ਮੋਲੀ ਦੇ ਧਾਗੇ ਦੇ ਲਾਲ ਰੰਗ ਨਾਲੋਂ ਕਈ ਗੁਣਾ ਵੱਧੇ ਵਿਕੀਰਣ ਸ਼ਕਤੀ ਰਖਦਾ ਹੈ ਤੇ ਬਹੁਤਾ ਚਿਰ ਲਗੂ ਨਾੜੀਆਂ ਦੇ ਸਿਰਿਆਂ ਦੇ ਸੰਪਰਕ ਵਿਚ ਰਹਿੰਦਾ ਹੈ ਇਸ ਲਈ ਮਹਿਲੀ ਦਾ ਲਾਲ ਰੰਗ ਮੁਟਿਆਰਾਂ ਅੰਦਰ ਸਿੰਘਾਰ ਰਸ ਤੇ ਰੁਮਾਂਚਿਕ ਪਿਆਰ ਪਿਦਾ ਕਰਦਾ ਹੈ । ਇਹੋ ਕਾਰਨ ਹੈ ਨਾੜੀ ਦੇ ਹੱਥ ਨੂੰ ਮਹਿਲੀ ਲਾਉਣੀ ਵਿਆਹ ਦਾ ਬਹੁਤ ਉਤਮ ਸ਼ਹਨ ਹੈ । ਨਾੜੀ ਨੂੰ ਮਹਿਲੀ ਸੁਹਰਿਆਂ ਵਲੋਂ ਆਇਆ ਕਰਦੀ ਹੈ ਜੇ ਨਾੜੀ ਦੇ ਹੱਥਾਂ ਨੂੰ ਸੁਹਰਿਆਂ ਤੋਂ ਆਈ ਮਹਿਲੀ ਦਾ ਰੰਗ ਜੋ ਬਹੁਤ ਗੂਰਤਾ ਚੜੇ ਤਾਂ ਇਹ ਭਾਵ ਹੁੰਦਾ ਹੈ ਕਿ ਸੱਸ ਉਸ ਨੂੰ ਬਹੁਤ ਪਿਆਰ ਕਰਦੀ ਹੈ । ਭਾਵ ਨਾੜੀ ਦੇ ਹੱਥਾਂ ਨੂੰ ਜੇ ਮਹਿਲੀ ਦਾ ਰੰਗ ਗੂਰਤਾ ਚੜੇਗਾ । ਉਹ ਸਹਣੀ ਹੋ ਜਾਵੇਗੀ । ਉਸ ਦਾ ਪਤੀ ਪੂਰਨ ਰਾਂਤ ਰੁਮਾਂਚਿਕ ਪਿਆਰ ਨਾਲ ਤ੍ਰਿਪਤ ਹੋ ਜਾਵੇਗਾ ਤੇ ਸੱਸ ਖੁਸ਼ ਹੋ ਜਾਵੇਗੀ ।

ਵਿਆਹ ਦੇ ਸਾਰੇ ਕਾਰਜਾਂ ਵਿਚ ਜਿਹੜੀਆਂ ਸੁਆਣੀਆਂ ਭਾਗ ਲੈਣੀਆਂ ਹਨ ਉਨਾਂ ਦੇ ਹਥੀ ਮਹਿਲੀ ਲਾਉਣੀ ਸ਼ਕਨ ਹੈ । ਨਾੜੀ ਦੇ ਤਲੀਆਂ ਤੇ ਮਹਿਲੀ ਲਾਈ ਜਾਂਦੀ ਹੈ ਇਹ ਪਿਰਾਂ ਨੂੰ ਸਿੰਘਾਰਦੀ ਵੀ ਹੈ ਤੇ ਹੱਥਾਂ ਨੂੰ ਲੰਕੀ ਮਹਿਲੀ ਦੇ ਲਾਲ ਰੰਗ ਦੀ ਲਗੂ ਵਿਚ ਪਿਦਾ ਕੀਤੀ ਉਤੇਜਨਾ ਨੂੰ ਇਕਾਗਰ ਕਰਕੇ ਅਰੋਗਤਾ ਬਖਸ਼ਦੀ ਹੈ । ਮਹਿਲੀ ਨਾੜੀ ਅੰਦਰ ਆਪਣੇ ਪਤੀ ਲਈ ਖਾਸ ਪਿਆਰ ਪਿਦਾ ਕਰਦੀ ਹੈ । ਉਮਾਚ ਪਿਦਾ ਕਰਦੀ ਹੈ । ਇਸ ਲਈ ਮਹਿਲੀ ਲਾਏ ਬਿਨਾ ਮੁਟਿਆਰ ਨਾੜੀ ਨਹੀਂ ਬਣ ਸਕਦੀ ਵਹੁਟੀ ਨਹੀਂ ਬਣ ਸਕਦੀ ।

ਪੰਜਾਬੀ ਸੱਭਿਆਚਾਰ ਵਿਚ ਭਾਵੇਂ ਬਾਕੀ ਸ਼ਕਨ ਨਗਰਭਗ ਲੋਪ ਹੀ ਹੋ ਗਏ ਹਨ ਪਰ ਮਹਿਲੀ ਅਜ ਵੀ ਲਾਈ ਜਾਂਦੀ ਹੈ ਤੇ ਕਲਾਤਮਕ ਢੰਗਾਂ ਨਾਲ ਲਾਈ ਜਾਂਦੀ ਹੈ ।

ਦੇਦਾਸਾ ਦੇਦਾਸੇ ਦਾ ਲਾਲ ਰੰਗ ਭਾਵੇਂ ਮਹਿਲੀ ਦੇ ਲਾਲ ਰੰਗ ਵਾਲੀ ਤਾਸੀਰ ਰਖਦਾ ਹੈ ਪਰ ਇਹ ਉਸ ਨਾਲੋਂ ਕਈ ਗੁਣਾ ਵੱਧ ਵਾਸਨਾ ਉਪਜਾਊ ਹੁੰਦਾ ਹੈ । ਇਹ ਮੁਟਿਆਰ ਦੇ ਦੇਦਾਂ ਨੂੰ ਸਾਫ਼ ਕਰਕੇ ਚਮਕਾਉਂਦਾ ਹੀ ਨਹੀਂ, ਸਗੋਂ ਬੁੱਲਾਂ ਨੂੰ ਸ਼ੋਖ ਗੁਲਾਬ ਦੀਆਂ ਪਤੀਆਂ ਬਣਾ ਦਿੰਦਾ ਹੈ । ਮੁਟਿਆਰ ਅੰਦਰ ਆਥਾਚ ਵਾਸਨਾ ਪਿਆਰ ਪਿਦਾ ਕਰ ਦਿੰਦਾ ਹੈ । ਦੇਦਾਸੇ ਨਾਲ ਰੰਗੀਆਂ ਬੁੱਲੀਆਂ ਪਿਆਰ ਦੀ ਅੱਗ ਦੀਆਂ ਬਾਤਾਂ

ਪਾਉਣ ਲਗ ਪੈਦੀਆਂ ਹਨ ਤਦੇ ਕਿਹਾ ਜਾਂਦਾ ਹੈ :

ਮੁੰਡਾ ਮੋਰ ਲਿਆ ਤਬੀਤ ਵਾਲਾ ਦੇਮਤੀ ਦਾ ਸਕ ਮਲਕੇ । ਦੇਦਾਸੇ ਨੂੰ ਰਾਕਲਾ ਸੱਕ ਵੀ ਕਿਹਾ ਜਾਂਦਾ ਹੈ । ਨਾੜੀ ਨੂੰ ਰਾਕਲਾ ਸੱਕ ਸੁਹਾਕ ਪਟਾਰੀ ਵਿਚ ਲਾਵਾਂ ਤੇ ਪਹਿਲਾਂ ਸੁਹਰਿਆਂ ਤੋਂ ਆਇਆ ਕਰਦਾ ਹੈ ਭਾਵ ਇਹ ਮੁਟਿਆਰ ਸੱਕ ਵਿਆਹ ਸਮੇਂ ਤੇ ਵਿਆਹ ਤੋਂ ਮਗਰੋਂ ਹੀ ਵਰਤ ਸਕਦੀ ਹੈ । ਅਜ ਕਲ ਦੇਦਾਸੇ ਤੋਂ ਹੀ ਲਿਸਟਿਕ ਬਣੀ ਹੈ । ਨੋਲ ਪਾਲਿਸ਼ ਬਣਿਆ ਹੈ ।

ਨਾਰੀਅਲ ਨਾਰੀਅਲ ਬਹੁਤ ਪਵਿੱਤਰ ਫਲ ਮੰਨਿਆ ਜਾਂਦਾ ਹੈ । ਕਚੇ ਨਾਰੀਅਲ ਦੇ ਅੰਦਰ ਦੁੱਧ ਹੁੰਦਾ ਹੈ । ਪਕੇ ਨਾਰੀਅਲ ਦੀ ਜਦ ਫਿਲ ਨਾਹੀ ਜਾਵੇ ਤਾਂ ਅੰਦਰੋਂ ਨਸਵਾਰੀ ਰੰਗ ਦਾ ਕੋਲਾ ਨਿਕਲਦਾ ਹੈ । ਇਸ ਨੂੰ ਚੀਰਿਆ ਜਾਵੇ ਤਾਂ ਦੋ ਕੋਲ ਕੋਲੀਆਂ ਬਣ ਜਾਂਦੀਆਂ ਹਨ । ਅੰਦਰੋਂ ਦੁੱਧ ਵਰਗੀਆਂ ਚਿੱਟੀਆਂ ਹੁੰਦੀਆਂ ਹਨ । ਅੱਧੇ ਚੀਰੇ ਕੋਲੇ ਨੂੰ ਠੂਠੀ ਕਿਹਾ ਜਾਂਦਾ ਹੈ । ਇਸ ਨੂੰ ਚੀਰ ਕੇ ਖਾਦਾ ਜਾਂਦਾ ਹੈ । ਇਸ ਨੂੰ ਗਰੀ ਕਿਹਾ ਜਾਂਦਾ ਹੈ ਇਹ ਮਿੱਠੀ ਤੇ ਸੁਆਦੀ ਹੁੰਦੀ ਹੈ ।

ਸਾਡੇ ਬਹੁਰਕਾਂ ਦਾ ਅਟੱਲ ਵਿਸ਼ਵਾਸ ਸੀ ਕਿ ਨਾਰੀਅਲ ਵਿਚ ਮਾਨਵ-ਪ੍ਰਭਾਵ ਤੇ ਸੰਪਰਕ ਸਾਰਣ ਦੀ ਵਿਲਖਣ ਤੇ ਅਫ਼ਤੀ ਸ਼ਕਤੀ ਹੈ । ਇਸ ਲਈ ਇਹ ਬਹੁਤ ਸਾਰੇ ਸ਼ਹਨਾਂ ਦਾ ਅੰਗ ਮੰਨਿਆ ਜਾਂਦਾ ਹੈ ।

ਜਦ ਜੰਤ ਚੜਦੀ ਹੈ ਤਾਂ ਨਾੜੇ ਦੀ ਮਾਂ ਝੋਲੀ ਵਿਚ ਸਾਬਤ ਫਿਲ ਸਮੇਤ ਨਾਰੀਅਲ ਪਾਉਂਦੀ ਹੈ ਮੁੰਡੇ ਦੇ ਸੁਹਰੀ ਇਹ ਨਾਰੀਅਲ ਸੁਹਾਕ ਪਟਾਰੀ ਜਾਂ ਸੁਹਾਕ ਪੁੜੇ ਵਿਚ ਨਾੜੀ ਨੂੰ ਭੇਜ ਦਿੰਤਾ ਜਾਂਦਾ ਹੈ । ਇਹ ਨਾਰੀਅਲ ਨਾੜੀ ਦੇ ਪੱਲੇ ਪਾਇਆ ਜਾਂਦਾ ਹੈ । ਸਵੇਰੇ ਨਾਵਾਂ ਮਕਰੇ ਇਹੋ ਨਾਰੀਅਲ ਨਾੜੀ ਦੀ ਮਾਂ ਮੁੰਡੇ ਦੀ ਝੋਲੀ ਮੁੱਤ ਪਾ ਦਿੰਦੀ ਹੈ । ਇਸ ਕਰਕੇ ਇਸ ਨੂੰ ਟਪਨਾ ਨਾਰੀਅਲ ਕਿਹਾ ਜਾਂਦਾ ਹੈ । ਮੰਨਿਆ ਜਾਂਦਾ ਹੈ ਇਹ ਨਾਰੀਅਲ ਨਾੜੀ ਨੂੰ ਨਾੜੇ ਦਾ ਸੁਨੋਹਾ ਲੰਕੇ ਨਾੜੀ ਨੂੰ ਵਿਆਹ ਕੇ ਲਿਆਉਂਦਾ ਹੈ । ਇਹ ਸ਼ਕਨਾਂ ਦਾ ਨਾਰੀਅਲ ਸਦਾ ਸਾਇਆ ਜਾਂਦਾ ਹੈ ।

ਪਹਿਲੇ ਕਰਵਾ ਚੇਬ ਦੇ ਵਰਤ ਸਮੇਂ ਜਦ ਵਿਆਹੀ ਕੁੜੀ ਪੇਕੀ ਹੁੰਦੀ ਹੈ, ਤਾਂ ਸਰਕੀ ਨਾਲ ਸੁਹਰਿਆ ਵਲੋਂ ਨਾੜੀ ਲਈ ਨਾਰੀਅਲ ਆਉਂਦਾ ਹੈ । ਸਵੇਰੇ ਵੀ ਇਸ ਦੀ ਕਰੀ ਖਾਈ ਜਾਂਦੀ ਹੈ ਤੇ ਸ਼ਾਮ ਨੂੰ ਅਰਕ ਵੇਲੇ ਵੀ ਇਸ ਦੀ ਕਰੀ ਖਾਈ ਜਾਂਦੀ ਹੈ ।

ਨਾਰੀਅਲ ਪਿਆਰ ਤੇ ਸੁਹਾਕ ਦਾ ਪ੍ਰਤੀਕ ਹੈ, ਇਸ ਲਈ ਸਬੂਤਾ ਜਾਂ ਇਸ ਦੀਆਂ ਠੂਠੀਆਂ ਬਣਾਕੇ ਨਾੜੀ ਲਈ ਕਲੀਰੇ ਬਣਾਏ ਜਾਂਦੇ ਹਨ । ਜਦ ਵੀ ਵਿਆਹੀ ਨੌਰ ਧੀ ਘਰ ਆਵੇ ਤਾਂ ਉਸ ਨੂੰ ਸ਼ਕਨ ਵਝੇ ਠੂਠੀ ਪਾਈ ਜਾਂਦੀ ਹੈ । ਠੂਠੀ ਵਿਚ ਰੁਪਿਆ, ਮੋਲੀ ਜਾਂ ਖੰਡ ਕੁਝ ਵੀ ਰਖਿਆ ਜਾ ਸਕਦਾ ਹੈ ।

ਵਿਆਹ ਸਮੇਂ ਨਾੜੇ ਨਾੜੀ ਲਈ ਕਰੀ ਖਾਈ ਵੀ ਬਹੁਗੀ ਹੁੰਦੀ ਹੈ ਇਹ ਵੀ ਸ਼ਕਨ ਹੁੰਦਾ ਹੈ । ਠੂਠੀ ਦੀ ਕਰੀ ਕਰਮਾਈ ਪਿਦਾ ਕਰਦੀ ਹੈ । ਨਿਖਾਰ ਲਿਆਉਣੀ ਹੈ ਨਾਰੀਅਲ ਤੇ ਠੂਠੀ ਆਸਲ ਵਿਚ ਚਾਵਾਂ ਦੇ ਸੰਚਾਲਕ ਹਨ

। ਸਰੀਸ ਅਰੋਕ ਕਰਦੇ ਹਨ ।

ਕਿਸੇ ਮਹੁਰਤ ਵੇਲੇ ਵੀ ਨਾਰੀਅਲ ਤੋਨਿਆ ਜਾਂਦਾ ਹੈ । ਜਦ ਮਕਾਨ ਦੀ ਨੀਂਹ ਰੱਖੀ ਜਾਂਦੀ ਹੈ ਤਾਂ ਕੁੰਡ ਨਾਲ ਸਬੂਤਾ ਨਾਰੀਅਲ ਵੀ ਨੀਂਹ ਵਿਚ ਦਬਿਆ ਜਾਂਦਾ ਹੈ ਭਾਵ ਇਹ ਹੈ ਕਿ ਮਕਾਨ ਵਿਚ ਵਸਣ ਵਾਲਿਆ ਦਾ ਪਿਆਰ ਬਣਿਆ ਰਹੇ । ਅਖੰਡ ਪਾਠ ਸਮੇਂ ਵੀ ਕੁੰਡ ਉਤੇ ਨਾਰੀਅਲ ਰਖਿਆ ਜਾਂਦਾ ਹੈ । ਨਾਰੀਅਲ ਦਾ ਪਾਣੀ ਪੀਣਾ ਵੀ ਸੁਖ ਸ਼ਕਨ ਮੰਨਿਆ ਜਾਂਦਾ ਹੈ ।

ਆਸਲ ਵਿਚ ਨਾਰੀਅਲ ਕੋਲ ਰਖਣਾ, ਨਾਰੀਅਲ ਖਾਣਾ, ਨਾਰੀਅਲ ਤੋਟ ਕਰਨ ਨਾਲ ਅੰਦਰ ਉਮਾਚ ਪਿਦਾ ਹੁੰਦਾ ਹੈ ਤੇ ਹਿਕਮਤ ਦੇ ਪੱਖ ਅਰੋਗਤਾ ਬਖਸ਼ਦਾ ਹੈ ।

ਸਾਬਤ ਮਾਂਚ ਮਾਂਚ ਬਹੁਤ ਸ਼ਕਤੀ ਸ਼ਾਲੀ ਅਨਾਜ ਹੈ । ਉਤਮ ਦਾਲ ਹੈ । ਇਸ ਨੂੰ ਮਹਾਂ ਪ੍ਰਸਾਦ ਨਾਲੋਂ ਵੀ ਖੁਰਾਕ ਦੇ ਪੱਖ ਸ਼ਕਤੀਸ਼ਾਲੀ ਮੰਤਨਆ ਜਾਂਦਾ ਹੈ । ਮਹਾਂ ਦੀ ਇਸ ਸ਼ਕਤੀ ਕਾਰਨ ਖੁਸ਼ੀ ਦੇ ਸਮਾਕਮਾਂ ਵਿਚ ਤੋਜਨ ਤਿਆਰ ਕਰਨ ਸਮੇਂ ਮਾਂਚ ਵਰਤਨੇ ਬਹੁਤ ਸੁਖ ਸ਼ਕਨ ਮੰਨਿਆ ਜਾਂਦਾ ਹੈ । ਕਾਲੇ ਸਾਬਤ ਮਾਂਚ ਦੇ ਪ੍ਰਯੋਗ ਤੋਂ ਇਹ ਵੀ ਭਾਵ ਲਿਆ ਜਾਂਦਾ ਹੈ ਕਿ ਮਾਂਚ ਵਿਆਹ ਵਿਚ ਭਾਗ ਲੈਣ ਵਾਲਿਆ ਨੂੰ ਸ਼ਨਿਚਰ ਗ੍ਰਹਿ ਤੋਂ ਬਚਾਏ ਹਨ । ਵਿਆਹ ਚਾਵੇ ਕੁੜੀ ਦਾ ਵੇ ਵੇ ਚਾਵੇ ਮੁੰਡੇ ਦਾ ਹੋਵੇ ਗਿਆਰਾਂ ਦਿਨ ਪਹਿਲਾਂ ਮਾਂਚ ਡਿਊ ਦਾ ਸ਼ਕਨ ਕੀਤਾ ਜਾਂਦਾ ਹੈ । ਸੱਤ ਸੁਹਾਗਣਾਂ ਹਾਰ ਸਿੰਘਾਰ ਕਰਕੇ ਬੈਠ ਜਾਂਦੀਆਂ ਹਨ । ਵੀਰੀ ਕੋਰਾ ਮਟਕਾ ਲਿਆਉਂਦੀ ਹੈ । ਵੱਡੀ ਸੁਆਣੀ ਮਟਕੇ ਦੇ ਗਲਮੇ ਨਾਲ ਮੋਲੀ ਦਾ ਧਾਗਾ ਬੰਨਦੀ ਹੈ ਜਿਸ ਵਿਚ ਲੋਹੇ ਦਾ ਫਲਾ, ਕੋਡੀ ਤੇ ਪੰਜ ਚੱਲਾਂ ਦੇ ਦਾਣੇ ਹੁੰਦੇ ਹਨ । ਵੱਡੀ ਸੁਆਣੀ ਮਟਕੇ ਵਿਚ ਪਾਣੀ ਪਾਉਂਦੀ ਹੈ ਨੋਟ ਪਰਾਤ ਵਿਚ ਸਾਬਤ ਮਾਂਚ ਲਿਆਉਂਦੀ ਹੈ । ਫੇਰ ਸਾਰੀਆਂ ਇਕ ਇਕ ਖੁਕ ਸਾਬਤ ਮਾਂਚਾਂ ਦਾ ਮਟਕੇ ਵਿਚ ਪਾਉਂਦੀਆਂ ਹਨ । ਮੁੰਡੇ ਦਾ ਵਿਆਹ ਹੋਵੇ ਤਾਂ ਸੁਆਣੀਆਂ ਘੋੜੀਆਂ ਗਾਉਂਦੀਆਂ ਹਨ ਤੇ ਜੇ ਕੁੜੀ ਦਾ ਵਿਆਹ ਹੋਵੇ ਤਾਂ ਸੁਹਾਕ ਗਾਉਂਦੀਆਂ ਹਨ ਤੀਜੇ ਦਿਨ ਇਨ੍ਹਾਂ ਮਾਂਚਾਂ ਦੀ ਫਿਲ ਨਾਚ ਕੇ ਤੇ ਪੀਰ ਕੇ ਵੜੀਆਂ ਬਣਾ ਲਈਆਂ ਜਾਂਦੀਆਂ ਹਨ । ਮੁੰਡੇ ਵਾਲੇ ਇਹ ਵੜੀਆਂ ਬਰਾਦਰੀ ਨੂੰ ਰੋਟੀ ਕਰਨ ਸਮੇਂ ਵਰਤ ਲੈਂਦੇ ਹਨ ਤੇ ਕੁੜੀ ਵਾਲੇ ਵੜੀਆਂ ਦਾਜ ਦੀ ਵਲਟੋਂ ਹੀ ਵਿਚ ਪਾ ਦਿੰਦੇ ਹਨ ।

ਹਰ ਸਮਾਕਮ ਵਿਚ ਜਦ ਸੰਕਤਾਂ ਨੂੰ ਰੋਟੀ ਖੁਆਈ ਜਾਂਦੀ ਹੈ ਸਾਬਤ ਮਾਂਚਾਂ ਦੀ ਦਾਲ ਬਣਾਉਣੀ ਬਹੁਤ ਹੀ ਉਤਮ ਸ਼ਕਨ ਮੰਨਿਆ ਜਾਂਦਾ ਹੈ । ਕੁਰੂ ਦੇ ਲੰਕਰ ਵਿਚ ਵੀ ਮਾਂਚ ਹੀ ਵਰਤੇ ਜਾਂਦੇ ਹਨ ।

ਚੋਲ: ਚੋਲ ਸੁਆਣੀ ਤੋਜਨ ਵੀ ਹਨ ਤੇ ਮੰਤਰੇ ਵੀ ਜਾਂਦੇ ਹਨ । ਹਰ ਚੋਕੇ ਸਮਾਕਮ ਦੇ ਤੋਜਨ ਵਿਚ ਮਿੱਠੇ ਚੋਲ ਬਣਾਏ ਜਾਂਦੇ ਹਨ । ਜੇ ਜੁਆਈ ਤਾਈ ਆਵੇ ਤਾਂ ਵੀ ਉਸ ਲਈ ਮਿੱਠੇ ਚੋਲ ਬਣਾਏ ਜਾਂਦੇ ਹਨ ।

ਸ਼ਕਨ ਦੇਣ ਸਮੇਂ ਠੂਠੀ ਵਿਚ ਚੋਲ ਵੀ ਪਾਏ ਜਾਂਦੇ ਹਨ । ਫੇਰਿਆਂ ਤੋਂ ਨਾੜੇ ਨਾੜੀ ਨੂੰ ਉਠਾਉਣ ਸਮੇਂ ਦੇਹਾਂ ਦੇ ਮੂੰਹ ਵਿਚ ਘਿਓ ਸ਼ਕਰ ਨਾਲ ਡਰੇ ਚੋਲ ਪਾਏ ਜਾਂਦੇ ਹਨ । ਬੋਟੀ ਦੇ ਵਿਆਹ ਵਿਚ ਚੋਲ ਵਰਤੇ ਜਾਂਦੇ

Matharu Mechanical Works

Manufacture:

All Type of Agriculture Implements

Specialist in: Haramba



**Prop. MISTRY HARNEK SINGH MATHARU
S. DAVINDER SINGH MATHARU**

**Baja Khana Road, Opp. Petrol Pump,
BHAGTA BHAJ-151206**

Basant[®]

®

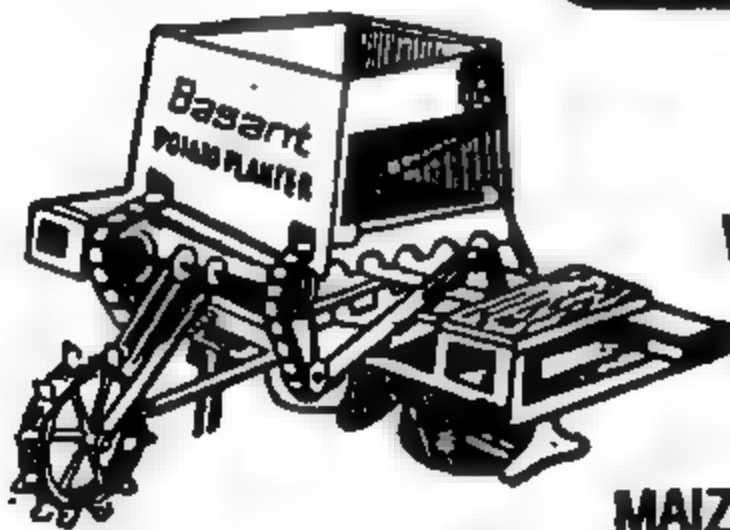

Manufacturers of :

**WHEAT THRESHERS,
SEED DRILLS,
POTATO PLANTER,
POTATO DIGGER,
MAIZE SHELERS & ALL KINDS
OF AGRICULTURAL IMPLIMENTS**



Phone : 2067

DROLI INDUSTRIES
**Near Dhaliwal Hospital, Majestic Road,
Moga-142001 (punjab)**

ਹਨ। ਮੰਦਰਾਂ ਵਿਚ ਚੋਲਾਂ ਦੀਆਂ ਫੁਲੀਆਂ ਵਰਤਾਈਆਂ ਜਾਂਦੀਆਂ ਹਨ। ਕਈ ਵਾਰੀ ਵਿਆਹ ਦੇ ਦੂਜੇ ਦਿਨ ਲਾਤਾ ਤੇ ਲਾਤੀ ਨੂੰ ਕੰਧ ਨਾਲ ਬਿਠਾ ਲਿਆ ਜਾਂਦਾ ਹੈ। ਫੇਰ ਚੋਲ ਪੀਚ ਕੇ ਲੇਪ ਬਣਾਈ ਜਾਂਦੀ ਹੈ ਇਸ ਨੂੰ ਹੱਥਾਂ ਨਾਲ ਲਾਕੇ ਪਿਛਲੀ ਕੰਧ ਤੇ ਪੰਜੇ ਨਾ ਦਿੱਤੇ ਜਾਂਦੇ ਹਨ। ਧਾਰਨਾ ਇਹ ਹੈ ਕਿ ਇਹ ਪਿਤਰਾਂ ਦੇ ਪੰਜੇ ਹਨ ਤੇ ਪਿਤਰ ਜੋਤੀ ਦੀ ਸੁਰੱਖਿਆ ਕਰਨਗੇ ਨਵੇਂ ਜੰਮੇ ਬੱਚੇ ਦੀ ਰਖ ਲਈ ਉਸ ਦੇ ਕਲ ਵਿਚ ਟਲੀ ਵਿਚ ਪਾਕੇ ਚੋਲ ਬੰਨ੍ਹੇ ਜਾਂਦੇ ਹਨ। ਚੋਲਾਂ ਨਾਲ ਪੂਜਾ ਕੀਤੀ ਜਾਂਦੀ ਹੈ। ਕਈ ਸੱਤ ਚੋਲ ਮੱਥੇ ਤੇ ਲਾਉਂਦੇ ਹਨ। ਚੋਲ ਮੱਤਰੇ ਵੀ ਜਾਂਦੇ ਹਨ।

ਫੁਹਾਰਾ ਫੁਹਾਰਾ ਅਸਲ ਵਿਚ ਪੱਕੀ ਹੋਈ ਸੁੱਕੀ ਖਜੂਰ ਹੁੰਦੀ ਹੈ। ਇਹ ਬਹੁਤ ਗਰਮ ਤੇ ਸ਼ਕਤੀ ਸ਼ਾਲੀ ਫਲ ਹੈ। ਇਸ ਦੀ ਮਿਠਾਸ ਬੀਰਜ ਪੈਦਾ ਕਰਦੀ ਹੈ। ਇਹ ਫਲ ਇਰਾਨ ਵਿਚੋਂ ਆਇਆ ਹੈ।

ਵਿਆਹ ਸ਼ਾਦੀ ਵਿਚ ਇਸ ਨਾਲ ਬਹੁਤ ਸ਼ਕਨ ਸੰਬੰਧਤ ਹਨ। ਕੁਤਮਾਈ ਸਮੇਂ ਕੁਤੀ ਵਾਲੇ ਮੁੰਡੇ ਦੇ ਮੂੰਹ ਵਿਚ ਫੁਹਾਰਾ ਪਾਉਂਦੇ ਹਨ। ਫੁਹਾਰਾ ਪਿਣ ਨੂੰ ਕੁਤਮਾਈ ਕਿਹਾ ਜਾਂਦਾ ਹੈ। ਕੁਤਮਾਈ ਨੂੰ ਸ਼ਕਨ ਪਿਣਾ ਜਾਂ ਸ਼ਕਨ ਲਗਣਾ ਕਿਹਾ ਜਾਂਦਾ ਹੈ। ਕੁਤੀ ਵਾਲੇ ਬਾਲ ਵਿਚ ਇਕ ਨਾਰੀਅਲ ਪੰਜ ਫੁਹਾਰੇ ਤੇ ਹੋਰ ਕਈ ਕੁਤ ਲਿਆਉਂਦੇ ਹਨ। ਕੁਤੀ ਵਾਲਿਆਂ ਵਲੋਂ ਇਕ ਜਣਾ ਮੁੰਡੇ ਦੇ ਮੱਥੇ ਤੇ ਕੇਸਰ ਦਾ ਤਿਲਕ ਲਾਉਂਦਾ ਹੈ ਤੇ ਮੂੰਹ ਵਿਚ ਫੁਹਾਰਾ ਪਾਉਂਦਾ ਹੈ। ਆਏ ਰਿਸ਼ਤੇਦਾਰ ਮੁੰਡੇ ਦੇ ਪਲੇ ਵਿਚ ਸ਼ਕਨ ਪਾਉਂਦੇ ਹਨ। ਰੁਪਏ ਦਿੰਦੇ ਹਨ ਵਾਰਨੇ ਕਰਦੇ ਹਨ।

ਅਜ ਕਲ ਸ਼ਕਨ ਭਾਵ ਕੁਤਮਾਈ (ਇਹ ਰੀਤ ਵਿਆਹ ਤੇ ਇਕ ਦਿਨ ਪਹਿਲਾਂ ਕੀਤੀ ਜਾਂਦੀ ਹੈ) ਸਮੇਂ ਕੁਤੀ ਵਾਲੇ ਮਿਠਾਈ ਦੇ ਡਬੇ, ਫਲਾਂ ਦਾ ਟੋਕਰਾ ਜਿਸ ਉੱਤੇ ਲਾਲ ਕਾਗਜ਼ ਲਪੇਟਿਆ ਹੋਇਆ ਹੁੰਦਾ ਹੈ, ਮੁੰਡੇ ਲਈ ਸੋਨੇ ਦੀ ਛਾਪ ਆਦਿ ਬਹੁਤ ਕੁਝ ਲਿਆਉਂਦੇ ਹਨ। ਸਾਡੇ ਜਗ ਵਿਚ ਕੁਤੀ ਵਾਲੇ ਮੁੰਡੇ ਨੂੰ ਇਕ ਰੁਪਿਆ ਦਿੱਤਾ ਜਾਂਦਾ ਸੀ ਫੁਹਾਰੇ ਦੀ ਥਾਂ ਗੁੜ ਦੀ ਰੋਤੀ ਪਲੇ ਪਾਈ ਜਾਂਦੀ ਸੀ।

ਚੁੰਨੀ ਚਤਾਉਣੀ ਜਦ ਕੁਤੀ ਵਾਲੇ ਮੁੰਡੇ ਨੂੰ ਫੁਹਾਰਾ ਦੇ ਜਾਂਦੇ ਹਨ ਤਾਂ ਮੁੰਡੇ ਦੀਆਂ ਮਾਸੀਆਂ ਚਾਚੀਆਂ ਡਰਜਾਈਆਂ ਕੁਤੀ ਲਈ ਲਾਲ ਸੁਟ, ਲਾਲ ਚੁੰਨੀ ਇਕ ਕਹਿਣਾ, ਫੁਹਾਰੇ ਤੇ ਲਾਲ ਪਰਾਦਾ ਲੈਕੇ ਜਾਂਦੀਆਂ ਹਨ। ਕੁਤੀ ਦੇ ਨਵਾਂ ਲਾਲ ਲਿਆਂਦਾ ਸੁਟ ਦੇ ਕੇ ਲਾਲ ਪਰਾਦਾ ਪਾਕੇ ਲਾਲ ਚੁੰਨੀ ਦਿੰਦੀਆਂ ਹਨ ਤੇ ਮੂੰਹ ਨੂੰ ਫੁਹਾਰਾ ਲਾਉਂਦੀਆਂ ਹਨ।

ਵਾਰਨੇ ਕਰਨ ਜਦ ਵਿਆਹ ਸਮੇਂ ਮੁੰਡਾ ਜੰਮ ਚੜਦਾ ਹੈ ਤਾਂ ਰਿਸ਼ਤੇਦਾਰ ਮੁੰਡੇ ਨੂੰ ਪਿਸੇ ਵੀ ਦਿੰਦੇ ਹਨ ਤੇ ਉਸ ਦੇ ਉੱਤੇ ਦੀ ਰੁਪਏ ਵਾਰ ਕੇ ਲਾਕੀ ਨੂੰ ਦਿੰਦੇ ਹਨ। ਫੇਰਿਆਂ ਮਕਰੋ ਵੀ ਵਾਰਨੇ ਕੀਤੇ ਜਾਂਦੇ ਹਨ ਤੇ ਸ਼ਕਨ ਵੇਲੇ ਵੀ ਵਾਰਨੇ ਕੀਤੇ ਜਾਂਦੇ ਹਨ। ਵਾਰਨੇ ਸਮੇਂ ਮੁੰਡੇ ਵਾਲੇ ਰੁਪਏ ਵਾਰ ਕੇ ਕੁਤੀ ਵਾਲਿਆਂ ਦੇ ਲਾਕੀ ਨੂੰ ਦਿੰਦੇ ਹਨ ਤੇ ਕੁਤੀ ਦੇ ਰਿਸ਼ਤੇਦਾਰ ਰੁਪਏ ਵਾਰ ਕੇ ਮੁੰਡੇ ਦੇ ਨਾਲ ਆਏ ਲਾਕੀ ਨੂੰ ਦਿੰਦੇ ਹਨ।

ਸ਼ਕਨ ਪਾਉਣ ਸਮੇਂ ਵਾਰਨਾ ਕਰਨਾ ਬਹੁਤ ਜ਼ਰੂਰੀ ਸ਼ਕਨ ਹੈ।

ਸ਼ਕਨ ਵਿਚ ਇਕ ਰੁਪਏ ਦੀ

ਮਹੱਤਤਾ :

ਜਦ ਸ਼ਕਨ ਵਿਚ ਰੁਪਏ ਦਿੱਤੇ ਜਾਂਦੇ ਹਨ ਤਾਂ ਇਕ, ਗਿਆਰਾ, ਇਕੀ, ਇਕਤੀ, ਇਕਵੇਂਜਾ ਤੇ ਇਕੱਤਰ ਸੌ ਦਿੱਤਾ ਜਾਂਦਾ ਹੈ। ਦਸ, ਵੀਹ, ਤੀਹ, ਪੰਜਾਹ ਤੇ ਸੌ ਰੁਪਏ ਦੇਣ ਨੂੰ ਅਪਸ਼ਕਨ ਮੰਨਿਆ ਜਾਂਦਾ ਹੈ। ਸ਼ਕਨ ਵਿਚ ਇਕ ਰੁਪਿਆ ਰਲਾਉਣ ਦਾ ਰਿਵਾਜ ਕੇਵਲ ਪੰਜਾਬੀ ਸਭਿਆਚਾਰ ਵਿਚ ਹੀ ਹੈ। ਇਹ ਦ੍ਰਿਸ਼ਟੀ ਕੋਣ ਆਰੀਆ ਆਪਣੇ ਨਾਲ ਲਿਆਏ ਸਨ।

ਇਕ ਪਰਮਾਤਮਾ ਦਾ ਪ੍ਰਤੀਕ ਹੈ, ਜੇ ਸ਼ਕਨ ਵਿਚ ਇਕ ਰੁਪਿਆ ਰਲਾਇਆ ਜਾਵੇ ਤਾਂ ਪਰਮਾਤਮਾ ਜਿਸ ਨੂੰ ਸ਼ਕਨ ਪਾਇਆ ਗਿਆ ਹੈ ਉਸ ਦੀ ਰਾਖੀ ਕਰੇਗਾ।

ਇਕ ਵਿਚ ਅਨੇਕ ਬਣਨ ਦੀ ਸਮਰਥਾ ਹੈ। ਇਕ ਆਰੰਭ ਤੇ ਵਿਕਾਸ ਦਾ ਸੰਕੇਤ ਹੈ ਜਿਸ ਨੂੰ ਸ਼ਕਨ ਪਾਇਆ ਜਾਵੇਗਾ ਉਹ ਹਰ ਖੇਤਰ ਵਿਚ ਵਿਕਾਸ ਕਰੇਗਾ ਜੇ ਸ਼ਕਨ ਦੀ ਰਕਮ ਵਿਚ ਸੱਜੇ ਪਾਸੇ ਬਿੰਦੀ ਹੋਵੇਗੀ ਭਾਵ ਯੀਰੋ ਹੋਵੇਗਾ ਤਾਂ ਇਹ ਅਪਸ਼ਕਨ ਹੈ। ਯੀਰੋ ਖਤਮ ਹੋਣ ਦਾ ਚਿੰਨ੍ਹ ਹੈ। ਅੰਤ ਹੋਣ ਦਾ ਚਿੰਨ੍ਹ ਹੈ। ਕਿਸੇ ਦੇ ਤਬਾਹ ਹੋਣ ਦਾ ਚਿੰਨ੍ਹ ਹੈ ਇਸ ਲਈ ਸ਼ਕਨ ਵਿਚ ਦਸ, ਵੀਹ ਆਦਿ ਨਹੀਂ ਦਿੱਤੇ ਜਾਂਦੇ।

ਕਈਆਂ ਦਾ ਇਹ ਮੱਤ ਹੈ ਕਿ ਜੇ ਸ਼ਕਨ ਦੀ ਰਕਮ ਵਿਚ ਸੱਜੇ ਪਾਸੇ ਇਕ ਹੋਵੇਗਾ ਤਾਂ ਇਹ ਸਮਾਭਿਆ ਜਾਵੇਗਾ ਕਿ ਸ਼ਕਨ ਪਾਉਣ ਵਾਲੇ ਨੇ ਇਕ ਗੱਬ ਨੂੰ ਪਿਆ ਕੇ ਅਰਦਾਸ ਕੀਤੀ ਹੈ ਕਿ ਜਿਸ ਨੂੰ ਸ਼ਕਨ ਪਾਇਆ ਗਿਆ ਹੈ ਉਹ ਚਰੇਜ਼ੀਵ ਰਹੇ।

ਸੇ ਸ਼ਕਨ ਵਿਚ ਇਕ ਰੁਪਿਆ ਰਲਾਉਣਾ ਜਿਸ ਨੂੰ ਸ਼ਕਨ ਪਾਇਆ ਗਿਆ ਹੈ ਉਸ ਦੀ ਸੁਖ ਮੰਗਣਾ ਹੈ ਉਸ ਦੇ ਵਾਧੇ ਲਈ ਅਰਦਾਸ ਕਰਨਾ ਹੈ। ਉਸ ਦੇ ਲਈ ਅਸੀਸਾ ਦੇਣਾ ਹੈ।

ਸੁੰਕੇਪੀਆਂ ਤੇ ਸ਼ਕਨ ਮਨੁੱਖ ਆਦਿ ਕਾਲ ਤੇ ਸੁੰਕੇਪੀਆਂ ਦਾ ਆਸ਼ਕ ਹੈ ਕਿਉਂਕਿ ਮਨੁੱਖੀ ਸਰੀਰ ਵਿਚੋਂ ਸਦਾ ਕੋਈਆਂ ਹਵਾਤਾਂ ਨਿਕਲਦੀਆਂ ਰਹਿੰਦੀਆਂ ਹਨ ਤੇ ਸੁੰਕੇਪੀਆਂ ਮਨੁੱਖ ਨੂੰ ਇਨ੍ਹਾਂ ਤੋਂ ਮੁਕਤ ਕਰਦੀਆਂ ਹਨ। ਸੁੰਕੇਪੀ ਮਨੁੱਖੀ ਸਵਾਸਾਂ ਨੂੰ ਪਵਿੱਤਰ ਕਰਦੀ ਹੈ। ਸਵਾਸਾਂ ਦੀ ਸੁਧੀ ਕਰਕੇ ਲਹੂ ਭੇਤ ਨੂੰ ਇਕ ਸਾਰ ਕਰਦੀ ਹੈ। ਲਹੂ ਵਿਚ ਚਮਕ ਲਿਆਉਂਦੀ ਹੈ। ਮਨ ਵਿਚ ਉਮਾਰ ਪੈਦਾ ਕਰਦੀ ਹੈ ਬੀਰਜ ਨੂੰ ਸ਼ਕਤੀ ਬਖਸ਼ਦੀ ਹੈ। ਬਦਬੂਆਂ ਤੇ ਹੀ ਮੁਕਤ ਨਹੀਂ ਕਰਦੀ ਸਗੋਂ ਬਦ-ਰੂਹਾਂ ਤੋਂ ਸੁਰੱਖਿਅਤ ਕਰਦੀ ਹੈ। ਮਨੁੱਖੀ ਜਜ਼ਬਿਆਂ ਨੂੰ ਸਮਤੁਲਨ ਕਰਦੀ ਹੈ। ਸੁੰਕੇਪੀਆਂ ਲਹੂ ਦਬਾਅ ਠੀਕ ਕਰਨ ਵਿਚ ਵੀ ਸਹਾਈ ਹੁੰਦੀਆਂ ਹਨ। ਸੁੰਕੇਪੀਆਂ ਦੇ ਇਨ੍ਹਾਂ ਕੁੱਝ ਕਰਕੇ ਸੁਭ ਕਾਰਜਾਂ ਵਿਚ ਸੁੰਕੇਪੀਆਂ ਵਰਤਨਾ ਬਹੁਤ ਵੱਡਾ ਸ਼ਕਨ ਹੈ।

ਲਾਤਾ ਤੇ ਲਾਤੀ ਨੂੰ ਸ਼ਿਕਾਰਨ ਸਮੇਂ ਸੁੰਕੇਪੀਆਂ ਦਾ ਪ੍ਰਯੋਗ ਕਰਨਾ ਸ਼ਕਨ ਹੈ। ਵਟਣੇ ਵਿਚ ਸੁੰਕੇਪੀ ਰੁੱਚੀ ਹੈ। ਫੁਹਾਰਾ ਲਾਉਣ ਸਮੇਂ ਮੁੰਡੇ ਦੇ ਕੇਸਰ ਦਾ ਟਿਕਾ ਲਾਇਆ ਜਾਂਦਾ ਹੈ। ਸੁਰਾਬ ਪਟਾਰੀ ਵਿਚ ਸੁੰਕੇਪੀਆਂ ਤੇਜ਼ੀਆਂ ਜਾਂਦੀਆਂ ਹਨ।

ਸ਼ਕਨ ਲਕਣ ਸਮੇਂ ਸਾਰੇ ਰਿਸ਼ਤੇਦਾਰਾਂ ਤੇ ਕੇਸਰ ਛਿੜਕਿਆ ਜਾਂਦਾ ਹੈ।

ਵਿਆਹ ਸਮੇਂ ਜਾਂਤੀਆਂ ਉੱਤੇ ਕਿਉਂਤਾ ਛਿੜਕਨਾ ਸ਼ਕਨ ਹੈ। ਜਾਂਤੀ ਆਮ ਵਿਆਹ ਸਮੇਂ ਅਤਰ ਲਾ ਕੇ ਆਇਆ ਕਰਦੇ ਹਨ।

ਵਿਆਹ ਸਮੇਂ ਜੋ ਭੋਜਨ ਤਿਆਰ ਕੀਤਾ ਜਾਂਦਾ ਹੈ ਉਸ ਵਿਚ ਸੁੰਕੇਪੀਆਂ ਪਾਉਣਾ ਸ਼ਕਨ ਹੈ। ਵਿਆਹ ਵਿਚ ਮਹਿਕਦੀ ਬਾਸਮਤੀ ਵਰਤੀ ਜਾਂਦੀ ਹੈ।

ਚੰਦਨ ਵਟਣੇ ਵਿਚ ਵਰਤਿਆ ਜਾਂਦਾ ਹੈ। ਮੱਥੇ ਤੇ ਚੰਦਨ ਦਾ ਲੇਪ ਕੀਤਾ ਜਾਂਦਾ ਹੈ ਕਿਉਂਕਿ ਇਹ ਲਹੂ ਦਬਾਅ ਠੀਕ ਕਰਦਾ ਹੈ।

ਸੰਦਲ ਦਾ ਪ੍ਰਯੋਗ ਵੀ ਬਹੁਤ ਉੱਤਮ ਮੰਨਿਆ ਜਾਂਦਾ ਹੈ। ਵਿਆਹ ਸਮੇਂ ਜਿਥੇ ਵੀ ਜੰਤ ਨੇ ਲੰਘਣਾ ਹੁੰਦਾ ਹੈ ਉਥੇ ਸੰਦਲ ਦੇ ਸੂਰੇ ਨਾਲ ਫੁੱਲ ਬਣਾਏ ਜਾਂਦੇ ਹਨ।

ਕੇਸਰ ਬਹੁਤ ਸ਼ਕਤੀ ਸ਼ਾਲੀ ਪਦਾਰਥ ਹੈ। ਇਸ ਦਾ ਰੰਗ ਮਨੁੱਖ ਦੇ ਅੰਦਰ ਅਨੋਖਾ ਜੋਸ਼ ਤੇ ਉਮਾਰ ਪੈਦਾ ਕਰਦਾ ਹੈ। ਖੂਨ ਵਿਚ ਬੀਰਤਾ ਪੈਦਾ ਕਰਦਾ ਹੈ। ਕੇਸਰ ਲਾੜੇ ਨੂੰ ਚੜ੍ਹਦੀਆਂ ਕਲਾ ਵਿਚ ਰਖਦਾ ਹੈ।

ਕਿਸੇ ਉਦਘਾਟਣ ਸਮੇਂ ਆਏ ਲੋਕਾਂ ਤੇ ਕੇਸਰ ਛਿੜਕਿਆ ਜਾਂਦਾ ਹੈ। ਕਿਉਂਕਿ ਇਹ ਕਈ ਬੀਮਾਰੀਆਂ ਦੂਰ ਕਰਕੇ ਅਨੋਖਾ ਉਦਮ ਵਰਤਦਾ ਹੈ।

ਸੰਦੂਰ ਦਾ ਲਾਲ ਰੰਗ ਇਸਤ੍ਰੀ ਦੇ ਝਾਵਾਂ ਨੂੰ ਖਾਸ ਵੰਗ ਨਾਲ ਉਤੋਜਿਤ ਕਰਦਾ ਹੈ। ਇਹ ਖੁਸ਼ੀਆਂ ਦਾ ਚੰਡਾਰ ਤੇ ਕਲਿਆਣ ਕਾਰੀ ਮੰਨਿਆ ਜਾਂਦਾ ਹੈ। ਮੁਟਿਆਰਾਂ ਦੀ ਮਾਂਗ ਦਾ ਸੰਪੂਰ ਉਨ੍ਹਾਂ ਨੂੰ ਭੈਤੀਆਂ ਰੂਹਾਂ ਤੇ ਭੈਤੀਆਂ ਨਜ਼ਰਾਂ ਤੇ ਬਚਾਂਦਾ ਹੈ। ਇਸ ਲਈ ਵਿਆਹ ਤੇ ਮਗਰੋਂ ਜਦ ਪਤੀ ਪਤਨੀ ਦੇ ਗਲ ਮੰਗਲ ਸੁਰਤ ਪਾਉਂਦਾ ਹੈ ਤਾਂ ਉਸ ਦੀ ਮਾਂਗ ਸੰਪੂਰ ਨਾਲ ਭਰਦਾ ਹੈ।

ਸੰਪੂਰ ਸੁਹਾਗ ਦੀ ਨਿਸ਼ਾਨੀ ਹੈ ਇਸ ਲਈ ਲਾਤੀ ਨੂੰ ਸੁਹਾਗ ਪਟਾਰੀ ਵਿਚ ਆਉਂਦਾ ਹੈ। ਸੰਪੂਰ ਦੇਵੀ ਦੇਵਤਿਆਂ ਦੀਆਂ ਮੂਰਤੀਆਂ ਨੂੰ ਸਿਕਾਖਨ ਲਈ ਵੀ ਵਰਤਿਆ ਜਾਂਦਾ ਹੈ। ਅਸਲ ਵਿਚ ਸੰਪੂਰ ਸੁਹਾਗ ਦੀ ਸੁਰੱਖਿਆ ਹੈ।

ਵੰਡਣ ਦਾ ਸ਼ਕਨ ਪੰਜਾਬੀ ਸਭਿਆਚਾਰ ਵਿਚ ਚੀਜ਼ ਵੰਡਣਾ ਉੱਤਮ ਸ਼ਕਨ ਹੈ। ਵਿਆਹ ਤੇ ਪਹਿਲਾਂ ਜਦ ਕੁਤਮਾ ਧਰਿਆ ਜਾਂਦਾ ਤਾਂ ਉਸ ਦਾ ਪਹਿਲਾ ਪੂਰ ਵਿਆਹਦਤ ਦੇ ਪਲੇ ਪਾਇਆ ਜਾਂਦਾ ਹੈ। ਉਹ ਸਾਰੇ ਕੁਆਰੇ ਮੁੰਡਿਆਂ ਨੂੰ ਕੋਕਲੇ ਵੰਡਦਾ ਹੈ। ਇਉਂ ਲਾਤੀ ਪਹਿਲੇ ਪੂਰ ਦੇ ਕੋਕਲੇ ਕੁਆਰੀਆਂ ਕੁਤੀਆਂ ਵਿਚ ਵੰਡਦੀ ਹੈ। ਵਿਆਹੀ ਕੁਤੀ ਦੇ ਪੇਕਿਓ ਜੋ ਵੀ ਆਉਂਦਾ ਹੈ ਫਾਈਚਾਰੇ ਵਿਚ ਵੰਡਿਆ ਜਾਂਦਾ ਹੈ। ਮੁੰਡਾ ਜੰਮਣ ਤੇ ਲੋਹਤੀ ਨੂੰ ਕੁਝ ਵੰਡਿਆ ਜਾਂਦਾ ਹੈ ਭਾਵ ਹਰ ਚੀਜ਼ ਵੰਡ ਕੇ ਖਾਣਾ ਸ਼ਕਨ ਹੈ ਕੁਤੀ ਦੇ ਵਿਆਹ ਵਿਚ ਦੁਧ ਆਦਿ ਚੀਜ਼ਾਂ ਦੇਣਾ ਸ਼ਕਨ ਹੈ।

ਇਉਂ ਪੰਜਾਬੀ ਸਭਿਆਚਾਰ ਦੀਆਂ ਸਾਰੀਆਂ ਰਚ ਰੀਤਾਂ ਦੇ ਸਾਰੇ ਸ਼ਕਨ ਅਸਲ ਵਿਚ ਮਨੁੱਖ ਨੂੰ ਹਰ ਪੱਖ ਸੰਪੂਰਨ ਬਣਾ ਕੇ ਅਰੋਗ ਕਰਨਾ ਹੈ ਰਾਕਲਾ ਖੁਸ਼ੀਆਂ ਤਰਿਆ ਜੀਵਨ ਜੀਉਣ ਲਈ ਸੁਹਾਵਣਾ ਸਮਾਂ ਸਿਰਜਨਾ ਹੈ।

Off. 5640
Resi. 5630

AMAN AGRICULTURE WORKS

Manufacturers :-

All Type of Agriculture Implements

ਬਰੈਸਰ, ਟਾਇਰ ਵਾਲੇ ਕਰਾਚ, ਟਰਾਲੀ, ਚਲ ਬਜਾਈ ਮਸ਼ੀਨ,
ਟਰੈਕਟਰ ਵਾਲੀ ਆਟਾ ਚੱਕੀ ਆਦਿ

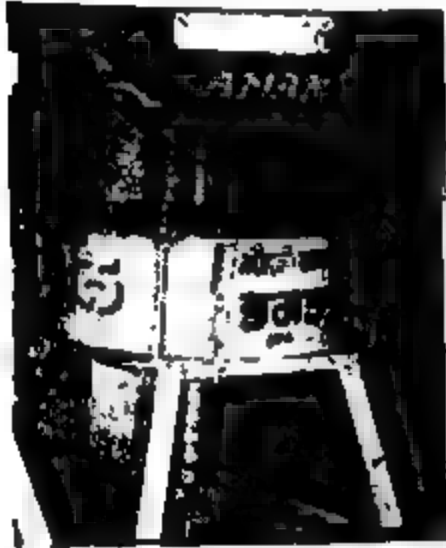

Prop. GURMAIL SINGH DHANJAL

Baja Khana Road, BHAGTA BHAI KA-151206

Off: 5660
Resi: 5661

DASHMESH AGRICULTURE WORKS

Manufactures of :-

All Type Of Agriculture Impliments

Specialist In:

HARAMBA THRASHERS



Prop. S. BAKSHISH SINGH

BHAGTA BHAI KA-151206

ਸਤਿਗੁਰੂ ਜਗਜੀਤ ਸਿੰਘ ਜੀ

-ਡਾ: ਜੋਗਿੰਦਰ ਬਾਵਰਾ

ਨਾਮਧਾਰੀ ਪਰਮਪਰਾ ਦੇ ਬਾਨੀ ਸਤਿਗੁਰੂ ਰਾਮ ਸਿੰਘ ਜੀ ਭਾਰਤ ਦੀ ਸੁਤੰਤਰਤਾ ਦੇ ਘੱਲ ਵਿੱਚ ਸ਼ਾਮਿਲ ਹੋਣ ਵਾਲੇ ਪਹਿਲੀ ਕਤਾਰ ਦੇ ਮੁਢਲੇ ਅਖਰ ਹਨ। ਹਜ਼ਾਰਾਂ ਦੀ ਗਿਣਤੀ ਵਿੱਚ ਇਹਨਾਂ ਦੇ ਪਿੱਛੇ ਘਰਘਰ ਤਿਆਗ ਸੁਖ, ਆਰਾਮ ਛੱਡ ਦਿਨ ਰਾਤ ਆਪਣੇ ਗੁਰੂ ਦੇ ਬਚਨਾਂ ਦੀ ਪਾਲਨਾ ਕਰਦੇ ਹੋਏ ਅੰਕੁਸ਼ਾਂ ਦੇ ਵਿਰੁੱਧ ਸੰਘਰਸ਼ ਕਰਦੇ ਹੋਏ ਸ਼ਹੀਦ ਹੋਏ। ਸਾਦਾ ਜੀਵਨ, ਨਾਮ ਸਿਮਰਨ, ਕੀਰਤਨ, ਕਿਰਤ ਕਰਨ ਦਾ ਉਪਦੇਸ਼ ਉਹਨਾਂ ਦੇ ਮੁਖ ਉਦੇਸ਼ ਸਨ। ਗੁਰੂ ਪ੍ਰਤਾਪ ਸਿੰਘ ਜੀ ਨੇ ਇਸੇ ਪ੍ਰਮਾਣ ਨੂੰ ਅੱਗੇ ਤੋਰਿਆ। ਵੋਲਕੀ, ਫੈਟੇ, ਚਿਮਟਾ, ਖੜਤਾਲ ਨਾਲ ਕੀਰਤਨ ਕਰਨ ਦੇ ਨਾਲ ਨਾਲ ਰਾਗ ਗਾਇਨ ਨੂੰ ਵੀ ਅਪਨਾਇਆ।

ਰਾਗਾਂ ਵਿੱਚ ਕੁਰਬਾਣੀ ਕੀਰਤਨ ਕਰਨ ਦੀ ਪਰਮਪਰਾ ਤਾਂ ਸ੍ਰੀ ਗੁਰੂ ਨਾਨਕ ਦੇਵ ਜੀ ਦੇ ਕਾਲ ਤੋਂ ਹੀ ਚਲੀ ਆ ਰਹੀ ਸੀ। ਭਾਈ ਮਰਦਾਨਾ ਸਭ ਤੋਂ ਪਹਿਲਾਂ ਕੀਰਤਨੀਆਂ ਸੀ, ਜਿਸ ਨੂੰ ਗੁਰੂ ਨਾਨਕ ਦੇਵ ਜੀ ਦੇ ਨਾਲ 45 ਸਾਲ ਜੀਵਨ ਬਿਤਾਉਣ ਦਾ ਅਵਸਰ ਮਿਲਿਆ। ਸਤਿਗੁਰੂ ਪ੍ਰਤਾਪ ਸਿੰਘ ਜੀ ਦਿਲਰੁਬਾ ਦੇ ਨਾਲ ਕੀਰਤਨ ਕਰਦੇ ਸਨ। ਚੰਗੇ ਚੰਗੇ ਸੰਗੀਤਕਾਰਾਂ ਪਾਸੋਂ ਸ਼ਬਦ ਗੀਤਾਂ ਸਿਖੀਆਂ ਤੇ ਆਪਣੇ ਬਚਿਆਂ ਨੂੰ ਵੀ ਸਿਖਾਈਆਂ। ਕਈ ਪ੍ਰਸਿੱਧ ਖਿਆਲ ਗਾਇਕ ਗੁਰੂ ਜੀ ਨੂੰ ਆਪਣੇ ਸੰਗੀਤ ਸੁਨਾਉਣ ਵਿੱਚ ਆਪਣਾ ਗੌਰਵ ਮਹਿਸੂਸ ਕਰਦੇ ਸਨ।

ਮੈਂ ਸਤਿਗੁਰੂ ਜਗਜੀਤ ਸਿੰਘ ਜੀ ਦਾ ਨਾਮ ਸੁਣਿਆ ਕਰਦਾ ਸੀ, ਪਰ ਪ੍ਰਤਖ ਦਰਸ਼ਨ ਕਰਨ ਦਾ ਮੌਕਾ ਤਾਂ ਮਾਰਚ 1967 ਵਿੱਚ ਪ੍ਰਾਪਤ ਹੋਇਆ। ਉਹ ਵੀ ਦਿੱਲੀ ਵਿੱਚ ਇੱਕ ਸੰਗੀਤ ਕਾਨਫਰੰਸ ਦੇ ਮੌਕੇ ਉੱਤੇ। ਇਸ ਤੋਂ ਪਹਿਲਾਂ ਮੈਨੂੰ ਚੰਗੀ ਤਰ੍ਹਾਂ ਯਾਦ ਹੈ ਕਿ 1962 ਵਿੱਚ ਮੈਂ ਅਤੇ ਜਗਜੀਤ ਸਿੰਘ (ਰਜ਼ਲ ਗਾਇਕ) ਉਟਾਕਮੰਡ, ਮਦਰਾਸ ਸੰਗੀਤ ਪ੍ਰੋਗਰਾਮ ਦੇਣ ਲਈ ਗਏ ਸੀ। ਮੈਂ ਸਿਤਾਰ ਦਾ ਪ੍ਰੋਗਰਾਮ ਦੇਣਾ ਸੀ ਅਤੇ ਉਸ ਨੇ ਗਜ਼ਲਾਂ ਦਾ। ਅਸੀਂ ਸਵੇਰੇ ਦਿੱਲੀ ਪੁੱਜੇ। ਦਿੱਲੀ ਤੋਂ ਜੀ:ਟੀ:ਐਕਸਪ੍ਰੈਸ ਗੱਡੀ ਸ਼ਾਮ ਨੂੰ ਚਲਦੀ ਸੀ। ਸਾਡੇ ਪਾਸ ਕਾਫੀ ਸਮਾਂ ਸੀ। ਪਹਿਲਾਂ ਅਸੀਂ ਦੋਵੇਂ ਗੋਪਰਵ ਮਰਾਠੀਵਿਦਿਆਲਿਆ ਗਏ ਅਤੇ ਉਸਤਾਦ ਜਮਾਲਉ-ਦੀਨ ਖਾਂ ਨੂੰ ਮਿਲੇ, ਕਿਉਂਕਿ ਮੈਂ ਉਹਨਾਂ ਤੋਂ ਸਿਤਾਰ ਸਿਖਣਾ ਚਾਹੁੰਦਾ ਸੀ। ਦੁਪਹਿਰ ਵੇਲੇ ਉਹ ਮੈਨੂੰ ਲੈ ਕੇ ਦਿੱਲੀ ਦੀ ਕਿਸੇ ਕਾਲੋਨੀ ਵਿੱਚ

ਆਪਣੀ ਝੋਟ ਦੇ ਘਰ ਚਲਾ ਗਿਆ। ਜਗਜੀਤ ਸਿੰਘ ਦਾ ਮੇਰੇ ਨਾਲ ਕੁਝ ਪਿਆਰ ਸੀ। ਕਿਉਂਕਿ ਉਹ ਮੇਰਾ ਗੁਰੂ ਭਾਈ ਹੋਣ ਤੋਂ ਇਲਾਵਾ ਡੀ:ਏ:ਵੀ ਕਾਲਜ ਜਲੰਧਰ ਦਾ ਵਿਦਿਆਰਥੀ ਸੀ। ਉਹ ਉਮਰ ਵਿੱਚ ਮੇਰੇ ਨਾਲੋਂ ਛੋਟਾ ਹੈ, ਪਰ ਕਨਾਸ

ਰੀ ਦਰਸ਼ਨਾਂ ਦਾ ਪਿਆਸਾ ਸੀ। ਬਿਨ ਭਾਗਾਂ ਕੁਝ ਪਾਈਏ ਨਾਰੀ -ਮੈਨੂੰ ਫਲ ਹੋ ਗਿਆ ਮੈਂ ਕੁਝ ਦਰਸ਼ਨਾਂ ਤੋਂ ਵਾਂਝਾ ਹੀ ਰਿਹਾ। ਉਹਨਾਂ ਦਿਨਾਂ ਵਿੱਚ ਮੈਂ ਸਰਕਾਰੀ ਕਾਲਜ ਕਪੂਰਥਲਾ ਵਿਖੇ ਗਾਇਨ ਵਿਭਾਗ ਦਾ ਮੁਖੀ ਸਾਂ।



(ਖੱਬੇ ਤੋਂ ਸੱਜੇ) ਡਾ: ਜੋਗਿੰਦਰ ਬਾਵਰਾ, ਸਤਿਗੁਰੂ ਜੀ ਸ੍ਰੀ ਕੇ. ਫਾਰਦਵਾਜ, ਸ੍ਰੀ ਜਗਦੀਸ਼ ਸਿੰਘ ਸ੍ਰੀ ਵਿਜੈ ਚੌਪੜਾ, ਸ੍ਰੀ ਚੰਦਿਰ ਸ਼ਰਮਾ

ਵੱਡੀ ਵਿਚ ਪਛਦਾ ਸੀ। ਅਸਾਂ ਦੋਨਾਂ ਨੇ ਪੰਜਾਬ ਦੇ ਅਨੇਕਾਂ ਕਾਲਜਾਂ ਵਿੱਚ ਸੰਗੀਤ ਮੁਕਾਬਲਿਆਂ ਵਿੱਚੋਂ ਪ੍ਰਥਮ ਪੁਰਸਕਾਰ ਤੇ ਅਨੇਕਾਂ ਸ਼ੀਲਡਾਂ ਜਿਤੀਆਂ ਸਨ। ਮੈਂ ਉਸ ਨੂੰ ਸੰਗੀਤ ਪ੍ਰਭਾਕਰ ਦਾ ਕੋਰਸ ਤਿਆਰ ਕਰਵਾ ਕੇ ਪ੍ਰੀਖਿਆ ਵੀ ਦਿਵਾਈ ਸੀ। ਹੁਣ ਤਾਂ ਉਹ ਭਾਰਤ ਦਾ ਹੀ ਨਹੀਂ ਬਲਕਿ ਦੁਨੀਆਂ ਦਾ ਇੱਕ ਉੱਘਾ ਗਜ਼ਲ ਗਾਇਕ ਹੈ। ਉਸੇ ਕਾਲੋਨੀ ਵਿੱਚ ਕਿਸੇ ਸੇਵਕ ਦੇ ਘਰ ਸਤਿਗੁਰੂ ਜਗਜੀਤ ਸਿੰਘ ਜੀ ਵੀ ਪਧਾਰੇ ਹੋਏ ਸਨ। ਮੈਂ ਜਗਜੀਤ ਨੂੰ ਕਿਹਾ ਚਲ ਗੁਰੂ ਜੀ ਦੇ ਦਰਸ਼ਨ ਕਰ ਆਈਏ, ਪਰ ਉਹ ਛਰਦਾ ਮਾਰਾ ਨਹੀਂ ਸੀ ਗਿਆ, ਕਿਉਂਕਿ ਉਸ ਦੀ ਰਚਿਤ ਬਹਿਤ ਪੂਰੀ ਨਹੀਂ ਸੀ। ਮੈਂ ਵੀ ਦਰਸ਼ਨਾਂ ਤੋਂ ਵਾਂਝਾ ਰਿਹਾ।

ਨਵੰਬਰ 1973 ਦੀ ਕੱਲ ਹੈ ਮੇਰੇ ਇੱਕ ਮਿਤਰ ਨੇ ਦੱਸਿਆ ਕਿ ਸਤਿਗੁਰੂ ਮਰਾਠਾਜ ਜੀ ਜਲੰਧਰ ਆਉਣ ਵਾਲੇ ਹਨ। ਤੁਰਾਡਾ ਸੰਗੀਤ ਪ੍ਰੋਗਰਾਮ ਗੁਰੂ ਜੀ ਨੂੰ ਸੁਣਵਾਵਾਂਗੇ। ਮੈਂ ਤੇ ਪਹਿਲਾਂ

1976 ਮਾਰਚ ਦੇ ਮਹੀਨੇ ਦਿੱਲੀ ਵਿੱਚ ਸਤਿਗੁਰੂ ਪ੍ਰਤਾਪ ਸਿੰਘ ਜੀ ਦੀ ਸਿਮ੍ਰਤੀ ਵਿੱਚ ਇੱਕ ਸੰਗੀਤ ਕਾਨਫਰੰਸ ਸੀ। ਮੈਨੂੰ ਜਗਦੀਸ਼ ਸਿੰਘ ਵਰਿਆਮ ਚੌਰਾ ਪਹਿਲਾਂ ਹੀ ਉਥੇ ਚਲਨ ਲਈ ਕਿਹਾ ਹੋਇਆ ਸੀ। ਉਹ ਆਪ ਤਾਂ ਪਹਿਲਾਂ ਹੀ ਦਿੱਲੀ ਚਲੇ ਗਏ ਸਨ। 8 ਮਾਰਚ 1976 ਨੂੰ ਮੈਨੂੰ ਸੁਖਾਰ ਚਤ ਗਿਆ। ਮੈਂ ਡਾਕਟਰ ਪਾਸੋਂ ਕੁਝ ਵਾਧੂ ਦਵਾਈ ਕੈਪਸੂਲ ਆਦਿ ਲੈ ਕੇ ਦੁਪਹਿਰ ਦੀ ਗੱਡੀ ਤੇ ਦਿੱਲੀ ਲਈ ਰਵਾਨਾ ਹੋਇਆ। ਸਾਰੇ ਰਾਹ ਕੈਪਸੂਲ ਖਾਂਦਾ ਗਿਆ ਤੇ ਕੱਛੀ ਵਿੱਚ ਲੰਮਾ ਪਿਆ ਰਿਹਾ। ਸੁਖਾਰ ਕੁਝ ਘੱਟ ਗਿਆ। ਮੈਂ ਰਾਤ ਨੂੰ ਦੀਵਾਨੇ ਗਲਿਬ ਹਾਲ ਦਿੱਲੀ ਪੁੱਜ ਗਿਆ। ਹਾਲ ਦੇ ਬਾਚਰ ਸਫੈਦ ਵਸਤਰ ਧਾਰੀ ਨਾਮਧਾਰੀ ਹੀ ਨਾਮਧਾਰੀ ਦਿਖਾਈ ਦੇ ਰਹੇ ਸਨ। ਟਿੱਟਰਵਲ ਹੋਇਆ ਸੀ। ਲੱਕ ਖਾਂ ਪੀ ਰਹੇ ਸਨ, ਕੁਝ ਆਪਸ ਵਿੱਚ ਚਰਚਾ ਕਰਨ ਵਿੱਚ ਮਕਨ ਸਨ। ਟਿੱਟਰਵਲ ਸਮਾਪਤ

Phone: 2739 PP

GAIDU MECHANICAL WORKS

ਇਥੇ ਹੜੰਬਾ ਥਰੈਸ਼ਰ ਅਤੇ ਖੇਤੀ ਬਾਤੀ
ਦੇ ਹਰ ਤਰ੍ਹਾਂ ਦੇ ਵਧੀਆ ਸੰਦ
ਤਿਆਰ ਕੀਤੇ ਜਾਂਦੇ ਹਨ ।

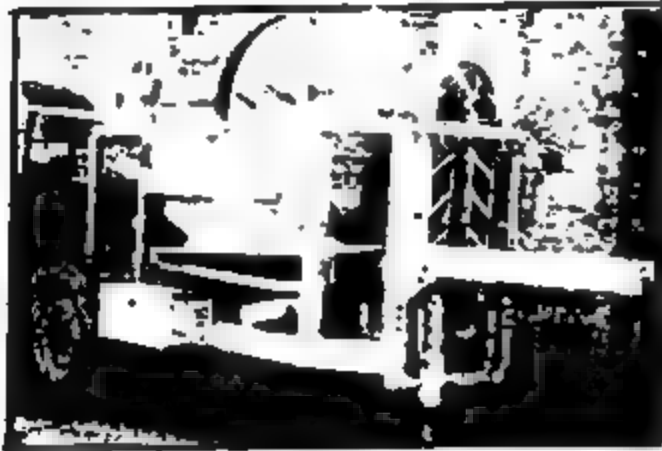

Akalsar Road, MOGA, (Pb)

Phone: 2987 PP, 3273

NEW AKAL GASES

STOCKIST:

OSWAL OXYGEN GAS



Prop. S. Kartar Singh Ghataura

G.T. ROAD, GULABI BAGH
MOGA-142001

ਤੁੜੀ ਅਤੇ ਮਜ਼ਦੂਰ ਸਮੱਸਿਆ ਦਾ ਹਲ

ਇਕ ਸੀਜ਼ਨ ਵਿਚ 50.000 ਤੋਂ ਬਚਾਓ

ਫਾਰਤ ਹੜੰਬਾ ਥਰੈਸ਼ਰ



ਮੁਖ ਵਿਸ਼ੇਸ਼ਤਾਵਾਂ:-

- ◆ ਇਹ ਇਕ ਪਿੱਟੇ ਵਿਚ (20-35) ਮਣ ਦੀ ਕਰਾਈ ਕਰ ਸਕਦਾ ਹੈ ।
- ◆ ਇਸ ਵਿਚ ਪਟੇ ਦੁਆਰਾ ਆਪਣੇ ਆਪ ਤੁਰ ਲਗਦਾ ਹੈ ।
- ◆ ਇਹ ਸਿਲ ਵਾਲੀ ਫਸਲ ਦੀ ਕਰਾਈ ਕਰ ਸਕਦਾ ਹੈ ।
- ◆ ਇਸ ਨਾਲ ਦਾਣੇ ਸਿੱਧੇ ਟਰਾਲੀ ਜਾਂ ਖੋਰੀ ਵਿਚ ਪਾ ਸਕਦੇ ਹਾਂ ।
- ◆ ਇਸ ਵਿਚ ਸੇਫਟੀ ਗੇਅਰ ਸਿਸਟਮ ਲੱਗਾ ਹੋਇਆ ਹੈ ।

ਫਾਰਤ ਕਟਾਈ ਮਸ਼ੀਨ (ਰੀਪਰ)

ਮੁਖ ਵਿਸ਼ੇਸ਼ਤਾਵਾਂ :-

- ◆ ਇਹ ਇਕ ਦਿਨ ਵਿਚ (10-15) ਏਕੜ ਦੀ ਕਟਾਈ ਕਰ ਸਕਦੀ ਹੈ ।
- ◆ ਇਹ ਕਟਾਈ ਕਰਦੇ ਸਮੇਂ ਫਸਲ ਦੀ ਸਜੇ ਪਾਸੇ ਲਾਈਨ ਲਾਉਂਦੀ ਹੈ ।
- ◆ ਇਸ ਦੀ ਕਟਰ ਬਾਰ ਫੁਟ 3 ਇੰਚ ਦੀ ਹੈ ਅਤੇ ਹਰੇਕ ਟਰੈਕਟਰ ਦੇ ਅੱਗੇ ਫਿਟ ਹੋ ਸਕਦੀ ਹੈ ।

◆ ਇਹ ਫਸਲ ਨੂੰ ਧਰਤੀ ਤੋਂ (ਦੋ ਇੰਚ ਤੋਂ ਵਧੀ ਇੰਚ) ਉੱਚਾ ਕੱਟਦੀ ਹੈ । ਕਾਰੀਗਰਾਂ ਦੁਆਰਾ ਤਿਆਰ ਕੀਤੀਆਂ ਗਈਆਂ ਹਨ ।

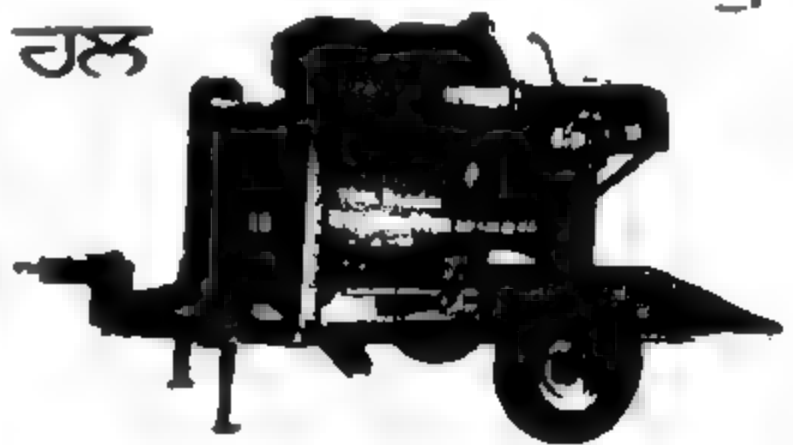

ਫਾਰਤ ਇੰਡਸਟਰੀਅਲ ਕਾਰਪੋਰੇਸ਼ਨ

ਅਕਾਲਸਰ ਰੋਡ, ਮੋਗਾ-142001

ਫੋਨ : 2075



ਹੋਇਆ। ਲੋਗ ਫਟਾਫਟ ਹਾਲ ਵਿੱਚ ਕੁਰਸਿਆਂ ਤੇ ਜਾ ਬਿਰਾਜੇ। ਜਗਦੀਸ਼ ਸਿੰਘ ਮੈਨੂੰ ਵੀ ਹਾਲ ਵਿੱਚ ਲੈ ਗਏ ਤੇ ਸਾਰਿਆਂ ਨਾਲੋਂ ਅਕਾਲੀ ਕਤਾਰ ਵਿੱਚ ਜਾ ਬੈਠਾਇਆ। ਸਤਿਗੁਰੂ ਜੀ ਸਟੇਜ ਉੱਤੇ

ਦੇ ਆਗਮਨ ਤੇ ਜਲੰਧਰ ਦੀ ਨਾਮਧਾਰੀ ਸੰਭਤ ਹੁੰਮ ਰੁਮਾ ਕੇ ਸਿਟਲ ਟਾਉਨ ਵਿਖੇ ਸੰਗੀਤ ਸੁਨਣ ਅਤੇ ਭੁਰੂ ਜੀ ਦੇ ਦਰਸ਼ਨਾਂ ਲਈ ਪੁੱਜੀ। ਸ੍ਰੀ ਗੋਸ਼

ਦਿਲਚੁਸ਼ਾ ਵਜਾ ਰਹੇ ਸਨ। ਬਾਵਰੇ ਸ਼ਬਦ ਦਾ ਇਸ਼ਾਰਾ ਮੇਰੇ ਵਲ ਹੁੰਦਾ ਵੇਖ, ਪ੍ਰੀਤਮ ਸਿੰਘ ਕਵੀ ਜੋ ਮੇਰੇ ਨਾਲ ਹੀ ਬੈਠੇ ਸਨ, ਪਰ ਉਹਨਾਂ ਨੂੰ ਮੇਰੇ ਉੱਥੇ ਆਏ ਦਾ ਪਤਾ ਨਹੀਂ ਸੀ ਆਪਣੇ ਸਜੇ ਹੱਥ ਵੇਖਿਆ ਤੇ ਉਹ ਸਮਝ ਗਏ ਕਿ ਜਲੰਧਰ ਤੇ "ਬਾਵਰਾ ਸਾਹਿਬ" ਆਏ ਹਨ ਤੇ ਇਹ ਇਸ਼ਾਰਾ ਉਸ ਵਲ ਹੈ। ਇਹ ਮੇਰੇ ਲਈ ਭਗਵਾਨ ਨੂੰ ਸਿਮਰਨ ਕਰਨ ਲਈ ਉਪਦੇਸ਼ ਸੀ। ਰਾਤ ਉੱਥੇ ਹੀ ਗੁਜ਼ਾਰੀ ਸਵੇਰੇ ਲਗਭਗ ਦਸ ਗਿਆਰਾਂ ਵਜੇ ਇਕ ਛੋਟੀ ਜਿਹੀ ਸੰਗੀਤ ਦੀ ਸਤਾ ਲਗਾਈ। ਭੁਰੂ ਜੀ ਚੁੱਟਾਈ ਤੇ ਬੈਠੇ ਸਨ। ਉਹਨਾਂ ਦੇ ਛੋਟੇ ਤਾਈ ਮਰਾਰਾਜ ਵੀਰ ਸਿੰਘ ਜੀ ਵੀ ਨਾਲ ਬੈਠ ਕਏ। ਭੁਰੂ ਜੀ ਨੇ ਤਾਨਪੁਰਾ ਮੰਗਵਾ ਲਿਆ ਤੇ ਮੈਨੂੰ ਭੁਤ ਸੁਨਾਉਣ ਲਈ ਕਿਹਾ। ਮੈਂ ਰਾਗ ਦੇਸੀ ਦਾ ਗਾਇਨ ਕੀਤਾ ਸੀ। ਮੇਰੇ ਤੋਂ ਬਾਅਦ ਬਨਾਰਸ ਤੋਂ ਆਏ ਇਕ ਕਲਾਕਾਰ ਨੇ ਸਿਤਾਰ ਬਜਾਈ ਸੀ, ਉਸ ਦਾ ਨਾਮ ਮੈਨੂੰ ਯਾਦ ਨਹੀਂ।

ਨਾਮਧਾਰੀ ਪਰਮਪਰਾ ਵਿੱਚ ਸਾਮੂਹਿਕ ਸ਼ਾਦੀਆਂ ਦੀ ਪਿਰਤ ਇਕ ਨਵੇਕਲੀ ਹੀ ਹੈ ਜੋ ਦੁਨਿਆ ਲਈ ਪ੍ਰੇਰਣਾ ਸਰੋਤ ਹੈ। ਆਮ ਲੋਕ ਰੋਲਾ ਪਾਉਂਦੇ ਹਨ, ਕਿ ਦਹੇਜ਼ ਇਕ ਲਾਹਨਤ ਹੈ। ਇਕ ਦੁੱਜੇ ਤੋਂ ਵਾਧੂ ਖਰਚ ਕਰਨ ਦਾ ਦੋਸ਼ ਲਗਾਉਂਦੇ ਹਨ। ਪਰ ਖਰਚ ਕਰਨ ਵਿੱਚ ਆਪਣੀ ਸ਼ਾਨ ਵੀ ਸਮਝਦੇ ਹਨ। ਸ਼ੋਖੀ ਵੀ ਮਾਰਦੇ ਹਨ। ਆਪਣੇ ਆਪ ਨੂੰ ਵੱਡਾ ਵੀ ਸਿਧ ਕਰਨ ਦਾ ਯਤਨ ਕਰਦੇ ਹਨ ਇਕ ਦੂਸਰੇ ਦੀ ਨਕਲ ਕਰਨ ਤੇ ਵੀ ਪਿਛੇ ਨਹੀਂ ਹਟਦੇ। ਬਾਅਦ ਵਿੱਚ ਆਪਣੇ ਆਪ ਨੂੰ ਦੁਖੀ ਵੀ ਦਸਦੇ ਹਨ, ਕਰਜਾਈ ਹੋਣ ਦਾ ਏਡੋਰਾ ਪਿਟਦੇ ਹਨ ਭੁਤ ਸੱਚਾ ਤੇ ਭੁਤ ਝੁੱਠਾ। ਨਾਮਧਾਰੀ ਗੁਰੂਆਂ ਨੇ ਤਾਂ ਇਸ ਰਸਮ ਨੂੰ ਇਹਨਾਂ ਸਰਲ ਤੇ ਸੋਹਣਾ ਤੇ ਨਵੇਕਲਾ ਬਨਾਉਣ ਵਿੱਚ ਪਰਿਲ ਕਦਮੀ ਕੀਤੀ ਹੈ ਕਿ ਹਰ ਅਮੀਰ, ਗਰੀਬ ਫੈਲੀ ਸਾਹਿਬ ਜਾ ਕੇ ਬਿਨਾ ਕਿਸੇ ਲੈਣ ਦੇਣ ਦੇ ਅਤੇ ਚੌਰ ਵਾਧੂ ਬਖੋੜਿਆ ਤੇ ਰਚਿਤ ਆਪਣੇ ਬਚਿਆਂ ਦੀਆਂ ਸ਼ਾਦੀਆਂ ਕਰਵਾਉਂਦਾ ਹੈ ਨਾ ਬੰਡ ਦਾ ਸ਼ੌਰ, ਨਾ ਆਰਕੇਸਟਰਾ ਦਾ ਬੰਬੁਰਾ ਰੋਲਾ, ਨਾ ਬਿਜਲੀ, ਨਾ ਤੰਬੂ ਕਨਾਤਾਂ, ਨਾ ਹਲਵਾਈਆਂ ਤੇ ਬੋਰਿਆਂ ਦੀ ਲੋੜ। ਕਈ ਕਈ ਜੋੜੇ ਇਕੋ ਵਾਰੀ ਵਿੱਚ ਨਾਵਾਂ ਲੈਂਦੇ ਹਨ। ਕਿਤਨਾ ਸੋਹਣਾ ਮਾਹੌਲ ਹੁੰਦਾ ਹੈ। ਵੇਖਣ ਨਾਲ ਹੀ ਤਾਅਲੁਕ ਰਖਦਾ ਹੈ। ਇਸੇ ਤਰ੍ਹਾਂ ਕਈ ਚੌਰ ਕੁਰੀਤੀਆਂ ਤੇ ਵੀ ਬਚਾਈ ਸ਼ਬਦ ਵਿੱਚ ਸਤਿਗੁਰੂ ਜੀ ਸਹਾਈ ਹੁੰਦੇ ਹਨ। ਸਤਿਗੁਰੂ ਜਗਦੀਸ਼ ਸਿੰਘ ਜੀ ਬੜੀ ਸਰਲ ਤੇ ਸਾਦਾ ਡਾਸ਼ਾ ਵਿੱਚ ਗੱਲਾਂ ਕਰਦੇ ਹਨ ਜੋ ਹਰ ਪ੍ਰਾਣੀ ਦੀ ਸਮਝ ਵਿੱਚ ਆਉਂਦੀਆਂ ਹਨ ਤੇ ਦਿਲ-ਦਿਮਾਕ ਨੂੰ ਰੋਸ਼ਨ ਕਰਦੀਆਂ ਹਨ। ਉਹਨਾਂ ਦੀ ਕਥਨੀ ਤੇ ਕਰਨੀ ਵਿੱਚ ਕੋਈ ਅੰਤਰ ਨਹੀਂ। ਸ਼ਾਸਤਰੀ ਸੰਗੀਤ ਦੇ ਖੇਤਰ ਵਿੱਚ ਹੀ ਨਹੀਂ ਬਲਕਿ ਖੇਡਾਂ, ਪੜਾਈ ਆਦਿ ਦੇ ਮੈਦਾਨ ਵਿੱਚ ਵੀ ਬਚਿਆਂ ਨੂੰ ਪ੍ਰੇਰਣਾ ਦਿੰਦੇ ਹਨ। ਕਈ ਬਚੇ ਭੁਰੂ ਜੀ ਦੇ ਆਸ਼ੀਰਵਾਦ ਸਦਕਾ ਨਾਮਣਾ ਖਟ ਰਹੇ ਹਨ।



ਸਤਿਗੁਰੂ ਜਗਦੀਸ਼ ਸਿੰਘ ਜੀ ਦੀ ਹਜ਼ੂਰੀ ਵਿਚ ਗਾਇਨ ਕਰਦੇ ਹੋਏ, ਸ਼੍ਰੀ ਰਾਜਨ ਅਤੇ ਸਾਜਨ ਮਿਸ਼ਰਾ ਇਕ ਪਾਸੇ ਬੈਠੇ ਹੋਏ ਸਨ। ਇਕ ਸੇਵਕ ਚੌਰ ਕਰ ਰਿਹਾ ਸੀ, ਭੁਤ ਆਲੇ ਦੁਆਲੇ ਬੈਠੇ ਸਨ। ਸਾਰੇ ਹਾਲ ਵਿੱਚ ਸਨਾਟਾ ਸੀ।

ਉਸਤਾਦ ਹਲੀਮ ਜਾਫਰ ਖਾਂ ਨੇ ਸਿਤਾਰ ਵਾਦਨ ਆਰੰਭ ਕੀਤਾ। ਉਹਨਾਂ ਨੇ ਭਾਗ ਜੀ ਜੈਵੰਤੀ ਪ੍ਰਸਤੁਤ ਕੀਤਾ। ਉਸਤਾਦ ਅਮਜਦ ਅਲੀ ਖਾਂ ਵੀ ਸਾਹਮਣੇ ਬੈਠੇ ਹੋਏ ਸਨ। ਉਸ ਸਮੇਂ ਦੇ ਬਰਾਡਕਾਸਟਿੰਗ ਮੰਤਰੀ ਸ੍ਰੀ ਐਲ.ਕੇ ਅਡਵਾਨੀ ਵੀ ਉਪਸਥਿਤ ਸਨ।

ਪ੍ਰੋਗਰਾਮ ਰਾਤ ਸਾਢੇ ਗਿਆਰਾਂ ਬਜੇ ਸਮਾਪਤ ਹੋਇਆ। ਸ੍ਰੀ ਜਗਦੀਸ਼ ਸਿੰਘ ਨੇ ਮੈਨੂੰ ਸਤਗੁਰੂ ਦੇ ਸਾਮਣੇ ਪੇਸ਼ ਕਰਦੇ ਹੋਏ ਕਿਹਾ। "ਇਹ ਪ੍ਰੋ: ਬਾਵਰਾ ਹਨ।" ਭੁਰੂ ਜੀ ਮੇਰੇ ਨਾਮ ਤੇ ਪਹਿਲਾਂ ਹੀ ਚੰਗੀ ਤਰ੍ਹਾਂ ਵਾਕਿਫ ਸਨ, ਕਿਉਂਕਿ ਮਾਸਿਕ ਵਰਿਆਮ ਵਿਚ ਮੇਰੇ ਲਗਾਤਾਰ ਲੇਖ ਛਪਦੇ ਸਨ ਅਤੇ ਭੁਰੂ ਜੀ ਮੇਰੇ ਸਾਰੇ ਲੇਖਾਂ ਨੂੰ ਪੜ ਚੁੱਕੇ ਸਨ। ਮੇਰਾ ਨਾਮ ਸੁਣਦੇ ਹੀ ਕਹਿਣ ਲਗੇ "ਤੁਸੀਂ ਬੜਾ ਸੋਹਣਾ ਲਿਖਦੇ ਹੋ।" "ਮੈਂ ਸਟੇਜ ਤੇ ਵੀ ਭੁਤ ਕਰਦਾ ਹਾਂ।" ਇਹ ਮੇਰੇ ਮੂੰਹ ਤੋਂ ਸ਼ਬਦ ਨਿਕਲੇ। "ਉਹ ਤਾਂ ਤੁਹਾਡੇ ਲੇਖਾਂ ਤੋਂ ਹੀ ਸਪਸ਼ਟ ਜਾਪਦਾ ਹੈ।" ਭੁਰੂ ਜੀ ਨੇ ਫਰਮਾਇਆ। ਉਸ ਵੇਲੇ ਸਤਿਗੁਰੂ ਜੀ ਕਈ ਸ਼ਰਧਾਲੂਆਂ ਵਿੱਚ ਘਿਰੇ ਰੋਏ ਸਨ। ਟੋਅਰ ਕੰਡੀਸ਼ਨ ਹਾਲ ਹੋਣ ਦੇ ਕਾਰਨ ਮੇਰਾ ਬੁਖਾਰ ਤੇਜ਼ ਹੋ ਗਿਆ ਸੀ। ਰਾਤ ਨੂੰ ਜਿਥੇ ਵੀ ਪ੍ਰਬੰਧਕ ਮੈਨੂੰ ਲੈ ਗਏ, ਮੈਂ ਜਾ ਕੇ ਲੈਣ ਗਿਆ।

ਸੰਗੀਤ ਕਲਾ ਮੰਚ ਜਲੰਧਰ ਦਾ ਪ੍ਰਥਮ ਸਮਾਗਮ 13 ਫਰਵਰੀ 1976 ਨੂੰ ਨਿਸਚਿਤ ਕੀਤਾ ਗਿਆ। ਬਸੰਤ ਦਾ ਅਵਸਰ ਸੀ। ਸਤਗੁਰੂ ਜੀ ਨੂੰ ਇਸ ਅਵਸਰ ਉੱਤੇ ਜਲੰਧਰ ਪਧਾਰਨ ਦੀ ਬੇਨਤੀ ਕੀਤੀ, ਜੋ ਪ੍ਰਵਾਨ ਹੋਈ ਤੇ ਮਰਾਰਾਜ ਜੀ

ਚੰਦਰ ਐਮ.ਐਲ.ਏ: ਨੇ ਦੀਪ ਜਲਾ ਕੇ ਇਸ ਸੰਮੇਲਨ ਦਾ ਉਦਘਾਟਨ ਕੀਤਾ। ਸਾਰਿਆਂ ਨੇ ਭੁਰੂ ਜੀ ਨੂੰ ਭੁਲਾ ਦੇ ਰਾਹ ਚੋਟ ਕਰਕੇ ਸੁਆਗਤ ਕੀਤਾ। ਪ੍ਰੋਗਰਾਮ ਦਾ ਆਰੰਭ ਮੇਰੇ ਗਾਇਨ ਤੇ ਹੋਇਆ। ਮੈਂ ਰਾਗ ਸੁਰਦਾਸੀ ਮਲਹਾਰ ਸੁਣਾਇਆ ਸੀ। ਪੰਡਿਤ ਰਮਾ ਕਾਂਤ, ਸ੍ਰੀ ਲਛਮਣ ਸਿੰਘ ਸੀਨ, ਸ੍ਰੀ ਪੁਰਸ਼ੋਤਮ ਮਹਿਤਾ, ਸ੍ਰੀ ਖਜਾਨ ਸਿੰਘ, ਭੁਰਦੇਵ ਸਿੰਘ ਨੇ ਸਰੋਦ ਵਜਾ ਕੀਤਾ, ਅਤੇ ਅੰਤ ਵਿੱਚ ਡਾਢਤ ਦੇ ਪ੍ਰਸਿਧ ਗਾਇਕ ਸ੍ਰੀ ਰਾਜਨ ਤੇ ਸ੍ਰੀ ਸਾਜਨ " ਮਿਸ਼ਰ ਬੰਧੂ" ਨੇ ਆਪਣੀ ਸ਼ਾਨ ਨਾਲ ਸੰਭਤ ਨੂੰ ਨਿਵਾਜਿਆ। ਇਹ ਸੰਮੇਲਨ ਇਕ ਯਾਦਗਾਰੀ ਸੰਗੀਤ ਸੰਮੇਲਨ ਬਣ ਗਿਆ। ਸਤਿਗੁਰੂ ਜੀ ਨੇ ਐਸੀ ਜੋਤ ਜਗਾਈ, ਕਿ ਸੰਗੀਤ ਕਲਾ ਮੰਚ ਜਲੰਧਰ ਦੀ ਸਿਲਵਰ ਜੁਬਲੀ 25 ਵਾਂ ਸੰਗੀਤ ਸੰਮੇਲਨ 13 ਮਾਰਚ 1994 ਨੂੰ ਕਪੂਰਥਲਾ ਵਿਖੇ ਹੋਇਆ। ਇਸ ਬੁਟੇ ਦੀ ਜੜ ਸਤਿਗੁਰੂ ਜਗਦੀਸ਼ ਸਿੰਘ ਜੀ ਦੁਆਰਾ ਲਗਾਈ, ਜੋ ਹੁਣ ਇਕ ਬਿਰਖ ਬਣ ਚੁਕਿਆ ਹੈ।

ਮੈਨੂੰ ਫੈਲੀ ਸਾਹਿਬ ਜਾਣ ਦਾ ਕਈ ਵਾਰ ਅਵਸਰ ਪ੍ਰਾਪਤ ਹੋਇਆ। ਇਕ ਵਾਰ ਵਿਸ਼ੇਸ਼ ਅਵਸਰ ਉੱਤੇ ਮੈਂ ਦੁਪਹਿਰ ਨੂੰ ਪੁੱਜਾ ਸੀ। ਮੈਨੂੰ ਸਿਮਰਨ ਚਲ ਰਿਹਾ ਸੀ। ਸਫੈਦ ਵਸਤਰ ਧਾਰੀ ਬਚੇ ਗਿਸ਼ਿਆਂ ਦੀ ਸੰਤਾਨ ਜਾਪ ਰਹੇ ਸਨ। ਹਾਲ ਦੇ ਵਿੱਚ ਭੁਰੂ ਜੀ ਆਪ ਵੀ ਸਿਮਰਨ ਕਰ ਰਹੇ ਸਨ ਅਤੇ ਸਾਰੀ ਸੰਭਤ ਵੀ। ਮੈਂ ਜਾ ਕੇ ਮਥਾ ਟੇਕਿਆ। ਮੈਨੂੰ ਸਾਮਣੇ ਬੈਠਨ ਦਾ ਇਸ਼ਾਰਾ ਕੀਤਾ। ਸਿਮਰਣ ਤੋਂ ਬਾਅਦ 15 ਮਾਤਰਾਵਾਂ ਦੇ ਤਾਲ ਵਿੱਚ ਗਾਨਾ ਆਰੰਭ ਕੀਤਾ, ਉਸ ਸ਼ਬਦ ਦਾ ਮੁਖੰਤਾ "ਕੁਰ ਨਾਨਕ ਨਰ ਬਾਵਰੇ ਕਿਉ ਨਾ ਰਜੇ ਭਗਵਾਨ" ਰਖਿਆ ਤੇ ਨਾਲ ਨਾਲ

Hindustan AGRO INDUSTRIES

Specialist in:

WHEAT THRASHERS DISC HARROWS SEED DRILLS
(NARMA & WHEAT), SUNFLOWER THRASHER

Manufacturers of:

ALL KINDS OF AGRICULTURAL
IMPLIMENTS



ਦਿਸ ਮਸ਼ੀਨ ਠਾਲ ਕਟਕ, ਸੋਯਾਬੀਨ, ਬਾਜਰਾ,
ਸਰੋ, ਜੁਆਰ ਆਦਿ ਫਸਲਾਂ ਦੀ ਬਰੀਸ਼ਿਕ ਕੀਤੀ
ਜਾਂਦੀ ਹੈ। ਰਫ਼ਤਾਰ ਬਰੋਬਰ ਦੇ ਠਵੇ ਡੀਜ਼ਾਈਨ
ਵਿਚ ਸਰੋ ਨੂੰ ਸਾਫ਼ ਕਰਨ ਵਾਲਾ ਪੱਖਾ ਫਿਟ ਹੈ।

Prop. Amrik Singh Balkar Singh

Opp. Jaswant Theatre, G.T.Road, MALOUT-152107

Phone: 23530

DEVINDRA AGRO INDUSTRIES

G.T.ROAD, MALOUT (Pb.)

Manufacturers of:-

All Kinds of Tractor Agri. Implements, Wheat
Thrashers & Disc Harrow

Specialist in:-
SPRAY PUMP



Sister Concerns :-

Devindra Sales Corporation
G.T.Road, (Near D.C.M)
Malout

Raja Traders
Deals in: GOLDEN FISH, KSD, SUPER
GAINDA & All Types Of EN-42, Steel Discs
G.T.Road, Malout



-ਫਰਾਂਜ ਕਾਫਕਾ

ਸਾਰਾ ਕੋਲਾ ਖਤਮ ਹੋ ਗਿਆ। ਕੋਲੇ ਦੀ ਬਾਲਟੀ ਮੁਠੀ ਪਈ ਹੈ ਅਤੇ ਬੋਲਚਾ ਵੀ ਬੇਕਾਰ ਪਿਆ ਹੈ। ਅੰਗੀਠੀ ਠੰਡੇ ਸਾਹ ਝਰ ਰਹੀ ਹੈ। ਕਮਰਾ ਸੁੰਗਤਦਾ ਜਾਂਦਾ ਹੈ। ਖਿਤਕੀ ਤੋਂ ਬਾਹਰ ਬਿਰਛਾਂ ਦੇ ਪਤੇ ਬਰਫ ਨਾਲ ਢਕੇ ਜਾਣ ਤੇ ਸਖਤ ਹੋ ਗਏ ਨੇ। ਆਕਾਸ਼ ਚਾਈ ਦੀ ਓਟ ਬਣ ਗਿਆ ਹੈ ਤਾਂਕਿ ਸਹਾਇਤਾ ਲਈ ਕੋਈ ਵੀ ਉਪਰੋਂ ਟੋਪਰ ਨਾ ਦੇਖ ਸਕੇ। ਮੈਨੂੰ ਕੋਲਾ ਚਾਹੀਦਾ ਹੈ। ਮੈਂ ਸੁੰਗਤ ਕੇ ਨਹੀਂ ਮਰ ਸਕਦਾ। ਮੇਰੇ ਪਿਛਲੇ ਪਾਸੇ ਬੇਰਹਿਮ ਆਤਸ਼ਦਾਨ ਹੈ ਤੇ ਅਗਲੇ ਪਾਸੇ ਕਠੋਰ ਆਕਾਸ਼। ਮੈਨੂੰ ਟਿਰਨਾ ਦੋਵਾਂ ਵਿਚੀਂ ਨਿੱਘਣਾ ਚਾਹੀਦਾ ਹੈ ਅਤੇ ਪੈਡਾ ਤੈਅ ਕਰ ਕੇ ਕੋਲਾ ਵੇਚਣ ਵਾਲੇ ਕੋਲੇ ਮਦਦ ਨੈਣ ਲਈ ਬੇਨਤੀ ਕਰਨੀ ਚਾਹੀਦੀ ਹੈ। ਪਰ ਉਹ ਤਾਂ ਨਿਤ ਦੀਆਂ ਬੇਨਤੀਆਂ ਕਾਰਣ ਬੋਲਾ ਹੀ ਹੋ ਗਿਆ ਹੈ। ਇਸ ਲਈ ਮੈਨੂੰ ਨਾ ਟਾਲੇ ਜਾਣ ਵਾਲੇ ਢੰਗ ਨਾਲ ਇਹ ਸਾਬਤ ਕਰਨਾ ਪਵੇਗਾ ਕਿ ਮੇਰੇ ਕੋਲ ਕੋਲੇ ਦਾ ਇਕ ਕਿਟਕਾ ਵੀ ਨਹੀਂ। ਅਤੇ ਇਹ ਵੀ ਕਿ ਉਹਦੀ ਹੋਦ ਮੇਰੇ ਲਈ ਨਿਸ਼ਕਰਦੇ ਸੂਰਜ ਵਾਂਗ ਹੈ। ਐਤਕੀ ਮੈਨੂੰ ਉਹਦੇ ਕੋਲ ਇਕ ਅਜਿਹੇ ਰਿਖਾਰੀ ਵਾਂਗ ਜਾਣਾ ਪਵੇਗਾ, ਜਿਹਦੇ ਗਲੇ ਵਿਚ ਮੌਤ ਦੀ ਸਿਸਕੀ ਹੋਵੇ ਅਤੇ ਜਿਹਤਾ ਦਰਵਾਜ਼ੇ ਤੇ ਹੀ ਮਰ ਜਾਣ ਲਈ ਜ਼ਿੰਦ ਕਰ ਰਿਹਾ ਹੋਵੇ। ਜਿਸ ਦੀ ਦੁਰਦਸ਼ਾ ਵੇਖ ਕੇ ਅਮੀਰ ਘਰਾਂ ਦੇ ਨੌਕਰ ਕਾਫੀ ਦੀ ਡਿੱਲੀ ਪਿਲਾਅ ਦਿਆ ਕਰਦੇ ਨੇ। ਇੰਜ ਹੀ ਕੋਲਾ ਵੇਚੀ ਜਾਣ ਵਾਲੇ ਨੂੰ ਗੁਸਿਲ ਹੋਣ ਤੇ ਵੀ ਖਿਤ ਨਾਲ-ਤੂੰ ਨਹੀਂ ਮਰੇਗਾ। ਕਹਿੰਦਿਆਂ ਇਕ ਬੋਲਚਾ ਕੋਲੇ ਦਾ ਤਰ ਕੇ ਮੇਰੀ ਬਾਲਟੀ ਚ ਨੁਰ ਦੇਣਾ ਚਾਹੀਦਾ ਹੈ।

ਮੇਰੇ ਸਫਰ ਦਾ ਢੰਗ ਹੀ ਇਹ ਸਮੀਸ਼ਿਆ ਰਲ ਕਰ ਸਕਦਾ ਹੈ ਅਤੇ ਮੈਂ ਬੇਜਾਨ ਬਾਲਟੀ ਤੇ ਸਵਾਰ ਹੋ ਕੇ ਸਫਰ ਲਈ ਚਲ ਪੈਦਾ ਹਾਂ। ਆਪਣੇ ਹੱਥ ਨਾਲ ਬਾਲਟੀ ਦੇ ਮਾਮੂਲੀ ਕਿਸਮ ਦੇ ਕੁੰਡੇ ਨੂੰ ਲਗਾਮ ਵਾਂਗ ਫਤ ਕੇ ਬਾਲਟੀ ਸਮੇਤ ਆਪਣੇ ਆਪ ਨੂੰ ਪੇੜੀ ਤੋਂ ਬਲੇ ਪਰੀਕਦਾ

ਹਾਂ। ਪਰ ਜਿਉਂਦੀ ਮੇਰੀ ਬਾਲਟੀ ਬਲੇ ਉਤਰੀ ਉਹ ਹਵਾ ਵਿਚ ਉੱਚੀ ਉਡਣ ਲੱਗੀ- ਵਾਹਵਾ। ਅਸ਼ਕੇ। ਜ਼ਮੀਨ ਤੇ ਬੈਠੇ ਹੋਏ ਉਠ ਵੀ ਮਾਲਕ ਦੀ ਚਾਬਕ ਦੀ ਮਾਰ ਨਾਲ ਸਰੀਰ ਫੰਡਕੇ ਇੰਜ ਸ਼ਾਨਦਾਰ ਅਦਾ ਨਾਲ ਨਹੀਂ ਉਠਦੇ।

ਮੈਂ ਆਪਣੀ ਬੇਵਕਲ ਬਾਲਟੀ ਤੇ ਸਵਾਰ, ਕਠੋਰ ਤੇ ਬਰਫ ਨਾਲ ਜ਼ਮੀਆਂ ਹੋਈਆਂ ਸਤਕਾਂ ਉਪਰੋਂ ਸਾਡੀ ਰਫਤਾਰ ਨਾਲ ਨਿੱਘਣਾ ਹਾਂ। ਅਕਸਰ ਮੈਨੂੰ ਕਿਸੇ ਮਕਾਨ ਦੀ ਪਹਿਲੀ ਮੰਜਿਲ ਤੱਕ ਵੀ ਉੱਚਾ ਚੁਕ ਦਿੱਤਾ ਜਾਂਦਾ ਹੈ ਪਰ ਮੈਂ ਕਦੀ ਕਿਸੇ ਮਕਾਨ ਦੇ ਦਰਵਾਜ਼ੇ ਤੱਕ ਬਲੇ ਨਹੀਂ ਉਤਰਿਆ। ਅਖੀਰ ਚ ਮੈਂ ਇਕ ਕੋਰ ਮਾਮੂਲੀ ਉਰਾਈ ਤੇ ਕੋਲਾ ਵੇਚਣ ਦੇ ਬੰਦ ਭੁਦਾਮ ਤੇ ਉਡਣ ਲਗਦਾ ਹਾਂ। ਮੈਂ ਵੇਖਦਾ ਹਾਂ ਕਿ ਬਹੁਤ ਬਲੇ ਕੋਲਾ ਫਰੋਸ਼ ਆਪਣੀ ਮੋਜ਼ ਤੇ ਕੁੰਡਤਿਆ ਹੋਇਆ ਬੈਠਾ ਕੁਝ ਨਿੱਖ ਰਿਹਾ ਹੈ। ਦੋਨੀ ਸਰਦੀ ਹੋਣ ਤੇ ਵੀ ਵਾਧੂ ਕਰਮੀ ਬਾਹਰ ਪਰੀਕਣ ਲਈ ਉਹਨੇ ਕਮਰੇ ਦਾ ਦਰਵਾਜ਼ਾ ਖੁਲਾ ਰਖਿਆ ਹੋਇਆ ਹੈ "ਸੋਠ ਸਾਰਬ।" ਮੇਰੀ ਚੀਕ ਪੁੰਦ ਚ ਡਸ ਕੇ ਖੋਖਲੀ ਅਤੇ ਮੇਰੇ ਸਾਰਾਂ ਦੇ ਬਣਦੇ ਬਦਲਾ ਚ ਮਿਲ ਕੇ ਮਧਮ ਹੋ ਗਈ ਹੈ -- "ਸੋਠ ਸਾਰਬ। ਕਿਰਪਾ ਕਰਕੇ ਮੈਨੂੰ ਬੋਤਾ ਜਿਹਾ ਕੋਲਾ ਦੇ ਦਿਉ। ਮੇਰੇ ਵਾਲੀ ਬਾਲਟੀ ਏਨੀ ਰੋਲੀ ਹੋ ਗਈ ਹੈ ਕਿ ਮੈਂ ਉਸ ਤੇ ਸਵਾਰ ਹੋ ਕੇ ਉਡ ਸਕਦਾ ਹਾਂ। ਕਿਰਪਾ ਕਰੋ। ਜਦੋਂ ਵੀ ਹੋ ਸਕਿਆ, ਮੈਂ ਤੁਰਾਡੇ ਪਿੱਛੇ ਦੇ ਦਿਆਂਗਾ।"

"ਕੋਣ ਏ ?-- ਕਿਰਦੀ ਆਵਾਜ਼ ਐ ?" ਕੋਲਾ ਫਰੋਸ਼ ਆਪਣੇ ਕੰਨ ਤੇ ਰੱਥ ਰਖ ਕੇ ਕਹਿੰਦਾ ਹੈ-- "ਕੋਈ ਗਾਰਕ ਐ ?" ਉਹ ਆਪਣੀ ਪਤਨੀ ਨੂੰ ਪੁਛਦਾ ਹੈ। "ਮੈਂ ਤਾਂ ਕੁਝ ਨਹੀਂ ਸੁਣਿਆ।" ਬੁਣਾਈ ਚ ਕੁਝੀ ਹੋਈ ਉਹਦੀ ਪਤਨੀ ਨੇ ਸੁੱਖ ਚ ਸਾਰ ਲੈਦਿਆਂ ਕਿਹਾ। ਉਹਦੀ ਕੰਡ ਕਰਮ ਕਪੜਿਆਂ ਨਾਲ ਨਿੱਘੀ ਤੇ ਪੁਰਸਕੂਨ ਸੀ।

"ਰਾ ਠੀਕ ਹੈ। ਤੂੰ ਬਹੁਰ ਮੇਰੀ

ਆਵਾਜ਼ ਸੁਣ ਲਈ ਹੈ।" ਮੈਂ ਚੀਕਦਾ ਹਾਂ-- "ਟਿਰ ਮੈਂ ਰਾਂ। ਤੁਰਾਡਾ ਪੁਰਾਣਾ ਗਾਰਕ। ਸੱਚਾ ਤੇ ਈਮਾਨਦਾਰ। ਪਰ ਚਾਲੇ ਗਰੀਬ ਤੇ ਨਿਤਾਲਾ।"

"ਵੇਖੋ ਜੀ। ਕੋਈ ਸੁਲਾ ਰਿਹਾ ਏ।" ਸੋਠ ਆਪਣੀ ਪਤਨੀ ਨੂੰ ਕਹਿੰਦਾ ਹੈ-- "ਬਹੁਰ ਕੋਈ ਹੈ ਵੇ ਕੰਨ ਏਨਾ ਪੱਖਾ ਨਹੀਂ ਦੇ ਸਕਦੇ। ਕੋਈ ਪੁਰਾਣਾ ਤੇ ਬੁਢਾ ਗਾਰਕ ਜਾਪਦਾ ਏ। ਮੈਨੂੰ ਇੰਜ ਮਹਿਸੂਸ ਹੁੰਦਾ ਏ।" ਅਤੇ ਇਕ ਪਲ ਲਈ ਆਪਣਾ ਕੰਮ ਰੋਕ ਕੇ, ਆਪਣੀ ਬੁਣਾਈ ਨੂੰ ਰਿਕ ਨਾਲ ਲਾਈ, ਉਹਦੀ ਪਤਨੀ ਨੇ ਕਿਹਾ-- "ਕੀ ਰੋਕ ਲੱਗ ਪਿਆ ਤੈਨੂੰ ?-- ਕੋਈ ਵੀ ਤਾਂ ਨਹੀਂ, ਸਤਕ ਸੁਨਸਾਨ ਪਈ ਐ। ਸਾਡੇ ਗਾਰਕਾਂ ਕੋਲ ਕਾਫੀ ਕੋਲਾ ਪੁੱਜ ਗਿਆ ਏ। ਹੁਣ ਤਾਂ ਅਸੀਂ ਕੁਝ ਦਿਨ ਦੁਕਾਨ ਬੰਦ ਕਰ ਸਕਦੇ ਹਾਂ।"

"ਪਰ ਤਕੋ ਤਾਂ। ਮੈਂ ਏਥੇ ਆਪਣੀ ਬਾਲਟੀ ਤੇ ਬੈਠਾ ਹਾਂ" ਮੈਂ ਚੀਕਦਾ ਹਾਂ-- ਤੇ ਪਬਰਾਏ ਅੱਬਰੂਆਂ ਨਾਲ ਮੇਰੀਆਂ ਅੱਖਾਂ ਪੁੰਦਲਾ ਜਾਂਦੀਆਂ ਨੇ-- "ਕਿਰਪਾ ਕਰ ਕੇ ਇਕ ਵਾਰ ਉਪਰ ਤੱਕ ਲਵੋ-- ਤੂੰ ਮੈਨੂੰ ਸਾਫ ਵੇਖ ਸਕੇਂਗੀ। ਮੈਂ ਰੀਖ ਮੰਕਦਾ ਹਾਂ। ਸਿਰਫ ਇਕ ਬੋਲਚਾ ਕੋਲੇ ਦਾ। ਜੇਕਰ ਤੁਸਾਂ ਮੈਨੂੰ ਬਹੁਤਾ ਕੋਲਾ ਦੇ ਦਿੱਤਾ ਤਾਂ ਖੁਸ਼ੀ ਚ ਪਾਕਲ ਹੋ ਕੇ ਮੈਂ ਉਹਦੀ ਵਰਤੋਂ ਹੀ ਨਹੀਂ ਕਰ ਸਕਾਂਗਾ। ਦੂਸਰੇ ਸਭ ਗਾਰਕਾਂ ਕੋਲ ਕਾਫੀ ਕੋਲਾ ਮੋਜੂਦ ਹੈ। ਮੈਂ ਆਪਣੀ ਬਾਲਟੀ ਵਿਚੋਂ ਘਟੋਂ ਘਟ, ਕੋਲੇ ਦੀ ਆਵਾਜ਼ ਹੀ ਸੁਣ ਸਕਦਾ।"

"ਆ ਰਿਹਾ।" ਕਹਿੰਦਾ ਹੋਇਆ ਸੋਠ ਆਪਣੇ ਬੋਲੇ ਪਿਰਾਂ ਨਾਲ ਭੁਦਾਮ ਦੀ ਪੇੜੀ ਵਲ ਵਧਦਾ ਹੈ ਪਰ ਬਟ ਹੀ ਉਹਦੀ ਪਤਨੀ ਉਹਦੇ ਕੋਲ ਪੁੱਜ ਕੇ ਬਾਹ ਨਾਲ ਠੋਕਦੀ ਹੋਈ ਕਹਿੰਦੀ ਹੈ-- "ਏਥੇ ਹੀ ਠਹਿਰੋ। ਤੁਹਾਨੂੰ ਬੇਵਕੂਫੀ ਤੇ ਤੁਲਿਆਂ ਤੱਕ ਕੇ ਹੁਣ ਮੈਂ ਆਪ ਹੀ ਜਾਂਦੀ ਹਾਂ। ਸੋਚੋ ਤਾਂ, ਰਾਤੀ ਤੁਹਾਨੂੰ ਕਿਵੇਂ ਸਖਤ ਖੰਘ ਲੱਗੀ ਹੋਈ ਸੀ, ਪਰ ਬੱਤੇ ਜਿਹੇ ਵਪਾਰ ਖਾਤਰ ਤੁਸੀਂ ਆਪਣੇ ਬੀਵੀ ਬੱਚਿਆਂ ਨੂੰ ਭੁਲ ਕੇ ਆਪਣੇ ਫੇਕੜਿਆਂ ਦੀ ਕੁਰਬਾਨੀ ਦੇਣ ਲਈ ਤਿਆਰ ਹੋ। ਠਹਿਰੋ !-- ਮੈਂ ਜਾਂਦੀ ਹਾਂ।"

"ਤੂੰ ਉਹਨੂੰ ਕਹੀਂ ਕਿ ਸਾਡੇ ਸਟਾਕ ਚ ਹਰ ਤਰਾਂ ਦਾ ਕੋਲਾ ਮੋਜੂਦ ਹੈ। ਮੈਂ ਉਹਨਾਂ ਦੇ ਡਾ ਏਥੇ ਹੀ ਬੋਲ ਕੇ ਦਸ ਦਿਆਂਗਾ।"

"ਬੰਗਾ।" ਪਤਨੀ ਪੇੜੀ ਤੇ ਚੜ੍ਹਦੀ ਹੋਈ ਕਹਿੰਦੀ ਹੈ ਤੇ ਸੁਤਾਵਕ ਨੌਰ ਤੇ ਬਟ ਹੀ ਮੈਨੂੰ ਵੇਖ ਲੈਂਦੀ ਹੈ।

"ਸੋਠਾਨੀ ਜੀ। ਨਮਸਤੇ, ਸਿਰਫ ਇਕ ਬੋਲਚਾ ਕੋਲੇ ਦਾ ਮੇਰੀ ਬਾਲਟੀ ਵਿਚ-- ਮੈਂ ਹੀ ਚੁੱਕ ਕੇ ਲੈ ਜਾਵਾਂਗਾ। ਕੇਵਲ ਇਕੋ ਹੀ ਬੋਲਚਾ। ਤੁਰਾਡੇ ਕੋਲ ਜਿਹਤਾ ਸਭ ਤੋਂ ਘਟੀਆ ਕੋਲਾ ਹੋਵੇ। ਰਾਂ, ਤੁਰਾਨੂੰ ਇਹਦੇ ਪਿੱਛੇ ਬਹੁਰ ਦਿਆਂਗਾ। ਪਰ ਚਾਲੇ ਨਹੀਂ। ਇਸ ਵੇਲੇ ਨਹੀਂ। ਇਸ ਵੇਲੇ ਨਹੀਂ।" ਇਕ ਤਾਬੂਤ ਜਿਹੀ ਆਵਾਜ਼ ਹੈ ਇਹਨਾਂ ਸ਼ਬਦਾਂ ਵਿਚ-- "ਇਸ ਵੇਲੇ ਨਹੀਂ।" ਅਤੇ ਕਿੰਨੀ ਰੋਗਾਨੀ ਨਾਲ ਇਹ ਸ਼ਬਦ ਨੇੜਲੇ ਗਿਰਜੇ ਦੀ ਮੰਨਿਅਰ ਦੀਆਂ ਘੰਟੀਆਂ ਦੀ ਆਵਾਜ਼ ਨਾਲ ਇਕ-ਸੁਰ ਹੋ ਜਾਂਦੇ ਨੇ।

"ਆਖਿਰ ਉਹ ਕੀ ਚਾਹੁੰਦਾ ਹੈ।" ਸੋਠ ਅੰਦਰੋਂ ਪੁਛਦਾ ਹੈ।

"ਕੋਈ ਵੀ ਨਹੀਂ।" ਉਹਦੀ ਪਤਨੀ

◦ KISSAN STEEL DISCS ◦

Mfrs. of Quality Steel Discs

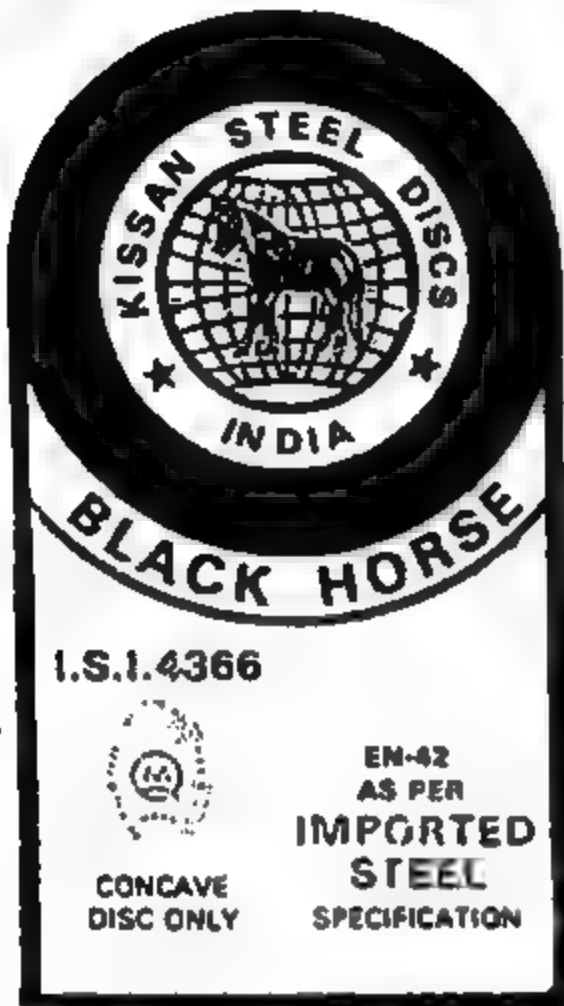

Tinkoni Chowk, MALOUT-152107,
(DISTT-FARIDKOT)

☎ : 24262

PHONE: 20675

RAMGARIA IRON STORE

Dealers

All Kinds of Hardware
Iron Material



Prop. Jagjit Singh Ramgaria
Opp. Old Power House, G.T. Road,
MALOUT (Pb.)

H.S.Kalsi Engineering Works

ਤਿਆਰ ਕਰਤਾ:-

ਰੋਲਿੰਗ ਸ਼ਟਰ, ਫਲੈਕਸੀਬਲ ਰੋਟ,
ਗਰਿਲ ਤੇ ਐਗਰੀਕਲਚਰਲ ਇੰਪਲੀਮੈਂਟਸ
ਆਦਿ ।



ਪ੍ਰੋ:-ਰਘੁਪਾਲ ਸਿੰਘ ਕਲਸੀ
MOGA ROAD,
KOT KAPURA-151204

ਜ਼ਿੰਦਗੀ ਦਾ ਬਾਰਡਰ



ਪੁਰਾਣੇ ਸਮਿਆਂ ਵਿਚ ਪੇਡੂ ਔਰਤਾਂ ਆਮ ਕਰਕੇ ਸਾਦੇ ਕੱਪੜੇ ਹੀ ਪਹਿਨਦੀਆਂ ਸਨ। ਕਈ ਘਰਾਂ ਵਿਚ ਕੁੜੀਆਂ ਆਪ ਹੀ ਕੱਪੜੇ ਬੁਣਦੀਆਂ ਸਨ ਤੇ ਕਈ ਕੁੜੀਆਂ ਅਜਿਹੀਆਂ ਵੀ ਸਨ ਜੋ ਤਰਾਂ-ਤਰਾਂ ਦੇ ਡੱਬੀਆਂ ਵਾਲੇ ਰੰਗ-ਬਰੰਗੇ ਖੇਸ ਬੁਣਦੀਆਂ ਤੇ ਨਮੂਨੇ ਕੱਢਦੀਆਂ। ਇਹ ਖੇਸ ਬਹੁਤ ਹੀ ਹੱਢਣਸਾਰ ਹੁੰਦੇ ਸਨ। ਕਈ ਹੋਰ ਸਾਚਿਆਰੀਆਂ ਕੁੜੀਆਂ ਦਰੀਆਂ ਤੇ ਨਮੂਨੇ ਕੱਢਦੀਆਂ ਤੇ ਇਹ ਦਰੀਆਂ ਵੀ ਬਹੁਤ ਸੁੰਦਰ ਤੇ ਹੱਢਣਸਾਰ ਹੁੰਦੀਆਂ ਸਨ। ਪਰ ਤੇੜ ਵਾਲੀ ਕੱਲ ਇਹ ਹੈ ਕਿ ਉਸ ਸਾਦੇ ਨਿਬਾਸ ਵਿਚ ਹੀ ਪੇਡੂ ਔਰਤਾਂ ਬਣ-ਬਣ ਪੈਦੀਆਂ ਜਦ ਉਹ ਆਪ ਹੀ ਹੱਟੀ ਤੇ ਰੰਗ ਖਰੀਦ ਕੇ ਸਲਵਾਰਾਂ ਜਾਂ ਕੁੜਤੀ ਨੂੰ ਅਜਿਹੇ ਢੰਗ ਨਾਲ ਰੰਗ ਦਿੰਦੀਆਂ ਕਿ ਰੰਗ ਚਮਕ-ਚਮਕ ਪੈਦੇ। ਇਹ ਰੰਗ ਆਮ ਕਰਕੇ ਗੁੱਤੇ ਹਰੇ, ਨੀਲੇ ਜਾਂ ਪੀਲੇ ਹੁੰਦੇ ਸਨ। ਇੰਜ ਇਹ ਪੇਡੂ ਔਰਤਾਂ ਜਿਨ੍ਹਾਂ ਦੇ ਘਰੀ ਮਸਾਂ ਹੀ ਕੁਜ਼ਾਰਾ ਚਲਦਾ ਸੀ ਆਪਣੇ ਪਹਿਨਣ ਪਰਚਨ ਦੇ ਸ਼ੌਕ ਪੂਰੇ ਕਰਦੀਆਂ ਸਨ।

ਫੇਰ ਇਕ ਹੋਰ ਜ਼ਮਾਨਾ ਆਇਆ

ਜਦ ਇਨ੍ਹਾਂ ਨੇ ਆਪਣੇ ਨਿਬਾਸ ਅਰਥਾਤ ਕੁੜਤੀ ਦੇ ਹੇਠਾਂ ਹੋਰ ਰੰਗ ਦਾ ਬਾਰਡਰ ਲਾਉਣਾ ਸ਼ੁਰੂ ਕੀਤਾ। ਇੰਜ ਦੂਜੇ ਰੰਗ ਦਾ ਨਾਇਆ ਗਿਆ ਬਾਰਡਰ ਇਹਨਾਂ ਦੇ ਕੱਪੜੇ ਨੂੰ ਇਕ ਨਵੀਂ ਦਿੱਖ ਪ੍ਰਦਾਨ ਕਰਦਾ। ਸੁਰਟੀਆਂ ਸੁਨਖੀਆਂ ਮੁਟਿਆਰਾਂ ਜਦ ਇਹ ਬਾਰਡਰ ਵਾਲੇ ਕਮੀਜ਼ ਪਹਿਨਦੀਆਂ ਤਾਂ ਸ਼ਹਿਜ਼ਾਦੀਆਂ ਜਾਪਦੀਆਂ। ਇਹ ਕਾਢ ਨੌਜਵਾਨ ਸੁਕੀਨ ਕੁੜੀਆਂ ਨੇ ਕੱਢੀ ਸੀ ਤਾਂ ਕਿ ਬੌੜੇ ਵਿਚ ਹੀ ਕੱਪੜੇ ਦੇ ਸ਼ਿੰਗਾਰ ਨੂੰ ਚਾਰ ਚੰਨ ਲੱਗ ਜਾਣ।

ਹੁਣ ਅੱਜ ਦੇ ਯੁੱਗ ਵਿਚ ਨਵੇਂ ਤੋਂ ਨਵੇਂ ਫੈਸ਼ਨ ਚੱਲ ਪਏ ਹਨ। ਨਵੇਂ ਪਹਿਣ ਕੱਪੜੇ ਹਰ ਰੋਜ਼ ਬਦਲ ਰਹੇ ਹਨ। ਪਰ ਇਨਸਾਨ ਦੀ ਕੁਖ ਕਿਰੀ ਕਿ ਮਿੱਟਣ ਤੇ ਸੰਤੁਸ਼ਟ ਹੋਣ ਵਿਚ ਨਹੀਂ ਆਉਂਦੀ। ਇਥੇ ਤੀਕ ਕਿ ਜਿਹੜੇ ਘਰਾਂ ਵਿਚ ਦੋ ਛੱਡ ਦੀ ਰੋਟੀ ਮੁਸ਼ਕਲ ਨਾਲ ਪੱਕਦੀ ਹੈ, ਉਹ ਵੀ ਇਹਨਾਂ ਡਿਜ਼ਾਇਨਾਂ ਮਗਰ ਭੱਜਦੇ ਹਨ। ਕਈ ਸ਼ਹਿਰੀ ਜਾਂ ਪੇਡੂ ਪਰਿਵਾਰਾਂ ਵਿਚ ਜਿਥੇ (2-3) ਬਚੇ ਕਾਲਜ ਜਾਂਦੇ ਹੋਣ ਤਾਂ ਸਮਝ ਲਵੋ ਕਿ ਮਾਂ ਬਾਪ ਦੀ ਜੁਨ ਜੋਖਮ ਤੋਂ ਖਾਲੀ

ਨਹੀਂ ਹੈ।

ਚੰਗਾ ਹੋਵੇ ਜੇਕਰ ਕਾਲਜ ਜਾਣ ਵਾਲੇ ਬਚੇ ਮਾਂ-ਬਾਪ ਦੀ ਜਾਨ ਨੂੰ ਜੋਖਮ ਵਿਚ ਨਾ ਪਾਉਣ। ਸਾਦਗੀ ਵਿਚ ਵਿਸ਼ਵਾਸ ਕਰਨਾ ਪੈਣ। ਸਵਾਮੀ ਵਿਵੇਕਾ ਨੰਦ ਦੇ ਖਿਆਲਾਂ ਦੇ ਧਾਰਨੀ ਹੋ ਜਾਣ। ਜਿਥੇ ਕਿਤਾਬਾਂ, ਕਾਪੀਆਂ ਤੇ ਫੀਸਾਂ ਦੇ ਖਰਚੇ ਹੀ ਏਨੇ ਹਨ ਕਿ ਇਕ ਕਿਸਾਨ, ਜ਼ਿੰਮੀਦਾਰ, ਕਲਰਕ ਜਾਂ ਮੁਢਲੀ ਮੁਸੱਦੀ ਬੜੀ ਹੀ ਮੁਸ਼ਕਲ ਨਾਲ ਆਪਣੇ ਬੱਚਿਆਂ ਨੂੰ ਕਾਲਜ ਵਿਚ ਤੇਜ਼ ਸਕਦਾ ਹੈ। ਕੋਈ ਵੀ ਕਿਤਾਬ 50 ਜਾਂ 60 ਰੁਪਏ ਤੋਂ ਘੱਟ ਨਹੀਂ ਹੈ। ਤਾਵ ਉੱਚੀ ਵਿਦਿਆ ਮਹਿੰਗੀ ਹੋ ਚੁੱਕੀ ਹੈ।

ਜੇਕਰ ਇਹਨਾਂ ਮੁੰਡੇ ਤੇ ਕੁੜੀਆਂ ਨੇ ਜ਼ਿੰਦਗੀ ਨੂੰ ਖੂਬਸੂਰਤ ਬਣਾਉਣਾ ਹੈ ਤਾਂ ਜ਼ਿੰਦਗੀ ਨੂੰ ਚੰਗੀ ਪੜ੍ਹਾਈ ਤੇ ਉੱਚੇਰੀ ਸਿੱਖਿਆ ਦਾ ਬਾਰਡਰ ਲਾਉਣ। ਫਿਰ ਵੇਖੋ ਜ਼ਿੰਦਗੀ ਕਿਵੇਂ ਨਿਸ਼ਕ-ਨਿਸ਼ਕ ਪੈਦੀ ਹੈ ਤੇ ਸੁਹੇ ਅੱਖਰਾਂ ਦਾ ਚਾਨਣ ਇਹਨਾਂ ਦੇ ਜੀਵਨ ਨੂੰ ਰੋਸ਼ਨ ਕਰਨ ਲਈ ਕਿਵੇਂ ਸਹਾਈ ਹੁੰਦਾ ਹੈ। ਜ਼ਿੰਦਗੀ ਨੂੰ ਬਾਰਡਰ ਲਾਉਣ ਇਹ ਵਿਦਿਆਰਥੀ ਆਪਣੇ ਸ਼ੌਕ, ਸੱਪਰਾਂ ਤੇ ਚਾਵਾਂ ਨਾਲ। ਆਪਣੀ ਪੜ੍ਹਾਈ ਤੇ ਉੱਚੀ ਰੱਖਣ ਤੇ ਆਚਰਣ ਦੀ ਵਿਦਿਆ ਪ੍ਰਾਪਤ ਕਰਨ ਗੁਰੂ ਨਾਨਕ ਜੀ ਦੀ ਬਾਣੀ ਤੇ।

ਪਰ ਅੱਜ ਦੀ ਅਸਲੀਅਤ ਕੁਝ ਹੋਰ ਹੀ ਹੈ। ਬਚੇ ਸਕੂਲਾਂ ਨੂੰ ਸੱਜ-ਪੱਜ ਕੇ ਜਾਂਦੇ ਜ਼ਰੂਰ ਹਨ। ਪਰ ਪੜ੍ਹਨ ਵਾਲਾ ਕੋਈ ਵਿਰਲਾ ਟਾਵਾਂ। ਮੁੰਡੇ ਤੇ ਕੁੜੀਆਂ ਕਾਲਜਾਂ ਨੂੰ ਵੱਡੀ ਗਿਣਤੀ ਵਿਚ ਵਹੀਰਾ ਘੱਤਦੇ ਜ਼ਰੂਰ ਹਨ ਪਰ ਪੁਸਤਕਾਂ ਤੇ ਕਿਤਾਬਾਂ ਪੜ੍ਹਨ ਤੇ ਉਹਨਾਂ ਉਪਰ ਹੋਪ ਹੋ ਜਾਣ ਵਾਲੇ ਬਹੁਤ ਵਿਰਲੇ। ਬਾਕੀ ਸਾਰੀ ਦੀ ਸਾਰੀ ਫੈਸ਼ਨ ਪਰੇਡ। ਅੱਜ ਦਾ ਇਨਸਾਨ ਜ਼ਿੰਦਗੀ ਦੀ ਸਾਰਥਕਤਾ ਤੇ, ਜ਼ਿੰਦਗੀ ਦੀ ਸਚਾਈ ਤੇ ਪਰਛਾਵੇ ਵਾਂਗ ਦੂਰ ਹੁੰਦਾ ਜਾ ਰਿਹਾ ਹੈ। ਜੇ ਇਵੇਂ ਹੀ ਚਲਦਾ ਰਿਹਾ ਤਾਂ ਕੋਈ ਸਮਾਂ ਆਵੇਗਾ ਜਦ ਜ਼ਿੰਦਗੀ ਦੀ ਡੋਰ ਸਾਡੇ ਹੱਥ ਨਹੀਂ ਰਹਿਣੀ। ਕੀ ਕੁਲਾ ਅਸੀਂ ਨਵੇਂ ਤੋਂ ਨਵੇਂ ਡਿਜ਼ਾਈਨ ਪਹਿਨ ਕੇ, ਨਵੇਂ ਤੋਂ ਨਵੇਂ ਵਿਦੇਸ਼ੀ ਕੱਟ ਪਾ ਕੇ, ਸੱਚਮੁੱਚ ਅਛਲਾਤੂਨ ਬਣ ਜਾਵਾਂਗੇ? ਜ਼ਿੰਦਗੀ ਨੂੰ ਖੂਬਸੂਰਤ ਬਣਾਉਣ ਲਈ ਬਾਰਡਰ ਤਾਂ ਉਹਨਾਂ ਪੁਰਾਣੀਆਂ ਔਰਤਾਂ ਵਾਂਗ ਵੀ ਲਾਇਆ ਜਾ ਸਕਦਾ ਹੈ।

ਚੀਕਦੀ ਹੈ--"ਏਥੇ ਤਾਂ ਕੋਈ ਵੀ ਨਹੀਂ। ਮੈਨੂੰ ਨਾ ਕੁਝ ਵਿਖਾਈ ਦੇਦਾ ਏ ਤੇ ਨਾ ਹੀ ਕੁਝ ਸੁਣਦਾ ਹੈ--ਕੋਵਲ ਫੇ ਖਤਕ ਰਹੇ ਨੇ। ਹੁਣ ਸਾਨੂੰ ਦੁਕਾਨ ਬੰਦ ਕਰ ਦੇਣੀ ਚਾਹੀਦੀ ਹੈ। ਸਰਦੀ ਖਤਰਨਾਕ ਹੋ ਗਈ ਹੈ। ਕਲ ਫੇਰ ਸਾਨੂੰ ਕਾਫੀ ਕੰਮ ਕਰਨਾ ਪਵੇਗਾ"

ਉਹ ਕੁਝ ਵੀ ਨਾ ਵੇਖਦੀ ਅਤੇ ਕੁਝ ਨਾ ਸੁਣਦਾ ਦਾ ਬਰਾਨਾ ਕਰਨ ਦੇ ਬਾਵਜੂਦ ਆਪਣੇ ਲੱਕ ਨਾਲ ਬੰਨੇ ਹੋਏ ਫੀਤੇ ਨੂੰ ਜ਼ਰਾ ਦਿਲਾ ਕਰਕੇ ਹਿਲਾਈ ਹੋਈ ਇਸ਼ਾਰੇ ਨਾਲ ਹੀ ਮੈਨੂੰ ਦਫਾ ਹੋਣ ਲਈ ਕਹਿੰਦੀ ਹੈ ਅਤੇ ਬਦ ਕਿਸਮਤੀ ਨਾਲ ਉਹ ਇੰਜ ਕਰਨ ਚ ਸਫਲ ਵੀ ਹੋ ਜਾਂਦੀ ਹੈ। --ਮੇਰੀ ਬਾਲਟੀ ਚ ਇਕ ਘੋੜੇ ਵਾਲੇ ਸਾਰੇ ਗੁਣ ਤਾਂ ਮੌਜੂਦ ਉਹਦੇ ਚ ਡਟੇ ਰਹਿਣ ਦੀ ਸ਼ਕਤੀ ਨਹੀਂ ਹੈ। ਉਹ ਬਹੁਤ ਹੀ ਬੇਵਿਯਨ

ਤੇ ਹੋਲੀ ਹੈ। ਇਕ ਔਰਤ ਦਾ ਪਲੂ ਉਹਨੂੰ ਰਵਾ ਚ ਉਡਾ ਸਕਦਾ ਹੈ।

"ਕਮੀਨੀ ਔਰਤ।" ਮੈਂ ਚੀਕਦਾ ਹਾਂ। ਉਹ ਮੁਤਕੇ ਦੁਕਾਨ ਚ ਜਾਂਦੀ ਹੋਈ ਕੁਸ਼ੀ ਅਤੇ ਵਿਸ਼ਵਾਸ ਨਾਲ ਆਪਣੇ ਮੁਕੇ ਨੂੰ ਰਵਾ ਚ ਉਲਾਰਦੀ ਹੈ।

"ਕਮੀਨੀ।" ਮੈਂ ਉਤਰ ਚ ਚੀਕਦਾ ਹਾਂ--"ਇਕ ਬੇਲਚਾ ਤਰ ਘਟੀਆ ਕੋਲੋਂ ਦੀ ਬੇਨਤੀ ਕੀਤੀ ਪਰ ਤੂੰ ਨਾ ਦੇ ਸਕੀ।"

ਅਤੇ ਇਹਦੇ ਨਾਲ ਹੀ ਮੈਂ ਬੁਲੰਦੀਆਂ ਚ ਬਰਫ ਦੀਆਂ ਪਚਾੜੀਆਂ ਵਾਲੇ ਇਲਾਕੇ ਵਲ ਉਡ ਜਾਂਦਾ ਹਾਂ ਅਤੇ ਸਦਾ ਲਈ ਗੁੱਮ ਹੋ ਜਾਂਦਾ ਹਾਂ।

ਜਠੇਰੇ ਤਮਰਾ ਬ੍ਰਾਦਰੀ ਪਿੰਡ ਰਾਲੀਪੁਰ ਵਿਖੇ ਸਮਾਗਮ 9 ਅਪ੍ਰੈਲ ਨੂੰ

9 ਅਪ੍ਰੈਲ ਨੂੰ ਸਮੂਹ ਤਮਰਾ ਕੋਤੀ ਰਾਮਕੜੀਆ ਵੀਰਾਂ ਪਿੰਡ ਰਾਲੀਪੁਰ ਅਤੇ ਰਾਮਕੜ ਵਲੋਂ ਸਲਾਨਾ ਜੋੜ ਮੇਲਾ ਪਿੰਡ ਰਾਲੀਪੁਰ ਵਿਖੇ ਮਨਾਇਆ ਜਾ ਰਿਹਾ ਹੈ। ਭੇਡੇ ਦੀ ਰਸਮ, ਕੀਰਤਨ, ਵਿਚਾਰਾਂ ਉੱਪਰ ਗੁਰੂ ਜੀ ਕਾ ਲੰਗਰ ਅਤੁੰਟ ਵਰਤਾਇਆ ਜਾਵੇਗਾ, ਸਮੂਹ ਤਮਰਾ ਵੀਰਾਂ ਨੂੰ ਆਪਣੇ ਬਚੁਰਕਾਂ ਦੀ ਯਾਦ ਨੂੰ ਤਾਜਾ ਕਰਨ ਲਈ ਪੁੱਜਣ ਲਈ ਬੇਨਤੀ ਹੈ।

ਵਲੋ:-

ਸ: ਸਾਧੂ ਸਿੰਘ ਤਮਰਾ, ਪਿੰਡ ਰਾਲੀਪੁਰ
ਸ: ਤੁਰਮੇਲ ਸਿੰਘ ਤਮਰਾ M.C ਕੋਰਾਇਆ

ਰਾਮਗੜੀਆ ਵੁੱਡ ਵਰਕਸ

ਫੈਂਸੀ ਫਰਨੀਚਰ ਸ਼ੋ ਰੂਮ

ਇਥੇ ਹਰ ਕਿਸਮ ਦਾ ਫੈਂਸੀ ਫਰਨੀਚਰ ਗਾਰੰਟੀ ਸ਼ੁਦਾ ਤਿਆਰ ਕੀਤਾ ਜਾਂਦਾ ਹੈ ।

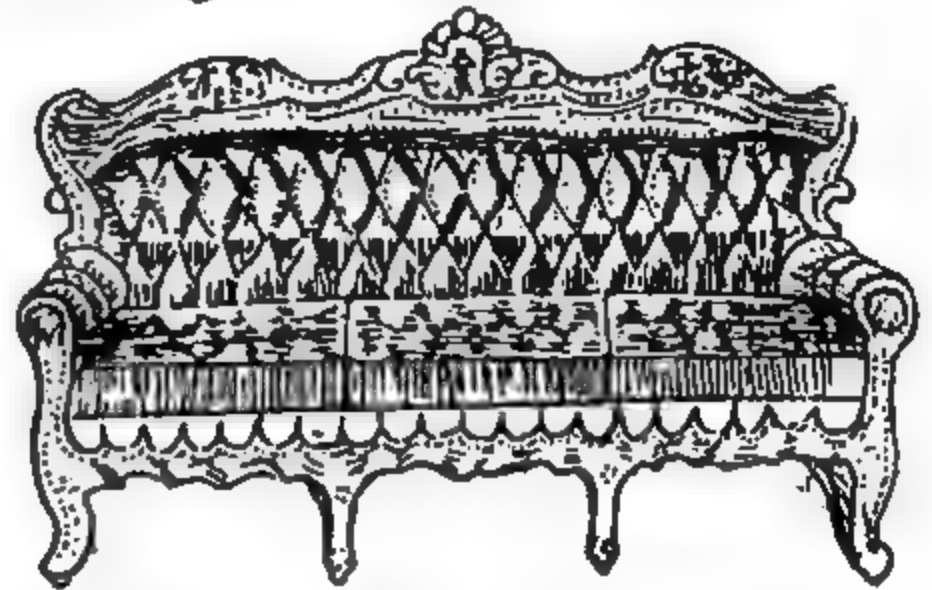

ਪ੍ਰੋ:- ਮਲਕੀਅਤ ਸਿੰਘ

ਜੀ:ਟੀ:ਰੋਡ, ਨੇੜੇ ਡੀ: ਸੀ: ਐਮ ਫੈਕਟਰੀ, ਮਲੋਟ

Phones: { Off. 225568
Resi. 225884

GURMEET MOTORS

AUTOMOBILE ENGINEERS &
MECHANICAL REPAIRERS



S. Gurmeet Singh Kalsi

President:

Master Mota Singh Nagar Welfare Society,
Jalandhar Motor Garage Association
Master Mota Singh Nagar Welfare Association

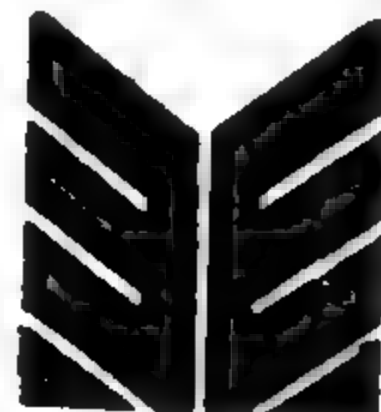

MARUTI

Near Narinder Palace, Building No. 916, G.T. Road,
JALANDHAR CITY-144001.

ਉਹਦੇ ਲੁਟੇਰੇ ਲਿਆ ਗਿਆ ਫਿਰ



ਤਾਜੀ ਨੂੰ ਤੋਰਵਾ ਚੜਿਆ ਸੀ ਕਿ ਉਹਦੇ ਪਿਵਰੇ ਨੂੰ ਉਹਦੇ ਹੱਥ ਪੀਲੇ ਕਰਨ ਦੀ ਫਿਕਰ ਖਾਣ ਲੱਗ ਪਈ। ਤੀਮਤ-ਖਾਵੇਦ ਜਦੋਂ ਉਹ ਰੁਕ ਬਹਿੰਦੇ ਕਿਸੇ-ਨ-ਕਿਸੇ ਤਰ੍ਹਾਂ ਛਾਂ ਵੀਚੋਂ ਇਹ ਗੱਲ ਛਿੱਤ ਪੈਦੀ ਕੁਤੀ ਕੋਠੇ-ਨਾ-ਕੋਠਾ ਹੋਈ ਗਈ ਹੈ। ਕੁਤੀਆ-ਚਿਤੀਆ ਵੇਲਾ ਹਾਕਰਾ ਵਧਦੀਆਂ ਨੇ। ਗਿਠ ਵਾਰ ਚਤਨੀ ਵਹੇ ਕੁਤੀਆ ਕੀ। ਸਿੰਘੀ ਨਾ ਹਿਸਕੀ ਕਜੀ-ਕਜੀ ਖਲੀ ਢਕੀ ਕੇ ਹਾਰ ਵਾਰ ਨਹੀ ਅਛਲੀ।

ਤਾਜੀ ਨੂੰ ਆਪਣੀ ਮਾਂ ਸੁਬੇਦਾਰਨੀ ਦੀ ਪੁੰਦਾ ਤੇ ਬੜੀ ਖਿੱਤ ਆਈ। ਇਥੇ ਬਹਿ ਉਥੇ ਨਾ ਬਹਿ। ਇਥੇ ਜਾ ਉਥੇ ਨਾ ਜਾ। ਇੰਜ ਤੁਰ ਉੰਜ ਨਾ ਤੁਰ। ਪੱਲਾ ਮਿਰ ਤੇ ਕਿਵੇ ਲਈਦਾ। ਲੀਤਾ ਸਸ ਕਜਣਾ ਹੁੰਦਾ ਏ, ਹੋਰ ਕੁਝ ਨਹੀ। ਜਵਾਨ-ਜਹਾਨ ਕੁਤੀਆ ਨੂੰ ਕੀ ਲਗੇ ਤੇ ਇੰਜ.....

ਜਵਾਨ-ਜਹਾਨ : ਤਾਜੀ ਜਦੋਂ ਵੀ ਆਪਣੀ ਮਾਂ ਦੇ ਮੂੰਹੋਂ ਇਹ ਬੋਲ ਸੁਣਦੀ ਉਹਦੇ ਸੀਨੇ ਵਿੱਚ ਇਕ ਨਕਸ਼ਾ ਜਿਹਾ ਛਿੱਤ ਪੈਦਾ ਤੇ ਉਹਨੂੰ ਇਕਦਮ ਉਹ ਆਲਖਤ ਆਈ ਬੰਦ ਰੇ ਜਾਈ ਜਿਹੜੀ ਉਹਨੂੰ ਆਈ ਸੀ ਅਠੇ ਪਹਿਰ ਆਪਣੀ ਅੰਮੜੀ ਦੀ ਟੋਕਾ-ਟਾਕੀ ਤੇ।

ਜਵਾਨ-ਜਹਾਨ ਤੇ ਤਾਜੀ ਨੂੰ ਆਪਣਾ ਅਗ ਅੱਗ ਨਿਖਰਿਆ ਨਿਖਰਿਆ ਲਗਦਾ। ਉਹਦਾ ਬੰਦ ਬੰਦ ਜਿਵੇਂ ਠਹਿਕਾ ਹੋਵੇ। ਉਹਦੀਆਂ ਅੱਖਾਂ ਅੱਗੇ ਵੇਨ-ਸੁਵੇਨ ਰੰਗ ਚਮਕਣ ਲਗ ਪੈਦੇ, ਲਾਲ ਪੀਲੇ ਹਰੇ, ਨੀਲੇ ਕਾਸ਼ਨੀ, ਜਿਰਮਚੀ ਸਲੇਟੀ, ਸੁਰਮਈ, ਉਨਾਬੀ, ਗੁਲਾਬੀ। ਉਹਦੇ ਹੋਠਾਂ ਤੇ ਲੋਕਗੀਤ ਦੇ ਇਹ ਬੋਲ ਬਿਰਕਣ ਲਗਦੇ।

ਬਾਬਲ ਤੇਰੇ ਮਹਿਲਾਂ ਚੋ, ਤੇੜੀ ਲਾਡੇ ਪਰਦੇਸ਼ਦ ਹੋਈ।

ਤੇ ਚਾਰੇ ਕੰਧਾਂ ਚੁਬਾਰੇ ਦੀਆਂ ਨੇ ਪਾਰੇ ਵਾਂਗੂੰ ਚਿਲੀਆਂ।

ਤਾਜੀ ਦੇ ਅੱਥਾ ਨੂੰ ਫੋਜ ਤੇ ਵਿਹਲੇ ਹੋਏ ਤਿੰਨ ਵਰੇ ਹੋ ਗਏ ਸਨ। ਫਰੋਗੀ ਨੇ ਬਸਰੇ

ਤੇ ਬਗਦਾਦ ਵਿਚ ਹਿੰਦੁਸਤਾਨੀਆਂ ਨੂੰ ਡਾਹਕੇ ਆਪਣਾ ਕੰਮ ਕਵਵਾ ਲਿਆ ਤੇ ਫਿਰ ਅਗਲਿਆਂ ਦੀ ਫੁੱਟੀ ਕਰ ਦਿੱਤੀ ਸੀ। ਕੋਈ ਗੱਲ ਨਹੀ ਤਾਜੀ ਦਾ ਅੱਥਾ ਖੁਸ਼ ਸੀ ਬਹੁਤ ਖੁਸ਼। ਉਹਦੀ ਆਪਣੀ ਜ਼ਿੰਮੀ ਸੀ ਮਾਲ ਡੰਗਰ। ਸੁਬੇਦਾਰ ਨੂੰ ਗੋਰੇ ਦੀ ਚਾਕਰੀ ਫੁੱਟ ਜਾਣ ਦਾ ਕੋਈ ਮੰਦਾ ਨਹੀ ਸੀ। ਲਖ ਲਾਡਾਂ ਨਾਲ ਪਲੀ ਆਪਣੀ ਧੀ ਦਾ ਵਿਆਹ ਕਰ ਕੇ ਤੀਮਤ ਖਾਵੇਦ ਵਿਹਲੇ ਹੋ ਜਾਣਗੇ। ਪੁੱਤਰ ਉਨਾ ਦਾ ਕਦੇ ਦਾ ਵਿਆਹਿਆ-ਵਰਿਆ ਸੀ। ਫਾਉਣੀ ਵਿਚ ਦਰਗੀ ਦੀ ਦੁਕਾਨ ਕਰਦਾ ਸੀ। ਗੋਰੀ ਚਿੱਟੀ ਉਨਾ ਦੀ ਨੂੰਹ ਸੀ ਨਿਰੀ ਪੁਰੀ ਜਿਵੇਂ ਮੇਮ ਹੋਵੇ।

ਪਰ ਸੁਬੇਦਾਰ ਦੀ ਧੀ ਲਈ ਵਰ ਲੱਭਣਾ ਕੋਈ ਮਾਲਾ ਜੀ ਦਾ ਪਾਰ ਨਹੀ ਸੀ। ਉਚੀ ਢਕੀ ਚੜ੍ਹਨ ਵਾਲੀ ਗੱਲ ਸੀ। ਅਗਲਾ ਸੁਬੇਦਾਰ ਨਾ ਸਹੀ ਜਮਾਦਾਰ ਤੇ ਹੋਵੇ। ਤੇ ਫੋਰ ਆਪਣੀ ਜਾਤ ਬਰਾਦਰੀ ਦਾ। ਤੇ ਉਹਦੀ ਤੀਮਤ ਸੁਬੇਦਾਰਨੀ ਕਹਿੰਦੀ "ਮੈ ਕੁਤੀ ਕੀ ਆਪਣੇ ਤੇਜ਼ ਤੇ ਬਾਹਰ ਨਹੀ ਟੋਰਨਾ।" ਕੋਈ ਗੱਲ ਵੀ ਹੋਈ। ਇਤਨੀਆਂ ਚਾਬਤਾਂ ਕੋਟ ਪੁਕਾਦਾ? ਪਿਛ ਪਿਛ ਵਿੱਚ ਉਨਾ ਦੀ ਸੁਬੇਦਾਰੀ ਬੋੜੀ ਚਲਦੀ ਸੀ।

ਦੁਕਵੇਂ ਵਰ ਦੀ ਉਡੀਕ ਤਾਜੀ ਸੁਫਨਿਆਂ ਦੇ ਮਹਿਲ ਉਸਾਰਦੀ ਰਹਿੰਦੀ ਵਾਹਲੀ ਰਹਿੰਦੀ। ਫੋਰ ਉਸਾਰਦੀ ਫੋਰ ਵਾਹਲੀ। ਇਕ ਤੇ ਬਾਅਦ-ਇੱਕ ਫਾਉਣੀ ਵਿਚ ਬੀਤਿਆ ਉਹਦਾ ਬਾਲਪਨ। ਲਾਲ ਕੁਤਨੀ ਦੇ ਮੰਡੂਏ ਵਿੱਚ ਵੇਖੀ ਹੀਰ ਸਲੇਟੀ ਨਾ ਦੀ ਫਿਲਮ ਵਿਚ ਧੀਦੇ ਦਾ ਹੀਰ ਦੇ ਬੋਲੇ ਵਿਚ ਉਹਦੇ ਪਲਾਪ ਤੇ ਪੇ ਕੇ ਸੋ ਜਾਣਾ ਤੇ ਫਿਰ ਉਹਨਾ ਦਾ ਮੇਲ। ਤੇ ਫਿਰ ਚਾਏ ਉਹ ਇੱਕ ਬਿੰਦ। ਇਤਨੇ ਵਰੇ ਹੋ ਗਏ ਉਹ ਦਿਨ ਤਾਜੀ ਦੀਆਂ ਅੱਖੀਆਂ ਵਿੱਚ ਜਿਵੇਂ ਪੁੱਚਿਆ ਹੋਇਆ ਸੀ। ਤੇ ਜਿਹੜੇ ਟਪੇ ਉਹ ਭਾਇਆ ਕਰਦੀ ਸੀ :

ਮੰਜਰੀ
ਯਾਰ ਮੇਰਾ ਰੰਗ ਬਦਲੇ

ਕਦੇ ਕਿਰਮਚੀ ਕਪਾਹੀ ਕਦੇ ਅੰਬਰੀ।
ਤਾਰਾ।
ਪਾਣੀਆਂ ਚ ਰਤ ਪੁਲ ਗਈ
ਹੱਥ ਰੰਗ ਨੇ ਮਜਾਜੀਆ ਯਾਰਾ।
ਹਲਦੀ।

ਆ ਬਹਿ ਕੇ ਸੋਕ ਮਿਤਰਾ,
ਰੋਜ਼ ਸਿਵਿਆ ਦੇ ਵਿੱਚ ਅੱਗ ਬਲਦੀ।

ਤੇ ਫੋਰ ਤਾਜੀ ਲਈ ਵਰ ਲੱਭ ਪਿਆ। ਗੋਲਡੇ ਪੀਰ ਦੇ ਮੁਤਵਲੀਆਂ ਵਿਚੋਂ ਉਚ-ਦੁਮਾਲੀਏ ਤੁਲਾ ਖਾਨ ਦਾ ਟਿਕੋ-ਟਿਕ ਪੁੱਤਰ। ਪਹਿਲੀ ਤੀਮਤ ਉਹਦੀ ਮਰ ਗਈ ਸੀ। ਕੋਈ ਕਹਿੰਦੇ ਦੋ ਮਰ ਗਈਆਂ ਸਨ। "ਇਸ ਵਿਚ ਕਿਹੜਾ ਅਬੱਸ ਏ? ਸੋਕਣ ਉਤੇ ਤਾਂ ਨਹੀ ਗੱਫਣ ਲਗੀ।" ਉਡੀਕ ਉਡੀਕ ਕੇ ਕਾਹਲੀ ਪਈ ਉਹਦੀ ਮਾਂ ਪਰ ਤੇ ਪਾਣੀ ਨਾ ਪੈਣ ਦਿੰਦੀ। ਮੁੰਡਾ ਚੰਕਾ ਕਤਰੁ ਸੀ। ਬੁਟੇ ਵਰਗਾ ਕਦ। ਡੰਗਰਾਂ ਦੇ ਮੇਲੇ ਵਿਚ ਹਰ ਜੁੰਮੇਰਾਤ ਨੂੰ ਰਾਹਦਾਰੀ ਟਿਕਠੀ ਕਰਦਾ ਸੀ। ਤੇ ਫੋਰ ਅਗਲੀ ਜੁੰਮੇਰਾਤ ਦੀ ਉਡੀਕ ਕਰਨ ਲਗ ਪੈਦਾ। ਮੁਤਵਲੀਆਂ ਨੂੰ ਫਰੋਗੀ ਦੇ ਪਿਛਲੀ ਜੰਗ ਵਿਚ ਸਭ ਤੋਂ ਵੱਧ ਰੰਗਰੁਟ ਤਰਤੀ ਕਰਾਣ ਲਈ ਇਹ ਰਿਆਇਤ ਦਿੱਤੀ ਹੋਈ ਸੀ।

"ਕੁਸੇ ਸਤੇ ਫਰੋਗੀ ਨੀ ਚਾਕਰੀ ਤੇ ਨਹੀ ਕਰਨਾ" ਤਾਜੀ ਦੇ ਅੱਥਾ ਨੂੰ ਇਤਨੇ ਵਰੇ ਫੋਜ ਦੀ ਗੁਲਾਮੀ ਕਰਕੇ ਸਰਕਾਰੀ ਨੋਕਰੀ ਨਾਲ ਖੁਦਾ ਵਾਸਤੇ ਦਾ ਵੈਰ ਹੋ ਗਿਆ ਜਾਪਦਾ ਸੀ। ਤੇ ਸਭ ਤੋਂ ਵੱਡੀ ਗੱਲ ਸੀ ਜਾਤਕ ਦਾਰੂ ਨਹੀ ਪੀਦਾ ਸੀ ਮੁਤਵਲੀਆਂ ਦੀ ਆਲ-ਔਲਾਦ ਦਾਰੂ ਬੋੜਾ ਪੀ ਸਕਦੀ ਹੈ।

ਤਾਜੀ ਸੁਣਦੀ ਰਹਿੰਦੀ ਅੱਲਾ ਦਾ ਸੁਕਰ ਕਰਦੀ ਰਹਿੰਦੀ। ਹਰ ਕੋਈ ਕਹਿੰਦਾ, ਭਾਕਾਵਾਲੀ ਕੁਤੀ ਏ। ਮੁਤਵਲੀਆਂ ਨੇ ਕਫਸੀ। ਤਾਜੀ ਸੁਣਦੀ ਤੇ ਉਸਨੂੰ ਚੰਗਾ ਚੰਗਾ ਲਗਦਾ।

ਤੇ ਤਾਜੀ ਮਨ-ਹੀ-ਮਨ ਕਜਨ ਵਾਂਗਰਾਂ ਆਪਣੇ ਮੁਤਵਲੀ ਲਈ ਸਹਿਕਣ ਲੱਗ ਪੈਦੀ। ਬਸ ਇੱਕ ਨਾ ਨਹੀ ਉਹਦਾ ਇਹਨੂੰ

M/S. GURMAIL SINGH & SONS

Manufacturers of:

High Class Wood Working Machine,
Agricultural Implants Band Saw &
Other Machinery

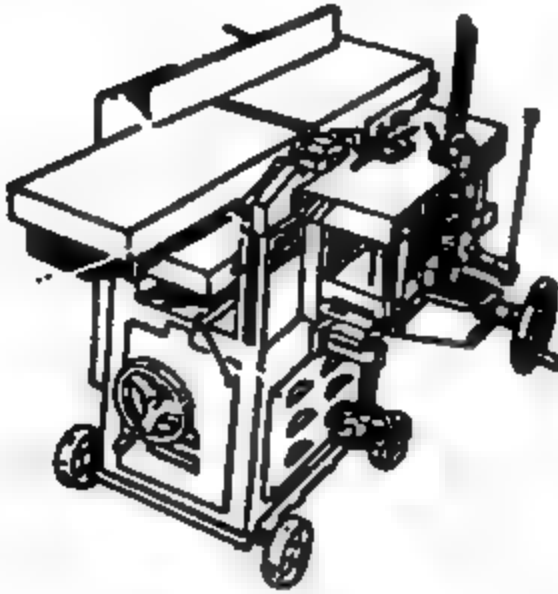

**Jaito Road,
KOTKAPURA-151204**

PHONE:- { Shop. 20176
Resi. 20776

RAM GARHIA TENT HOUSE

ਵਿਆਰ, ਬਾਦੀਆਂ ਅਤੇ ਹੋਰ ਸਮਾਗਮਾਂ ਲਈ
ਵਧੀਆਂ ਟੈਂਟ, ਕਰਾਕਰੀ ਦਾ ਪ੍ਰਬੰਧ ਹੈ।



ਪ੍ਰੋ:- ਮੁਖਤਿਆਰ ਕੌਰ ਬੁਲਦੀਪ ਸਿੰਘ

ਰਾਮਗੜੀਆ ਟੈਂਟ ਹਾਊਸ, ਕੋਟਕਪੁਰਾ
KOTKAPURA (DISTT. FARIDKOT)

NEW DEEP GAS SERVICE

Dealers of

GOLF

B.D.O. Block, Shop No. 5
Nihal Singh Wala (Moga)



SURINDER KALSI
(Press Reporter)

Sister Concern :
M/S. KALSI SPARE PARTS
BILASPUR (MOGA)
Phone:- 7513

The ideal parts for
every cycle



RTM NO. 287270

Autom

CYCLE COMPONENTS
SPECIAL HEAVY DUTY PEDALS



Manufacturers
AUTOM ENGINEERING CORP. [REGD.]
793 INDUSTRIAL AREA BILASPUR (INDIA)

ਭਾਵਦਾ ਸੀ। ਮਾਦ੍ਰ ਮੁੱਤਵਲੀ। ਮਾਦ੍ਰ ਵੀ ਕੋਈ ਨਾ ਹੋਇਆ। ਮਾਦ੍ਰ ਤੇ ਉਨ੍ਹਾਂ ਦੇ ਪਿੰਡ ਦਾ ਭਟਿਆਰਾ ਸੀ। ਫਿਰ ਤਾਜੀ ਆਪਣੇ ਦਿਲ ਨੂੰ ਸਮਝਾਈ ਕੋਈ ਗੱਲ ਨਹੀਂ ਉਹ ਉਹਦਾ ਰੋਹ ਕੋਈ ਨਾ ਰੋਖ ਲਵੇਗੀ। ਹੋਰ ਕਿਸੇ ਨਾ ਨਾਲ ਉਸਨੂੰ ਯਾਦ ਕਰ ਲਿਆ ਕਰੇਗੀ। ਆਪਣੇ ਮਰਦ ਦਾ ਨਾ ਉਹਨੂੰ ਆਪ ਖੋੜਾ ਲੈਣਾ ਹੋਵੇਗਾ। ਉਹ ਤਾਂ ਉਹਦਾ "ਢੋਲਾ" ਸੀ, "ਮਾਰੀਆ" ਸੀ, "ਪੁਟੇਸੀ" ਸੀ, "ਵਣਜਾਰ" ਸੀ, "ਮੋਤੀਆ ਵਾਲਾ" ਸੀ ਉਨ੍ਹਾਂ ਦੇ ਵਿਹੜੇ ਵਿੱਚ ਖੇਡਣ ਵਾਲੇ ਦਾ ਅੰਬੂ ਸੀ।

ਤੇ ਫੇਰ ਤਾਜੀ ਦਾ ਸਾਰ ਨਿਕਲਿਆ। ਫੇਰ ਤਾਜੀ ਦਾ ਵਿਆਹ ਹੋਇਆ ਗਿਆ। ਕੋਲਝੇ ਸ਼ਰੀਫ ਤੇ ਜੋਝ ਆਈ। ਢੋਲ-ਢਮਕੇ, ਵਾਜੇ-ਤੂਤਲੀਆਂ। ਤੋਬਾ, ਤੋਬਾ ਜਿਹੜਾ ਉਸ ਰਾਤੀ ਮੁਜਰਾ ਹੋਇਆ। ਪਿੰਡੀ ਸ਼ਹਿਰ, ਕਮਾਈਆਂ ਦੀ ਗਲੀ ਵਿੱਚੋਂ ਆਈ ਈਦਨ ਬਾਈ ਨੂੰ ਸੁਣਨ ਲਈ ਜਿਵੇਂ ਸਾਰਾ ਪੱਠੇਚਾਰ ਟੁੱਟ ਪਿਆ ਹੋਵੇ। ਤੇ ਉਹਦੇ ਪਿਉ ਸੁਬੇਦਾਰ ਨੇ ਅਗਲਿਆਂ ਦੀ ਖਾਤਰ ਵੀ ਉਹ ਕੀਤੀ ਕਿ ਇਲਾਕੇ ਤਰ ਵਿੱਚ ਨਾ ਇਹੋ ਜਹੀ ਕਿਸੇ ਜੋਝ ਵੇਖੀ ਸੀ ਨਾ ਇਹੋ ਜਹੀ ਜੋਝ ਦੀ ਟਹਿਲ ਹੁੰਦੀ ਸੁਣੀ ਸੀ। ਕੁੱਕੜ ਰੀ ਨਹੀਂ ਮਾਣ ਜਿਹੜਾ ਸੁਬੇਦਾਰ ਨੇ ਹਲਾਲ ਕਰਵਾਏ ਸਨ। ਕੁੱਕੜ ਤੇ ਬਕਰੇ, ਮਜਾਲ ਹੈ ਭੰਡ ਦਾ ਗੋਸ਼ੜ ਵਿਹੜੇ ਵਿੱਚ ਵੱਡਨ ਦਿੱਤਾ ਹੋਵੇ। ਤੇ ਇੱਕ, ਦੋ, ਤਿੰਨ, ਚਾਰ ਸ਼ੀਰਨੀਆਂ, ਵਿੱਚ ਸ਼ਾਹੀ ਟੁਕੜੇ, ਅਗਲਿਆਂ ਨੂੰ ਖੁਆ ਖੁਆਕੇ ਉਹਦੇ ਅੰਬੂ ਨੇ ਪੁੱਠਾ ਲਿਟਾ ਦਿੱਤਾ।

ਤੇ ਉਹਦੀ ਮਾਂ ਨੇ ਦਾਜ ਜਿਹੜਾ ਉਹਦੇ ਲਈ ਜੋਤਿਆ ਸੀ, ਆਈ-ਗੁਆਈ ਵੇਖ ਵੇਖ ਕੇ ਅਖੀਆ ਪਏ ਮਲਦੇ। ਪੂਰੇ ਇੱਕੀ ਜੋਤੇ। ਤੇ ਨਵਾਰੀ ਪਲਾਪ ਸ਼ੀਸ਼ੀ ਦੀ ਵੇਹ ਵਾਲਾ। ਚੋਕੇ ਦੇ ਝਾਡੇ ਹੀ ਨਹੀਂ ਮਾਣ ਸਨ। ਪਿਤਲ ਦੀ ਗਾਗਰ ਤੇ ਤਾਬੇ ਦੀ ਗਲਟੀ, ਕਾਸੀ ਦੀ ਮਹਿਕਣ ਤੇ ਚਾਂਦੀ ਦੀ ਸੁਰਾਹੀ, ਕੋਲੀਆਂ ਤੇ ਕਾਸ਼ਕਾਂ, ਰਾਗਨਾ ਪੀੜਾ, ਦੰਦ ਖੰਡ ਦਾ ਚਕਲਾ ਵੇਲਣਾ, ਸੰਦਲ ਦਾ ਚਰਖਾ ਤੇ ਹੋਰ ਵੇਰ ਸਾਰਾ ਨਿਕ-ਸੁਕ।

ਤੇ ਮੁੱਛੇ ਵਾਲਿਆਂ ਦੀ ਵਲੋਂ ਕਿਹੜੀ ਕਸਰ ਰਹਿਣ ਦਿੱਤੀ ਸੀ। ਦੁਲਹਨ ਦਾ ਤੌਰ ਰੀ ਨਹੀਂ ਮਾਣ ਸੀ। ਸਿਲਮੇ ਸਿਤਾਰੇ ਵਾਲੀ ਸੁਚੇ ਗੋਟੇ ਨਾਲ ਪੁੱਚੀ ਹੋਈ ਤਿੱਲੀ ਜਦੋਂ ਤਾਜੀ ਨੇ ਸਿਰ ਤੇ ਲਈ ਉਹਦੀ ਗਿੱਚੀ ਦੁੱਖਣ ਲਗ ਪਈ ਸੀ। ਤੇ ਜਿਹੜੇ ਗਹਿਣੇ ਉਹਨਾਂ ਦੇਣੇ ਸਨ। ਮਥੇ ਤੇ ਟਿੱਕਾ, ਨਕ ਵਿੱਚ ਨੱਥ, ਨੱਥ ਵਿੱਚ ਮੋਤੀ ਪਰੋਟੇ ਹੋਏ, ਕੰਨਾਂ ਵਿੱਚ ਬੁਕ-ਬੁਕ ਵਾਲੀਆਂ, ਭਲੇ ਵਿੱਚ ਕੰਠਾ ਤੇ ਹਮੇਲਾ, ਹਮੇਲ ਵਿੱਚ ਲੜੀਆਂ ਅਸ਼ਰਫੀਆਂ, ਰੱਬਾਂ ਦੇ ਕੰਗਣ, ਖੋਖੜ, ਅਰਕਾਂ ਅਰਕਾਂ ਤੀਕ ਸੋਨੇ ਦੀਆਂ ਚੁੜੀਆਂ। ਉਕਲੀਆਂ ਤੇ ਸਜੇ ਖੱਬੇ ਛਾਪ ਪਿਰਾਂ ਵਿੱਚ ਛਟ ਛਟ ਕਰਦੀਆਂ ਚਾਂਦੀ ਦੇ ਪੁੰਗਰੂਆਂ ਵਾਲੀਆਂ ਪੰਜੇਖਾਂ। ਪਿਰਾਂ ਦੇ ਅੰਗੂਠਿਆਂ ਤੇ ਛੱਲੇ। ਤੋਬਾ, ਤੋਬਾ, ਕੁੜੀ ਦਾ ਕੋਈ ਅੰਗ ਵਿਹਲਾ ਵੀ ਤੇ ਰਹਿਣ ਦਿੱਤਾ ਹੁੰਦਾ।

ਤਿੰਨ ਦਿਨ ਪੂਰੇ ਜੋਝ ਦੀ ਖਾਤਰ ਹੁੰਦੀ ਰਹੀ। ਜੁੱਮੇ ਦੀ ਸਵੇਰ ਦੀ ਲੋਅ ਲਕੀ ਸੀ ਕਿ ਛੋਲੀ ਟੁੱਟੀ। ਸਾਰਾ ਦਿਨ ਕਹਾਰਾਂ ਨੇ ਤਿੱਖੇ ਕਦਮ ਤੁਰਨਾ ਸੀ ਤਾਂ ਕਿਤੇ ਸ਼ਾਮੀ ਕੋਲਝੇ ਸ਼ਰੀਫ ਉਹ ਅਪੜ ਸਕਣਗੇ।

ਤਾਜੀ ਦੇ ਸੋਹਰੇ ਘਰ ਉਹਦੀ ਛੋਲੀ ਤੇ ਪਾਣੀ ਵਾਰਕੇ ਅਕਲੇ ਪੈਣਗੇ। ਉਹਦੀ ਸੱਸ ਰਵੇਲੀ ਦੇ ਕਵਾਤ ਦੀਆਂ ਚੁਕਾਂ ਵਿੱਚ ਤੇਲ ਚੁਆਇਗੀ। ਤੇ ਫਿਰ ਘੁੰਡ ਦਿਖਾਈ। ਕਿਹਾ ਜੋਬਨ ਵਹੁਟੀ ਤੇ ਚੜਿਆ ਸੀ। ਤਾਜੀ ਨੂੰ ਆਪਣਾ ਆਪ ਚੰਗਾ-ਚੰਗਾ ਲਗ ਰਿਹਾ ਸੀ। ਜਿਵੇਂ ਅਰਸ਼ੋ ਲੱਥੀ ਚੁਰ ਰੋਵੇ, ਅਫੇਰ ਕੰਵਾਰੋਪਣ ਦੇ ਸੁਫਨੇ ਉਹਦੇ ਅੱਥੇ ਪਿਛੇ ਘੁੰਮਰ ਘਾ ਰਹੇ ਸਨ। ਉਹਦਾ ਪੌਰ ਪੌਰ ਜਿਵੇਂ ਅੜਿਆ ਹੋਵੇ। ਉਸਨੂੰ ਕੁਝ ਨਹੀਂ ਸਮਝ ਆ ਰਹੀ ਸੀ। ਪਹਿਲੇ ਕੀ ਕਰਾਗੀ, ਫੇਰ ਕੀ ਕਰਾਗੀ। ਕੋਈ ਬੁਲਾਇਗਾ ਤੇ ਕੀ ਜਵਾਬ ਦੇਵੇਗੀ। ਸੋਚ ਸੋਚ ਕੇ ਉਹਦੇ ਪਰਸਿਉ ਛੁੱਟਣ ਲਗ ਪੈਂਦੇ।

ਪਰਸਿਉ ਤੇ ਛੁੱਟਣੇ ਸਨ। ਤਿੱਲੇ ਦਾ ਜੜਿਆ ਰੋਸ਼ਮੀ ਜੋਤਾ, ਉਤੇ ਇਤਨੀ ਝਾੜੀ ਤਿੱਲੀ ਤੇ ਅੰਗ ਅੰਗ ਗਹਿਣਿਆਂ ਨਾਲ ਲੱਦਿਆ ਹੋਇਆ, ਫਿਰ ਕਰਮੀ ਦੇ ਦਿਹਾੜੇ। ਮੋਰ ਪੰਖਾ ਵਾਲੀ ਪੱਖੀ ਜਿਹੜੀ ਉਹਦੀ ਭਰਜਾਈ ਨੇ ਤੁਰਨ ਵੇਲੇ ਉਹਨੂੰ ਫੜਾਈ ਸੀ, ਝਲ ਝਲ ਝਲੀ ਹੋ ਰਹੀ ਸੀ।

ਬਸ, ਇੱਕ ਗੱਲ ਚੰਗੀ ਸੀ ਕਹਾਰ ਛੋਲੀ ਨੂੰ ਜਿਵੇਂ ਉਡਾ ਕੇ ਲਿਜਾ ਰਹੇ ਸਨ। ਤੇ ਵਿੱਚ ਵਿੱਚ ਗਾਣ ਲਗ ਪੈਂਦੇ। ਬੜੇ ਬੋਸਰੇ। ਇਸਤੇ ਤਾਂ ਨਿਝ ਗਾਉਣ। ਤਾਜੀ ਆਪ ਕਿਹਾ ਸੋਣਾ ਭਾਰੀ ਸੀ। ਉਹਦਾ ਜੀਅ ਕਰਦਾ ਉਹ ਕੀਤ ਭਾਏ "ਬਾਬਲਾ ਤੇਰੇ ਮਹਿਲਾਂ ਵਿੱਚੋਂ ਤੈਦੀ ਜਾਈ ਦਾ ਛੋਲਾ ਨਹੀਂ ਪਿਆ ਲੱਘਦਾ।" ਝੁਠੀ ਗੱਲ ਉਹਦੇ ਛੋਲੇ ਨੂੰ ਤੇ ਜਿਵੇਂ ਖੰਡ ਲਗੇ ਹੋਣ। ਉਡਕੇ ਜਾ ਰਿਹਾ ਸੀ। ਜੋਝ ਤਾਬੇ ਘੋਤਿਆਂ ਤੇ ਸੀ, ਕਹਾਰ ਛੋਲੀ ਨੂੰ ਉਨ੍ਹਾਂ ਨਾਲ ਕਦਮ ਮੋਚ ਕੇ ਲਿਆ ਰਹੇ ਸਨ। ਕੁਝ ਜੋਝ ਬੋਸ਼ਕ ਅਕੇ ਲੱਘ ਭਈ ਸੀ, ਪਰ ਕੁਝ ਪਿਛੇ ਵੀ ਤੇ ਰਹਿ ਭਈ ਸੀ। ਪਤਾ ਨਹੀਂ ਉਹਦਾ ਨਾਤਾ ਕਿਥੇ ਸੀ? ਤੈਦੀ ਵਿੱਚ ਦੀ ਵਹੁਟੀ ਨੂੰ ਅਚਾਨਕ ਖਿਆਲ ਆਇਆ। ਇਥੇ ਹੀ ਕਿਥੇ ਹੋਵੇਗਾ। ਆਪਣੇ ਸਰਬਾਲਿਆਂ ਨਾਲ। ਇੱਕ ਨਹੀਂ ਪੂਰੇ ਪੰਜ ਸਰਬਾਲੇ ਲੱ ਕੇ ਢੁਕਿਆ ਸੀ। ਅਖੇ, ਮੇਰੇ ਦੇ ਸਤਿਆਲੇ ਨੇ।

ਚਿਚਲਾਈ ਧੁਪ। ਚੰਤਰ ਜਾ ਰਿਹਾ ਸੀ ਵਿਸਾਖ ਅਜੇ ਨਹੀਂ ਚੜਿਆ ਸੀ। ਪਰ ਧੁੱਪ ਕਰੇ ਜਿਵੇਂ ਅੱਜ ਰੀ ਅੱਜ ਹੈ। ਇੱਕ ਸੁਕਰ ਸੀ ਅੱਲਾ ਦਾ, ਨੂ ਨਹੀਂ ਪਈ ਚਲਦੀ ਸੀ। ਦੁਪਹਿਰ ਹੋਏ ਤੇ ਕਹਾਰਾਂ ਨੇ ਇੱਕ ਜੋਝ ਦੇ ਬੁਟੇ ਹੇਠ ਪਤਾ ਕੀਤਾ। ਘੋਂਤੇ ਖੁਰੀ ਨਹੀਂ ਲੱਗਣ ਦੇ ਰਹੇ ਸਨ। ਬਕ ਭਈ ਹੋਏ ਨੇ। ਮਬਰੇ ਤਰੇਰ ਲਕੀ ਹੋਵੇਗੀ। ਉਨ੍ਹਾਂ ਨੂੰ ਜਾਂ ਫਿਰ ਚੁੱਕਾ ਚਿਲਮ ਦਾ ਕਸ਼ ਨਾਣ ਲਈ ਅੱਥੇ ਪਿਛੇ ਹੋਏ ਸਨ।

ਤਾਜੀ ਪਰਸਿਉ ਵਿੱਚ ਕੱਚੁਚ ਹੋਈ ਅਜੇ ਨਜਿਠ ਵੀ ਨਹੀਂ ਸਕੀ ਸੀ, ਕਿ ਉਹਦੀ ਛੋਲੀ ਦਾ ਪਰਦਾ ਗਿਲਿਆ ਤੇ ਉਹ ਕੀ ਵੇਖਦੀ ਹੈ, ਇਹ ਤਾਂ ਉਹਦਾ ਦੁਲਾ ਸੀ। ਮੁਸੱਈ ਵਾਲੀ ਕੁਲੇ ਤੇ ਬੱਧੀ ਪੱਥ ਤੇ ਉੱਜ ਦਾ ਉੱਜ ਝਮ ਝਮ ਕਰਦਾ ਸਿਰਰਾ। ਤੇ ਕਿੱਜ ਛੋਲੀ ਵਿੱਚ ਝਾਕ ਰਿਹਾ ਸੀ। ਰਾਏ ਲੋਦੀਏ, ਸਿਖਰ ਦੁਪਹਿਰ, ਰਤੇ ਮੈਦਾਨ ਵਿੱਚ ਤਾਜੀ ਦਾ ਉਤੇ ਦਾ ਸਾਰ ਉਤੇ ਤੇ ਹੇਠ ਦਾ ਸਾਰ ਹੇਠ ਰਹਿ ਗਿਆ। ਕਤਰੂ ਦੀ ਅੱਥੇ ਵਧੀ ਝਾਂਚ, ਉਹਦਾ ਰੱਥ ਕਿਥੇ ਜਾ ਪਿਆ ਸੀ? ਤਾਜੀ ਦਾ ਮੋਰ ਮੱਥਾ ਤੁਲੀ ਹੋ ਗਿਆ। ਚੱਕੀ-ਬੱਕੀ ਦੁਲਨ ਉਹਦੇ ਮੁੱਹ ਵਲ ਵੇਖੇ ਜਾ ਰਹੀ ਸੀ। "ਕਹਾਰ

ਚੁੱਕਾ-ਪਾਣੀ ਪੀਣ ਗਏ ਨੇ, ਇਹ ਕਹਿੰਦੇ ਹੋਏ, ਉਹ ਤਾਂ ਆਪਣੀ ਜੱਗੀ ਦੀ ਜੁੱਤੀ ਸਮੇਤ ਛੋਲੀ ਵਿੱਚ ਆ ਵੜਿਆ ਸੀ। ਛੋਲੀ ਵਿੱਚ ਕਿਹੜੀ ਸ਼ਾ ਸੀ ਇੱਕ ਤੇ ਦੂਜੇ ਦੇ ਬੰਠਣ ਦੀ "ਰੋਗਨ-ਪ੍ਰੋਸ਼ਾਨ ਟੰਡੀਆਂ ਅੱਖੀਆਂ, ਅਵਾਕ ਤਾਜੀ ਉਹਦੇ ਮੁੱਹ ਵਲ ਵੇਖ ਰਹੀ ਸੀ ਕਿ ਉਹ ਤਾਂ ਧੂਸ ਦੇ ਕੇ ਉਹਦੇ ਉਤੇ ਸੀ, ਜਿਵੇਂ ਕੋਈ ਡੰਗਰ ਹੋਵੇ। ਤੇਰਾ ਵਰਿਆ ਦੀ ਕੱਚੀ ਕਰੁਮਲ ਤਾਜੀ ਸਾਰ-ਸਤ ਹੀਣ, ਜਿਵੇਂ ਸਮੁਲਾ ਉਹਦਾ ਲਹੁ ਚਲੰਘ ਗਿਆ ਹੋਵੇ। ਠੰਡੀ ਯਖ, ਜਿਵੇਂ ਕੋਈ ਬਲੁਹਣਾ ਹੋਵੇ। "ਹਾਏ ਰੱਬ" ਬਸ ਇੱਕ ਵਾਰ ਉਹਦੇ ਮੁੱਹ ਵਿੱਚੋਂ ਨਿਕਲਿਆ ਤੇ ਫਿਰ ਜਦੋਂ ਉਸਨੂੰ ਹੋਸ਼ ਆਈ, ਉਹ ਲਹੁ ਲੁਹਾਨ ਹੋਈ ਛੋਲੀ ਵਿੱਚ ਪਈ ਸੀ। ਵਲੁਪਰੇ ਹੋਏ ਬੀਤੇ, ਦਿੱਲੀਆਂ ਪਈਆਂ ਮੋਈਆਂ, ਛੁੱਡੀ ਹੋਈ ਨੱਥ, ਤੇ ਕਹਾਰ ਵਾਹੋ-ਵਾਹੀ ਛੋਲੇ ਨੂੰ ਉਹਦੀ ਮੱਜਲ ਵਲ ਲਿਜਾ ਰਹੇ ਸਨ। ਸ਼ਾਮ ਪੈਣ ਤੇ ਉਨ੍ਹਾਂ ਨੂੰ ਗੋਲਝੇ ਸ਼ਰੀਫ ਅਪਤਨਾ ਸੀ। ਫੇਰ ਦੁਲਨ ਦੀ ਝੁੰਡ-ਚੁਕਾਈ ਹੋਵੇਗੀ। ਫੇਰ ਤਰਕਾਲਾ ਪੈਣਗੀਆਂ। ਤੇ ਫੇਰ

ਤਾਜੀ ਹੁਣ ਭਰੀਠ ਬੁਢਲ ਹੋ ਗਈ ਹੈ, ਦੁੱਧ ਚਿਟੇ ਵਾਲ, ਮੁੱਹ ਮੱਥਾ ਝੁਰਝੀਆਂ ਨਾਲ ਆਇਆ ਹੋਇਆ। ਜਿੰਦਗੀ ਦੇ ਸਤ ਤੇ ਵਾਕਿਕ ਦਹਾਕੇ ਵੇਖ ਚੁਕੀ ਹੈ। ਤਾਜੀ ਪੁੜਾ ਧੀਆਂ, ਪੋਤਿਆਂ-ਪੋਤੀਆਂ, ਦੋਹਤਿਆਂ-ਦੋਹਤੀਆਂ ਵਾਲੀ ਹੋ ਭਈ ਹੈ। ਉਨ੍ਹਾਂ ਦੇ ਪਿਛੋਕੜ ਮਿਗਲੀਆਂ ਦੇ ਵਿਹੜੇ ਵਿੱਚ ਕੋਈ ਭਾ ਰਿਹਾ ਹੈ।

"ਰਾਝੇ ਉਠ ਕੇ ਆਖਿਆ-ਵਾਹ ਸੱਜਨਾ, ਹੀਰ ਹਸਕੇ ਤੇ ਮਿਹਰਬਾਨ ਹੋਈ।"

ਤੇ ਕੋਠੇ ਤੇ ਚਿਟਕਾ ਲਵਾ ਰਹੀ, ਤਾਜੀ ਨੂੰ ਕਈ ਵਰੇ ਪਹਿਲੇ ਨਾਲ ਕੁਤਤੀ ਦੇ ਮੱਛੁਏ ਵਿੱਚ ਵੇਖੀ ਹੀਰ ਸਲੋਟੀ ਦੀ ਮੁਰਤ ਯਾਦ ਆਉਣ ਲੱਗ ਪੈਂਦੀ ਹੈ। ਮੁਰਤ ਵਿੱਚ ਹੀਰ ਰਾਝੇ ਦੀ ਪਹਿਲੀ ਮੁਲਾਕਾਤ ਤੇ ਫੇਰਹਾਏ ਉਹ ਇੱਕ ਬਿੰਦ! ਇਤਨੇ ਵਰੇ ਹੋ ਗਏ ਸਨ, ਉਹ ਫਿਰ ਤਾਜੀ ਦੀਆਂ ਅਖੀਆਂ ਵਿੱਚ ਜਿਵੇਂ ਪ੍ਰਚਿਆ ਹੋਇਆ ਸੀ।

ਤੇ ਸਹਿਸਾ ਤਾਜੀ ਸੋਚਣ ਲਗੀ, ਉਹਦੀ ਚਿੰਦਗੀ ਵਿੱਚ ਵੀ ਕਈ ਉਹ ਫਿਰ ਆਇਆ ਸੀ?

ਨਹੀਂ | ਨਹੀਂ || ਨਹੀਂ|||

ਤੇ ਤਾਜੀ ਦੇ ਕੋਸੇ ਕੋਸੇ ਦੇ ਹੰਝੂ ਉਹਦੀਆਂ ਮੱਨੀਆਂ ਵਿੱਚੋਂ ਛੁਲਕੇ ਉਹਦੇ ਖਿਹਰੇ ਦੀਆਂ ਝੁਰਝੀਆਂ ਵਿੱਚ ਤਰਨ ਲਗ ਪਏ।

ਉਹਦਾ ਘਰ ਵਾਲਾ ਤਾਂ ਜਦੋਂ ਉਹਦੇ ਮੱਜੇ ਨਾਲ ਚਿਟ ਜਾਦਾ, ਉਹ ਯਖ ਠੰਡੀ ਹੋ ਜਾਂਦੀ ਸੀ, ਜਿਵੇਂ ਬਰਫ ਦੀ ਸਿਲ ਹੋਵੇ। ਛੋਲੇ ਦੀ ਉਸ ਘਟਨਾ ਤੇ ਬਾਅਦ ਨਾ ਕਈ ਉਸ ਲਈ ਉਹ ਸਲੋਟੀ ਵਾਗਰ ਹੁਸਤੀ ਸੀ ਤੇ ਨਾ ਹੀ ਉਹ ਕਦੇ ਮਿਲੇ ਸਨ। ਜਿਵੇਂ ਹੀਰ ਰਾਝੇ ਦੀਆਂ ਬਾਹਵਾਂ ਵਿੱਚ ਵੇਰੀ ਹੋ ਭਈ ਸੀ ਤੇ ਅਗਲਾ ਉਸਨੂੰ ਆਪਣੇ ਕਲਾਵੇ ਵਿੱਚ ਲੈ ਕੇ ਜਿਵੇਂ ਸਮੁਲਾ ਆਪਣਾ ਸੀਨੇ ਵਿੱਚੋਂ ਲੁਕਾ ਰਿਹਾ ਹੋਵੇ। ਉਨ੍ਹਾਂ ਦੇ ਨੱਠ ਇੱਕ ਦੂਜੇ ਵਿੱਚ ਵਲਿੱਗ ਹੋਏ। ਉਹਨਾਂ ਦੇ ਹੇਠ ਇੱਕ ਦੂਜੇ ਲਈ ਮਹਿਕ ਰਹੇ। ਉਹਦੇ ਵਾਲ ਝੁਲ ਝੁਲ ਕੇ ਇਹਦੇ ਮਥੇ ਤੇ ਪੈ ਰਹੇ, ਇਹਦੀ ਕੁੱਤ ਉਲਰ ਕੇ ਉਹਦੇ ਮੋਇਆਂ ਤੇ ਮਚਲ ਰਹੀ। ਅੰਗ ਅੰਗ ਲਗਚ ਰਿਹਾ, ਉਹਦਾ ਵੀ ਇਹਦਾ ਵੀ।

ਇਸ ਤੇ ਪਹਿਲੇ ਕਿ ਆਇਆ, ਤਾਜੀ ਦਾ ਉਹ ਫਿਰ ਨੁੱਟ ਲਿਆ ਗਿਆ ਸੀ।

Bhupindra Engineering Works

Manufacturers of:-
All kinds of Lathes, Radial Drills &
Agriculture Implements & General
Order Suppliers

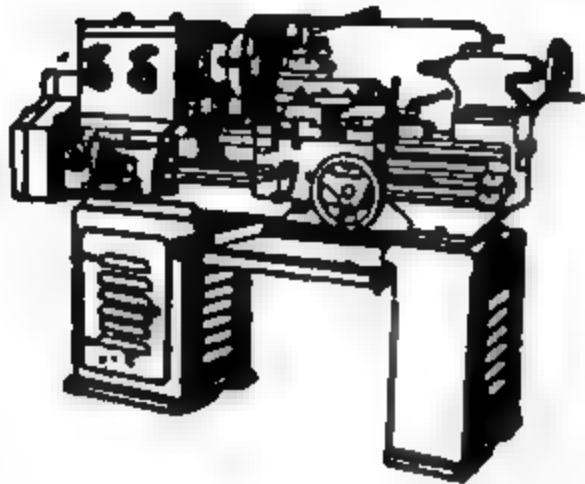

By-pass, Dheer Road,
BATALA

ਸਾਰੇ ਸਰਪ੍ਰਸਤਾਂ ਤੇ ਮੈਂਬਰਾਂ ਨੂੰ
ਵਿਸਾਖੀ ਦੀਆਂ ਸ਼ੁਭਕਾਮਨਾਵਾਂ

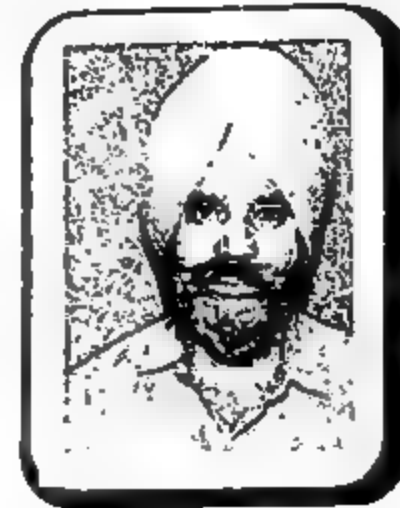

ਸ: ਗੁਰਚਰਨ ਸਿੰਘ ਬਾਹਤਾ
ਪੁਠਾਨ

ਜ: ਸਕੰਤਰ ਖਜ਼ਾਨਚੀ
ਸ: ਜਸਵਿੰਦਰ ਸਿੰਘ ਸੋਦ, ਸ: ਰਹਮੀਤ ਸਿੰਘ ਗੀਦੂ

ਵਿਸ਼ਵਕਰਮਾ ਆਟੋ ਯੂਨੀਅਨ
ਬਾਬਾ ਦੀਪ ਸਿੰਘ ਰੋਡ,
ਮੋਗਾ

Grams : "SHUTTLES"

Phones : Fac. 52737, 44156
Resi. 52987

VIRDI INDUSTRIES (Shuttles) Pvt. Ltd.

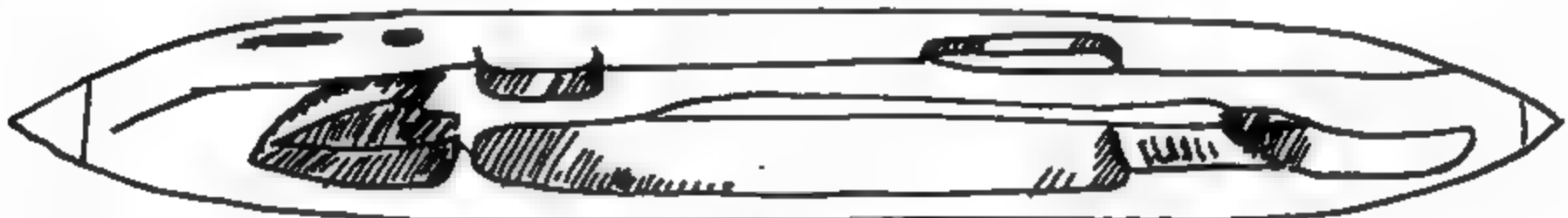

Manufacturers & Exporters of:

ALL KINDS OF SHUTTLES, SHUTTLE BLOCKS & TEXTILE MACHINERY

211, EAST MOHAN NAGAR, SULTANWIND ROAD,
AMRITSAR

-ਰਬਜ਼ਿਦਰ "ਕੰਗ"

ਕਦੇ ਹੈ ਮਾਲੀਆ ਨੂੰ ਹੁਣ ਖਿੜੀ ਕੁਲਜ਼ਾਰ ਦੀ ਚਿੱਤਾ ?
ਖੁਦਾ ਨੂੰ ਵੀ ਨਹੀਂ ਹੈ ਆਪਣੇ ਸੰਸਾਰ ਦੀ ਚਿੱਤਾ ।

ਕਹੋ ਹੁਣ ਏਸ ਨੂੰ ਹੇਵਾਨ, ਭਾਵੇਂ ਜੰਗਲੀ ਖੁਨੀ
ਨਹੀਂ ਹੈ ਆਦਮੀ ਨੂੰ ਆਪਣੇ ਕਿਰਦਾਰ ਦੀ ਚਿੱਤਾ ।

ਸਿਰਾਂ ਤੇ ਬੋਨ ਕੇ ਕੱਛਣ ਸਿਰਾਂ ਦੀ ਖੇਡ ਜੋ ਖੇਡਣ
ਦਿਲਾ ਵਿਚ ਪਾਲਦੇ ਨੇ ਉਹ ਕਦੇ ਫਿਰ ਹਾਰ ਦੀ ਚਿੱਤਾ ?

ਬਨੇਰੇ ਤੇ ਸਜਾਉਣੇ ਸੀ ਆਸੀਂ ਵੀ ਰਾਗਲੇ ਫਮਲੇ,
ਕਿਸੇ ਵਿਧ ਮੁੱਕ ਜਾਂਦੀ ਜੇ ਕਿਤੇ ਕੁਲਜ਼ਾਰ ਦੀ ਚਿੱਤਾ ।

ਘਰੇਂ ਬਾਹਰ ਗਿਆ ਦੀ ਮੰਗਦੇ ਨੇ ਸੁੱਖ ਘਰ ਵਾਲੇ,
ਘਰੇਂ ਬਾਹਰ ਗਿਆ ਨੂੰ ਹੁਣ ਰਹੇ ਘਰ ਬਾਰ ਦੀ ਚਿੱਤਾ ।

ਹੈ ਚਿੱਤਾ ਆਪਣੀ ਕੁਰਸੀ ਦੀ ਹੁਣ ਸਰਕਾਰ ਨੂੰ ਯਾਰੇਂ ।
ਤੇ ਲੋਕਾਂ ਨੂੰ ਹੈ ਆਪੇ ਆਪਣੇ ਅਧਿਕਾਰ ਦੀ ਚਿੱਤਾ ।

ਮੈਂ ਤਰ ਚੁੱਕਾ ਹਾਂ ਪਹਿਲਾਂ ਹੀ ਸਮੁੰਦਰ ਇਹ ਕਈ ਵਾਰੀ
ਬਚਾਓ, "ਕੰਗ" ਜੀ ਕਿਸਤੀ ਕਰੋ ਪਤਵਾਰ ਦੀ ਚਿੱਤਾ ।

ਕਾਇ
ਰਬਜ਼ਿਦਰ



ਹੈ ਝੂਠ ਕਿ ਮੋਲਾ ਨੇ ਤਕਦੀਰ ਬਣਾਈ ਹੈ,
ਮੋਰਨਤ ਨੇ ਮੁਕੱਦਰ ਦੀ ਤਸਵੀਰ ਬਣਾਈ ਹੈ ।

ਕਿਆ ਖੂਬ ਮੁਸਵਰ ਨੇ ਜ਼ਿੰਦਗੀ ਦੇ ਨਕਸ਼ ਰਚੇ,
ਬੰਦੂਕ ਸਲੀਬ ਤੇ ਇਕ ਜੰਜੀਰ ਬਣਾਈ ਹੈ ।

ਆਸੀ ਅੱਜ ਉਸ ਲੋਰੇ ਦੀ ਇਕ ਦਾਲ ਬਣਾਵਾਂਗੇ,
ਤੁਸੀ ਕੱਲ ਜਿਸ ਲੋਰੇ ਦੀ ਸ਼ਮਸ਼ੀਰ ਬਣਾਈ ਹੈ ।

ਸ਼ੋਰਰਤ ਦੇ ਛਲਾਵੇ ਨੇ ਤੇ ਸੱਚ ਦੀ ਹਕੀਕਤ ਨੇ,
ਹਰ ਸ਼ਖਸ ਦੀ ਸੂਰਤ ਹੀ ਗੱਤੀਰ ਬਣਾਈ ਹੈ ।

ਸੱਚਮੁੱਚ ਹੀ ਪਤੰਗਬਾਜ਼ੀ ਮੇਰਾ ਸ਼ੋਕ ਨਹੀਂ ਹਰਗਜ਼,
ਤੈਨੂੰ ਛੱਤ ਤੇ ਦੇਖਣ ਦੀ ਤਦਬੀਰ ਬਣਾਈ ਹੈ ।

ਉਹ ਆਦਮੀ ਦੁਨੀਆ ਦਾ ਸਭ ਤੋਂ ਹੈ ਧਨੀ
ਲੋਕਾਂ ਦਾ ਦਰਦ ਜਿਸਨੇ ਜਾਗੀਰ ਬਣਾਈ ਹੈ ।

ਗਜ਼ਲ / ਅਮਰੀਕ ਡੋਰਰਾ

ਬਿਰਖ ਸਾਰੇ ਉਦਾਸ ਨਗਦੇ ਨੇ ।
ਇਹ ਤਪਸਵੀ ਨਿਰਾਸ ਨਗਦੇ ਨੇ ।
ਕਤਲ ਕਰ ਕੇ ਬਰੀ ਜੋ ਹੈ ਜਦੋ
ਸ਼ਖਸ ਸਾਰੇ ਉਹ ਖਾਸ ਨਗਦੇ ਨੇ ।
ਤੇਰੇ ਨੈਣਾਂ ਚ ਇਸ਼ਕ ਦੇ ਵਰਿਆ
ਰਾਵੀ ਸਤਨਜ, ਬਿਆਸ ਨਗਦੇ ਨੇ ।
ਖੂਨ ਚਿੱਟਾ ਮੈ ਵੇਖਿਆਂ ਹੁੰਦਾ
ਵੱਖ ਨਹੁੰਆਂ ਤੇ ਮਾਸ ਨਗਦੇ ਨੇ ।
ਇਹਨਾਂ ਹੇਠਾਂ ਜ਼ਮੀਰਾਂ ਮੁਰਦਾ ਹਨ
ਉਤੇ ਸੁਹਣੇ ਲਿਬਾਸ ਨਗਦੇ ਨੇ ।
ਹੁੰਦੇ ਕਾਰਣੀ ਹੈ ਇਹ ਪਹਾੜਾਂ ਦੇ
ਪੁਖਦੇ ਪੁਖਦੇ ਸੁਆਸ ਨਗਦੇ ਨੇ ।
ਮੈਨੂੰ ਆਪਣੇ ਚੋ ਮਹਿਕ ਆਉਂਦੀ ਹੈ
ਉਹ ਮਿਰੇ ਆਸ ਪਾਸ ਨਗਦੇ ਨੇ ।



ਨਜ਼ਮ ਹਰਿਦਰ ਕੋਰ ਅਜੀਮਲ

ਕਾਲੀਆਂ ਹਨੇਰੀਆਂ ਰਾਤਾਂ ਤੇ ਠੰਢੀਆਂ ਹਵਾਵਾਂ ਜਿਵੇਂ ਸੁੱਤਾ ਦਰਦ ਨੇ ਕੋਈ ਜਗਾਉਂਦੀਆਂ ।
ਦੂਰ ਵੱਸਦਾ ਏ ਪ੍ਰੀਤਮ ਮੇਰਾ, ਇਹ ਆਖ ਜਿਵੇਂ ਸੁਨੇਹਾ ਨੇ ਕੋਈ ਲਿਆਉਂਦੀਆਂ ।
ਤੈਨੂੰ ਨਿਰਮੋਹੀ ਨੂੰ ਤਾਂ ਹੋਵੇ ਈ ਨਾ ਖਿਆਲ ਭਾਵੇਂ ਮੇਰਾ ਵੀ,
ਪਰ ਮੀਰ ਦੀਆਂ ਇਹ ਨਿੰਮੀਆਂ ਬੁੰਦਾਂ ਨਾ ਤੇਰਾ ਲੈ ਲੈ ਕੇ ਨੇ ਸੈਨੂੰ ਮਨਾਉਂਦੀਆਂ ।
ਸ਼ਾਇਦ ਯਾਦ ਵੀ ਨਾ ਹੋਣ ਤੈਨੂੰ ਆਪਣੀਆਂ ਕਰੀਆਂ ਉਹ ਗੱਲਾਂ ਵੀ,
ਪਰ ਉਹੀਓ ਗੱਲਾਂ ਰਹਿੰਦੀਆਂ ਅਜੇ ਤੱਕ ਨੇ ਮੇਰਾ ਚਿੱਤ ਪਰਚਾਉਂਦੀਆਂ ।
ਤੂੰ ਕੀ ਜਾਣੇ ਦੁੱਖ ਚਿੰਜਰਾਂ ਦੀਆਂ ਲੰਮੀਆਂ ਹਨੇਰੀਆਂ ਰਾਤਾਂ ਦਾ ।
ਪਤਾ ਨਹੀਂ ਕਿੰਨੀਆਂ ਕੁ ਘੜੀਆਂ ਨੇ ਅਜੇ ਇੰਝ ਹੀ ਮੈਂ ਬਿਤਾਉਂਦੀਆਂ ।
ਹਾੜ੍ਹਾ ਈ ਇੱਕ ਵਾਰੀ ਤੇ ਆ ਕੇ ਪਿਆਰ ਦਾ ਜਾਮ ਇਨ੍ਹਾਂ ਅੱਖੀਆਂ ਨੂੰ ਪਿਲਾ ਜਾਵੇ,
ਕਦੇ ਦੀਆਂ ਪਿਆਸੀਆਂ ਇਹ ਵੀ ਨੇ ਤੇਰੀਆਂ ਰਾਹਵਾਂ ਚ ਮੀਰ ਵਰਾਉਂਦੀਆਂ ।
ਰੱਬ ਕਰੇ ਨਾ ਕਿਸੇ ਨੂੰ ਮੇਰੇ ਵਾਂਗ ਬਿਰਹੇ ਦਾ ਸੇਕ ਲਗੇ,
ਨਹੀਂ ਵੇਖ ਸਕਦੀ ਜਿੰਦ ਮੇਰੀ, ਆਪਣੇ ਵਾਂਗ ਕਲੀਆਂ ਕੱਚੀਆਂ ਕੁਮਲਾਉਂਦੀਆਂ ।
ਵੱਸਨਾ ਏ ਦੂਰ ਭਾਵੇ, ਮਾਨੇ ਸਦਾ ਤੂੰ ਜੁਆਨੀਆਂ ਪ੍ਰੀਤਮ ਮੇਰੇ,
"ਕੰਵਲ" ਦਾ ਕੀ ਏ, ਪਤਾ ਨਹੀਂ ਕਿੰਨੀਆਂ ਨੇ ਤੇਰੀਆਂ ਰਾਹਵਾਂ ਚ ਨੈਣ ਵਿਛਾਉਂਦੀਆਂ ।



Phones : 49071 (Resi. Extn.), 491802,491957 p.p

A BLINDLY TRUSTABLE NAME

According to I.S.I. Specification, Tested & Quality Marked by Govt. of Punjab

Manufacturers of :

SOHAL Brand

Chain Pulley Blocks, E.O.T. Cranes, Electric Hoists, Trolleys,
Gentry Cranes, Lifts Etc.



TRADE



MARK

H.A.BROTHERS (India) Regd.

Gill Road, Near I.T.I., LUDHIANA-141 003

PHONE : 814430

FAX : 91-161- 490594, Attn: Anand

Anand Enterprises

MANUFACTURERS OF :

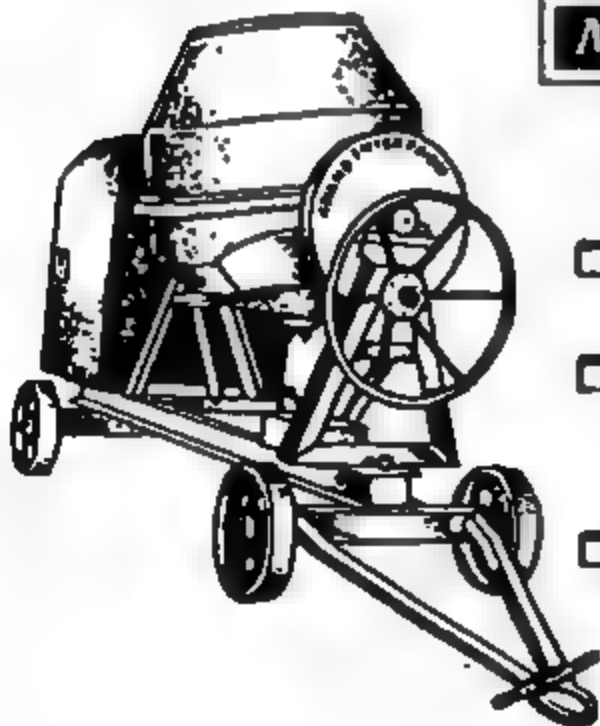

□ CHIPS GRINDING MACHINE

□ LIFT TYPE CONCRETE
MIXTURE MACHINE

□ MANUAL TYPE CONCRETE
MIXTURE MACHINE



**ST. NO. 3, BACHITAR NAGAR, GILL ROAD,
OPPOSITE G.N.E. COLLEGE, LUDHIANA**

**SHOW ROOM : Shop No. 2, Opp. G.N.E. Main Gate,
Gill Road, Ludhiana.**

ਕਵਿਤਾ ਸਿਸਕ ਪਈ

"ਤੂੰ ਸਾਡੇ ਵਿਹੜੇ ਆਈ ਕਵਿਤਾ ! ਅਸੀਂ ਤੇਰੇ ਸਰੂਪ ਬਾਰੇ ਕੋਈ ਗੱਲ ਕਰਨੀ ਚਾਹੁੰਦੇ ਹਾਂ। ਕਵਿਤਾ ਉਹਨਾਂ ਦਾ ਸੱਦਾ ਕਬੂਲ ਕਰਕੇ ਉਹਨਾਂ ਦੇ ਵਿਹੜੇ ਗਈ। ਰਾਤ ਨੂੰ ਗੋਸ਼ਟੀ ਹੋਈ। ਸ਼ਰਾਬ ਦਾ ਦੋਰ ਚੱਲਿਆ ਤੇ ਕਵਿਤਾ ਨੂੰ ਆਪਣੇ ਹੀ ਹਾਲ ਤੇ ਛੱਡ ਕੇ ਆਪ ਉਹ ਸ਼ਰਾਬ ਪੀਂਦੇ ਰਹੇ। ਸ਼ਰਾਬ ਨੇ ਰੋਗ ਫੜਿਆ।

"ਤੂੰ ਸਾਲਾ ਵੱਡਾ ਕਵੀ.....।"
 "ਤੈਨੂੰ ਤੈਂ ਦਿਆ.....ਪਤਾ ਕਵਿਤਾ ਕੀ ਸ਼ੋਅ ਹੈ ?"
 ਕਵਿਤਾ ਇਕ ਖੁੱਭੇ ਲੱਗੀ, ਆਪਣੀ ਹੁੰਦੀ ਨਿਰਦਰੀ ਚੁੱਪ ਚਾਪ ਜਰਦੀ ਰਹੀ, ਬੇਬੱਸ ਡਰਦੀ ਰਹੀ ਅਤੇ ਬੱਸ ਸਿਸਕਦੀ ਹੀ ਰਹੀ।

"ਕੋਈ ਕਵਿਤਾ ਬਾਰੇ ਵੀ ਗੱਲ ਫੇਰੋ।"
 ਇਕ ਸਿਆਣੇ ਦੀ ਸਲਾਹ ਸੀ।

"ਕੋਈ ਨਹੀਂ ਸਾਡੇ ਕੋਲ ਇਕ ਰਿਪੋਰਟਰ ਜੋ ਬੈਠਾ, ਇਹਨੇ ਆਪੇ ਖਬਰ ਛਪਾ ਦੇਣੀ ਹੈ ਅਖਬਾਰਾਂ 'ਚ ਇਸ ਗੋਸ਼ਟੀ ਦੀ ਰਿਪੋਰਟ ਦੀ।" ਕਵਿਤਾ ਸਾਹਿਤ ਦੀ ਅਨਮੋਲ ਵਿਧਾ ਹੈ, ਇਸ ਤੇ ਹੋਰ ਅਜਿਹੀਆਂ ਗੋਸ਼ਟੀਆਂ ਦੀ ਲੜੀ ਤੋਰੀ ਜਾਵੇਗੀ।"

ਇਹ ਪੜ੍ਹਕੇ ਕਵਿਤਾ ਤਾਂ ਇਕ ਵਾਰ ਫਿਰ ਜ਼ਾਰ-ਜ਼ਾਰ ਹੋ ਰਹੀ ਸੀ।

ਕਿਹੜੇ ਰੂਟ ਦੀ ਲਾਰੀ

ਉਹ ਪ੍ਰਾਈਵੇਟ ਬੱਸ ਵੱਡੇ ਚੋਕ ਚ ਖੜੀ ਸੀ ਪਰ ਮੂੰਹ-ਸਿਰ ਤੋਂ ਇਹ ਪਤਾ ਨਹੀਂ ਸੀ ਲੋਕ ਰਿਹਾ ਕਿ ਇਹ ਕਿਸ ਰੂਟ ਨੂੰ ਲੱਗੀ ਹੈ। ਮੈਂ ਬਟਾਲੇ ਵਾਲੀ ਬੱਸ ਫੜਨੀ ਸੀ ਤੇ ਨਾਕੇ-ਫਾਕੇ ਹੋਰ ਕੋਈ ਬੱਸ ਵੀ ਨਹੀਂ ਖੜੋਤੀ ਸੀ। ਮੈਂ ਮੈਂ ਉਸ ਬੱਸ ਦੇ ਕੰਡਕਟਰ ਨੂੰ ਪੁੱਛ ਹੀ ਲਿਆ, "ਤਾਈ ਸਾਹਿਬ ਇਹ ਬੱਸ ਕਿੱਧਰ ਨੂੰ ਜਾ ਰਹੀ ਹੈ?" ਕੰਡਕਟਰ ਕੰਡਲਦਾਰ ਮੁੱਛਾਂ ਨੂੰ ਵੱਟ ਚੜ੍ਹਾਉਂਦਾ ਹੋਇਆ ਉਲਟਾ ਮੈਨੂੰ ਪੁੱਛਣ ਲੱਗਾ, "ਤੂੰ ਕਿੱਧਰ ਜਾਣਾ?" ਮੈਂ ਕਿਹਾ, "ਮੈਂ ਤਾਂ ਬਟਾਲੇ ਜਾਣਾ।" ਤਾਂ ਉਹ ਕਹਿਣ ਲੱਗਾ, "ਚੜ੍ਹ ਜਾ-ਜੜ੍ਹ ਜਾ, ਇਹ ਉੱਪਰ ਹੀ ਜਾ ਰਹੀ ਹੈ।" ਤੇ ਮੈਂ ਉਸੇ ਖਸ ਵਿਚ ਚੜ੍ਹ ਗਿਆ।

ਹੋਲੀ ਹੋਲੀ ਹੋਰ ਸਵਾਰੀਆਂ ਵੀ ਚੜ੍ਹ ਗਈਆਂ। ਇਕ ਸਵਾਰੀ ਮੇਰੇ ਨਾਲ ਦੀ ਸੀਟ ਤੇ ਆ ਬੈਠੀ। ਮੈਂ ਜਾਣ-ਪਛਾਣ ਕਰਨ ਲਈ ਪੁੱਛਿਆ, "ਤਾਈ ਸਾਹਿਬ, ਤੁਸੀਂ ਕਿਹੜੀ ਜਗਾ ਜਾਣਾ ਹੈ?" ਤਾਂ ਉਹ ਕਹਿਣ ਲੱਗਾ, "ਮੈਂ ਜਲੰਧਰ ਜਾਣਾ ਹੈ।" ਮੈਂ ਹੱਸ ਕੇ ਕਿਹਾ, "ਤਾਈ ਸਾਹਿਬ, ਤੁਸੀਂ ਉਤਰ ਜਾਵੋ ਇਹ ਬੱਸ ਬਟਾਲੇ ਨੂੰ ਜਾ ਰਹੀ ਹੈ।" ਪਰ ਉਹ ਆਕੜ ਕੇ ਮੈਨੂੰ ਕਹਿਣ ਲੱਗਾ ਨਹੀਂ ਨਹੀਂ ਇਹ ਬੱਸ ਜਲੰਧਰ ਨੂੰ ਜਾ ਰਹੀ ਹੈ, ਮੈਨੂੰ ਕੰਡਕਟਰ ਨੇ ਆਪ ਕਿਹਾ ਹੈ, ਤੁਸੀਂ ਬੈਠੋ ਉਤਰ ਜਾਵੋ।"

ਮੈਂ ਬੜਾ ਚੰਗਾਨ ਹੋਇਆ ਕਿਉਂਕਿ ਕੰਡਕਟਰ ਨੇ ਮੈਨੂੰ ਕਿਹਾ ਸੀ ਕਿ ਇਹ ਬੱਸ ਬਟਾਲੇ ਨੂੰ ਜਾ ਰਹੀ ਹੈ। ਏਨੇ ਨੂੰ ਇਕ ਹੋਰ ਤਾਈ ਸਾਹਿਬ ਸਾਡੀ ਗੱਲ ਸੁਣਕੇ ਆ ਕਏ ਤੇ ਲੱਗੇ ਹੋਰ ਹੀ ਦੱਸਣ, ਅਖੇ ਇਹ ਬੱਸ ਤਾਂ

ਅੰਮ੍ਰਿਤਸਰ ਨੂੰ ਜਾ ਰਹੀ ਹੈ। ਹੁਣ ਸਾਡੀ ਹਾਲਤ ਵੇਖਣਯੋਗ ਸੀ। ਬੱਸ ਵਿਚ ਰੋਲਾ ਪੈ ਗਿਆ। ਹੁਣ ਤੱਕ ਬੱਸ ਵੀ ਪੂਰੀ ਤਰ੍ਹਾਂ ਤਰ ਚੁੱਕੀ ਸੀ। ਐਨ ਮੌਕੇ ਤੇ ਫਸਾਦ ਦੀ ਜੜ੍ਹ ਕੰਡਕਟਰ ਸਾਹਿਬ ਤਸ਼ਰੀਫ਼ ਲਿਆਏ ਤੇ ਲੱਗੇ ਸਵਾਰੀਆਂ ਦੀ ਗਿਣਤੀ-ਮਿਣਤੀ ਕਰਨ। ਫਿਰ ਕੰਡਲਦਾਰ ਮੁੱਛਾਂ ਤੇ ਹੱਥ ਫੇਰਦਾ ਕਹਿਣ ਲੱਗਾ, "ਤਾਈ ਸਾਹਿਬ ਇਸ ਬੱਸ ਵਿਚ ਜਲੰਧਰ ਨੂੰ ਜਾਣ ਵਾਲੀਆਂ ਸਵਾਰੀਆਂ ਦੀ ਗਿਣਤੀ ਜਿਆਦਾ ਹੈ, ਸੋ ਬਾਕੀ ਬੈਠੋ ਉਤਰ ਜਾਵੋ, ਇਹ ਬੱਸ ਕੇਵਲ ਜਲੰਧਰ ਹੀ ਜਾਵੇਗੀ।"

ਬਹੁਤ ਸਾਰੇ ਲੋਕ ਬੁੜ-ਬੁੜ ਕਰਦੇ ਬੈਠੇ ਉਤਰ ਰਹੇ ਸਨ। ਮੈਂ ਫਿਰ ਚੋਕ ਚ ਖੜਾ ਬਟਾਲੇ ਵਾਲੀ ਬੱਸ ਦੀ ਉਡੀਕ ਕਰ ਰਿਹਾ ਸਾਂ।
 -ਸ਼ਿਨਿੰਦਰ ਜੀਤ ਰਾਜਨ



ਪਾਪ ਤੇ ਮੁਕਤੀ

ਚਾਰ ਪੰਜ ਜਣੇ ਨਾਲਾ ਜੀ ਤੋਂ ਦੁਸਹਿਰੇ ਵਾਸਤੇ ਚੰਦਾ ਮੰਗਣ ਵਾਸਤੇ ਆਏ। ਉਨ੍ਹਾਂ ਵਿਚੋਂ ਇਕ ਬੋਲਿਆ -

"ਨਾਲਾ ਜੀ ! ਚੰਦਾ ਚਾਰੀਦਾ ਏ....."

"ਕਿੰਨਾ ਕੁ"
 "ਨਾਲਾ ਜੀ ! ਜੇ ਤੁਹਾਡੀ ਸ਼ਰਧਾ।
 "ਤੇ ਐਹ ਲਓ, ਨਾਲਾ ਜੀ ਨੇ ਰੁਪਿਆ ਦੀ ਥੱਬੀ ਫੜਾਉਂਦਿਆਂ ਕਿਹਾ।

ਰਾਵਨ ਦਾ ਬੁੱਤ ਇਸ ਸਾਲ ਹੋਰ ਵੀ ਉਚਾ ਤੇ ਖੁਬਸੂਰਤ ਸੀ +

ਦੋਸ਼ ਤਗਤ

ਕੁਝ ਨੌਜਵਾਨ ਮੋਟਰ ਸਾਇਕਲਾਂ ਤੇ ਘੁੰਮ ਰਹੇ ਸਨ। ਇਕੋ ਬਜ਼ੁਰਗ ਆਦਮੀ ਸੜਕ ਪਾਰ ਕਰਨ ਲੱਗਾ ਹੀ ਸੀ ਕਿ ਮੋਟਰ ਸਾਇਕਲ ਚਲਾਉਣ ਵਾਲੇ ਨੇ ਕਿਹਾ, "ਬਚ ਕੇ.....ਸੁੱਤਿਆ....."

ਤੇ ਫੁੱ ਕਰਦੇ ਮੋਟਰ ਸਾਇਕਲ ਉਸ ਦੇ ਕੋਲੋਂ ਦੀ ਲੰਘ ਕਏ।

ਬਾਬੇ ਨੂੰ ਇੰਜ ਮਹਿਸੂਸ ਹੋਇਆ ਕਿ ਜਵਾਨੀ ਵਿਚ ਅੱਗਰੇੜਾਂ ਵੇਲੇ ਮੌਤ ਨੂੰ ਮਖੋਲ ਕਰਨ ਵਾਲੇ ਨੂੰ ਅੱਜ ਜ਼ਿੰਦਗੀ ਮਖੋਲ ਕਰ ਕਈ ਹੋਵੇ।

ਹੋਈ-ਅਣਹੋਈ

ਇੱਕ ਮੰਗਤਾ ਕਿਸੇ ਬਾਬੂ ਦੀ ਕੋਠੀ

ਅੱਛੇ ਖੜ੍ਹ ਕੇ ਤੀਖ ਮੰਗਣ ਲਗਾ ਤਾਂ ਬਾਬੂ ਨੇ ਉਸ ਨੂੰ ਕਾਫੀ ਬੁਰਾ-ਤਲਾ ਕਿਹਾ। ਅਗਲੇ ਦਿਨ ਉਸ ਕੋਲੋਂ ਉਸ ਘਰੇ ਤੀਖ ਮੰਗਣ ਦਾ ਚੀਆ ਨਾ ਪਿਆ। ਪਰ ਜਦੋਂ ਉਹ ਅੱਖ ਬਚਾ ਕੇ ਲੰਘਣ ਲੱਗਾ ਤਾਂ ਸ਼ਾਮ ਨਾਲ ਬਾਬੂ ਨੇ ਉਸ ਨੂੰ ਪੁਲਸ ਕੋਲ ਫੜਵਾ ਦਿਤਾ ਕਿਉਂਕਿ ਪਿਛਲੀ ਰਾਤ ਉਸ ਦੇ ਘਰ ਚੋਰੀ ਹੋ ਗਈ ਸੀ।

ਸੱਚ ਦੀ ਕੀਮਤ

ਇੱਕ ਆਦਮੀ ਜੰਗਲ ਵਿਚ ਭੇਡਾਂ-

ਬੱਕਰੀਆਂ ਚਾਰ ਰਿਹਾ ਸੀ ਕਿ ਅਚਾਨਕ ਸ਼ੇਰ ਆ ਗਿਆ। ਉਸ ਨੇ ਬਚੇਰਾ ਚੰਕ ਚਿਹਾੜਾ ਪਾਇਆ ਪਰ ਨਾਕਾਲੇ ਪਿੱਛਾ ਤੇ ਕੋਈ ਵੀ ਉਸ ਦੀ ਸਹਾਇਤਾ ਨਈਂ ਨਾ ਬਹੁਤਿਆ। ਉਸ ਦੇ ਇੱਜ਼ਤ ਦਾ ਕਾਫੀ ਨੁਕਸਾਨ ਹੋਇਆ ਤੇ ਉਹ ਆਪ ਵੀ ਕਿਸੇ ਤਰ੍ਹਾਂ ਬਚ ਗਿਆ। ਜਦੋਂ ਉਹ ਕੁਝ ਦਿਨਾਂ ਬਾਅਦ ਫਿਰ ਜੰਗਲ ਵਿਚ ਆਪਣਾ ਇੱਜ਼ਤ ਚਾਰ ਰਿਹਾ ਸੀ ਤਾਂ ਲੋਕਾਂ ਦਾ ਕਹਿਰ ਉਸ ਤੇ ਫੁੱਟ ਪਿਆ।

ਮੈਂ ਨਹੀਂ ਜਾਣਦਾ

ਬੱਸ ਵਿਚ ਪੈਰ ਰਖਦਿਆਂ ਹੀ ਇਕ ਚਿਹਰੇ ਤੇ ਨਜ਼ਰ ਟਿਕੀ ਤਾਂ ਬੱਸ ਟਿਕੀ ਹੀ ਰਹਿ ਕਈ। ਇਹ ਚਿਹਰਾ ਤਾਂ ਇਕ ਦਮ ਜਾਣਿਆ ਪਛਾਣਿਆ ਹੈ। ਕੋਣ ਹੋ ਸਕਦਾ ਹੈ? ਸੀਟ ਤੇ ਸਮਾਨ ਟਿਕਾਉਂਦਿਆਂ ਮੈਂ ਯਾਦਾਂ ਦੀਆਂ ਪਕੜਾਂ ਤੇ ਨਿਕਲ ਚੁਕਾ ਸਾਂ।

ਓ ! ਯਾਦ ਆਇਆ। ਇਹ ਹਰੀ ਹੈ ਬਚਪਨ ਦਾ ਹੀਰੋ, ਸਕੂਲ ਦਾ ਸ਼ਰਾਰਤੀ ਵਿਦਿਆਰਥੀ। ਕੀਤ ਸੰਕੀਤ ਵਿਚ ਸਭ ਤੋਂ ਅਗੇ। ਸਵੇਰ ਨੂੰ ਬੈਠ ਮਾਸਟਰ ਨਾਲ ਡਰਮ ਵਜਾਉਂਦਾ ਸੀ। ਪਰੋਫ਼ ਦੇ ਵਕਤ ਬਿਗੁਲ ਅਤੇ ਹਰ ਸਮਾਰੋਹ ਵਿਚ ਉਸਦੇ ਕਾਏ ਗੀਤ ਸਕੂਲ ਵਿਚ ਗੂੰਜਦੇ। "ਹਰੇਕ ਵਿਦਿਆਰਥੀ ਹਰੀ ਵਰਗਾ ਹੋਵੇ" ਅਧਿਆਪਕ ਉਪਦੇਸ਼ ਦਿੰਦੇ ਨ ਬੱਕਦੇ।

ਘਰ ਦੀ ਵਰਿੰਦੀ ਆਰਥਿਕ ਹਾਲਤ ਉਸਨੂੰ ਕਿਸੇ ਪ੍ਰਾਈਵੇਟ ਸਕੂਲ ਦਾ ਅਧਿਆਪਕ ਬਨਣ ਤੇ ਮਜਬੂਰ ਕਰ ਕਈ ਸੀ। ਉਥੇ ਹੀ ਆਪਣੀਆਂ ਅਦਾਵਾਂ ਕਾਰਨ ਇਕ ਅਧਿਆਪਕਾਂ ਨੂੰ ਚੰਗਾ ਲੱਗਿਆ ਸੀ। ਪਰ ਦੋਹਾਂ ਵਿਚਾਲੇ ਸਮਾਜ ਦੀਵਾਰ ਬਣਕੇ ਖੜਾ ਹੋ ਗਿਆ ਸੀ। ਜਾਤੀ ਬੰਧਨ ਪਿਠਾਂ ਦੀ ਜ਼ੋਜੀਰ ਬਣਦੇ ਜਾ ਰਹੇ ਸਨ। ਅਜਿਹੇ ਹਾਲਾਤ ਵਿਚ ਰਹੀ ਅਤੇ ਉਸ ਅਧਿਆਪਕਾਂ ਦੇ ਦੋਣਦ ਦੀ ਖਬਰ ਸ਼ਹਿਰ ਦੀ ਹਰੇਕ ਦੀਵਾਰ ਨਾਲ ਚਿਪਕੀ ਹੋਈ ਸੀ। ਕੁਝ ਦਿਨਾਂ ਤੱਕ ਤਲਾਸ਼ ਜਾਰੀ ਰਹੀ ਸੀ। ਅਫਵਾਹਾਂ ਦਾ ਬਾਜ਼ਾਰ ਗਰਮ ਰਿਹਾ ਸੀ। ਫਿਰ ਸ਼ਹਿਰ ਆਪਣੇ ਆਪ ਵਿਚ ਭੁਆਚ ਗਿਆ ਸੀ। ਰਹੀ ਅਤੇ ਉਹ ਲੜਕੀ ਕਿਥੇ ਗਏ? ਉਹਨਾਂ ਦਾ ਕੀ ਹੋਇਆ? ਸ਼ਹਿਰ ਇਸ ਤੋਂ ਪੂਰੀ ਤਰਲਾ ਬੇਖਬਰ ਸੀ। ਲੜਕੀ ਦੇ ਪਿੱਛਾ ਨੇ ਹਾਰ ਮੰਨਦਿਆਂ ਆਤਮ ਹਤਿਆ ਚਰੂਰ ਕਰ ਲਈ ਸੀ।

ਕਮਲੋਸ਼ ਭਾਰਤੀ

PHONE: 42887

ADMIRAL FOUNDRY WORKS

- MANUFACTURERS
- ENGINEERS
- SUPPLIERS

MANUFACTURERS OF:
**LATHE, SHAPER, DRILL MACHINES
& AGRICULTURAL IMPLIMENTS**

SISTER CONCERN:

PARAS CASTING UDYOG

SPECIALIST IN:
ALL TYPES OF C.I. CASTING
HEAVY DUTY & LIGHT AND
AGRICULTUREAL IMPLIMENTS

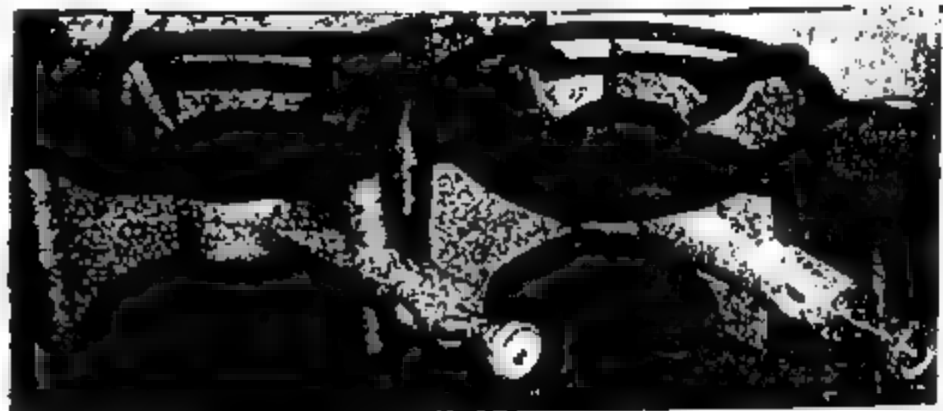

FOCAL POINT BATALA-143505

DELHI OFFICE:- T-72, VISHNU GARDEN, NEW DELHI

Kuldip

**WOOD
WORKING
MACHINES**

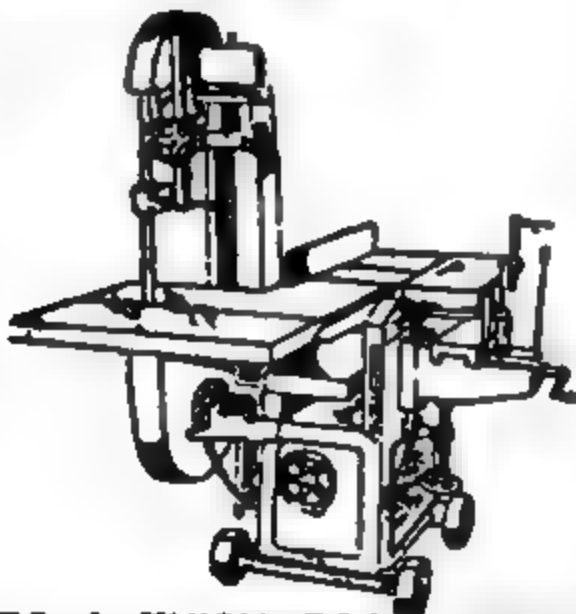

WOOD SURFACES & THICKNESS PLANNER
(MULTI-PURPOSE) BAND SAW ATTACHED CHAIN
MORTISER DESIGN MOULDING TOOLS etc.

Contact :

KULDIP INDUSTRIES (Regd.)

ENGINEERS AND MANUFACTURERS
G.T.ROAD.(Opp. I.T.I) MOGA-142001.

Phones: { Fac. 2214
Resi.2279
Products

Insist for



Specialists in

- Gear Housing
- Clutch Housing
- Fly Wheel Housing
- Hub Drum
- Brake Drum
- Gear Retainer
- Speedometer Plate For All Vehicle
- Conversion Housing For Petrol To Diesel Engine

MALWA AUTO PRODUCTS
G.T.ROAD, Industrial Area
MOGA



ਬਰਨਾਰਡ ਸ਼ਾਅ ਦੀ ਦੁਨੀਆਂ

-ਪਿਆਰਾ ਸਿੰਘ ਦਾਤਾ-

ਟਿਕ ਵਾਰ ਸ਼ਾਅ ਨੇ ਆਪਣੇ ਸਮੇਂ ਦੇ ਇਕ ਪ੍ਰਸਿੱਧ ਲੇਖਕ ਸਾਹਮਣੇ ਇਕ ਤਜਵੀਜ਼ ਰਖੀ. "ਆਉ, ਅਸੀਂ ਮਿਲ ਕੇ ਇਕ ਕਿਤਾਬ ਲਿਖੀਏ, ਤਾਂ ਜੋ ਦੋਹਾਂ ਲਿਖਾਰੀਆਂ ਦੀ ਲਿਖਤ ਕਮਾਨ ਦਾ ਰੂਪ ਧਾਰਨ ਕਰ ਲਏ।"

ਦੂਜਾ ਲੇਖਕ ਬੋਲਿਆ, "ਸ਼ਾਅ | ਕਦੀ ਗਏ ਤੇ ਘੋੜੇ ਦਾ ਵੀ ਮੇਲ ਹੋ ਸਕਦਾ ਹੈ?"

ਸ਼ਾਅ ਨੇ ਫੌਰਨ ਜਵਾਬੀ ਹਮਲਾ ਕੀਤਾ, "ਫਾਈ ਜੇ ਇਹ ਤਜਵੀਜ਼ ਘਸੰਦ ਨਹੀਂ ਤਾਂ ਨਾ ਸਹੀ, ਪਰ ਮੈਨੂੰ ਬੰਦੇ ਤੇ ਘੋੜਾ ਕਿਉਂ ਬਣਾ ਰਿਹਾ ਹੈ?"

ਟਿਕ ਫੁੱਟੀ ਜਿਹੀ ਗਲੀ ਚੋ ਸ਼ਾਅ ਤੇ ਵਿਅੰਗ ਲੇਖਕ ਜੇਕੇ:ਚੈਟਰਟਨ ਲੰਘ ਰਹੇ ਸਨ। ਚੈਟਰਟਨ ਠੰਗਣਾ, ਮੋਟਾ ਤੇ ਭੱਦੀ ਸ਼ਕਲ ਦਾ ਸੀ, ਤੇ ਸ਼ਾਅ ਪਤਲਾ ਪਤੰਕ ਤੇ ਲੰਮ ਸਲੰਮਾ। ਚੈਟਰਟਨ ਨੇ ਬਾਹਵਾਂ ਖਿਲਾਰ ਕੇ ਕਿਹਾ, "ਮੈਂ ਇਸ ਬਦਮਾਸ਼ ਨੂੰ ਲੰਘਣ ਲਈ ਰਸਤਾ ਨਹੀਂ ਦਿਆਂਗਾ।"

ਸ਼ਾਅ ਇਕ ਦੀਵਾਰ ਦੇ ਨਾਲ ਲਗ ਕੇ ਰਾਹ ਛੱਡਦਿਆਂ ਹੋਇਆਂ ਕਹਿਣ ਲਗਾ "ਪਰ ਮੈਂ ਬਦਮਾਸ਼ਾਂ ਨੂੰ ਰਾਹ ਦੇ ਦਿਆਂ ਕਰਦਾ ਹਾਂ।"

ਸ਼ਾਅ ਦੀ ਬਹੁਤ ਵਡੀ ਨਾਇਬਰੋਰੀ ਵੇਖ ਕੇ ਉਸ ਦਾ ਇਕ ਮਿੱਤਰ ਕਹਿਣ ਲਗਾ, "ਕਾਸ਼, ਮੇਰੇ ਪਾਸ ਵੀ ਇੰਡੀ ਵਡੀ ਤੇ ਖੁਬਸੂਰਤ ਨਾਇਬਰੋਰੀ ਹੁੰਦੀ।"

ਹੌਲੀ ਤੇ ਉਸ ਦੇ ਕੰਨ ਪਾਸ ਮੁੰਹ ਲਿਜਾ ਕੇ ਸ਼ਾਅ ਕਹਿਣ ਲੱਗਾ, "ਇਹ ਕੋਈ ਮੁਸ਼ਕਲ ਗੱਲ ਨਹੀਂ ਪਿਆਰੇ | ਬਸ ਦੋਸਤਾਂ ਤੇ ਮਾਂਗਣੀਆਂ ਪੁਸਤਕਾਂ ਪੜ੍ਹਨ ਲਈ ਲਊ ਤੇ ਮੁੜ ਵਾਪਸ ਕਰਨ ਦਾ ਨਾਂ ਨਾ ਲਊ।"

"ਤੇ ਫਿਰ" ਉਹ ਦੋਸਤ ਹੀਰਾਨ ਹੋ ਕੇ ਕਹਿਣ ਲਗਾ। "ਫਿਰ ਕੀ ਇਹੀ ਹੋਵੇਗਾ, ਜੋ ਤੁਹਾਡੇ ਸਾਹਮਣੇ" ਸ਼ਾਅ ਦਾ ਉਤਰ ਸੀ।

ਸ਼ਾਅ ਨੂੰ ਇਕ ਲਿਖਾਰੀ ਨੇ ਕਿਲਾ ਕਰਦਿਆਂ ਕਿਹਾ, "ਅਜੇ ਮੈਂ ਬੱਕਮ ਸਟਰੀਟ ਤੇ ਲੰਘਿਆ ਤਾਂ ਕੁਤਿਆਂ ਨੇ ਮੇਰੀ ਪਿੱਟ ਚੀ ਫਾੜ ਦਿਤੀ।"

ਸ਼ਾਅ ਹਸ ਕੇ ਕਹਿਣ ਲਗਾ, "ਬੁਕਰ ਕਰ ਪਿਆਰੇ | ਸਿਰਫ ਤੇਰੀ ਪਿੱਟ ਚੀ ਫਟੀ ਉਸ ਨਾਮਯੂਲ ਗਲੀ ਚੋਂ ਲੰਘਣ ਵਾਲੇ ਤਾਂ ਜੁਤੀਆਂ ਖਾ ਕੇ ਨਿਕਲਦੇ ਹਨ। ਉਨ੍ਹਾਂ ਦਾ ਮੁੰਹ ਕਾਲਾ ਕਰਕੇ ਗਏ ਤੇ ਸਵਾਰ ਕਰਾ ਕੇ ਉਨ੍ਹਾਂ ਦੇ ਜਲੂਸ

ਕਢੇ ਜਾਂਦੇ ਹਨ, ਇਸ ਹਿਸਾਬ ਤੋਂ ਤਾਂ ਸਾਫ਼ ਬਚ ਗਿਆ ਏਉਂ।"

ਬਰਨਾਰਡ ਸ਼ਾਅ ਨੂੰ ਉਸ ਦੀ ਦੋਸਤ ਐਨੀ ਮਿਨਤਾਂ ਤਰਲੇ ਕਰਕੇ ਆਪਣੇ ਨਾਲ ਡਰਾਮਾ ਦਿਖਾਉਣ ਲਈ ਲੈ ਗਈ। ਸੁੰਦਰੀ ਅਗੇ ਬੈਠੀ ਤੇ ਸ਼ਾਅ ਪਿੱਛੇ। ਸ਼ਾਅ ਇੰਨਾ ਅੱਕੇ ਝੁਕ ਕੇ ਡਰਾਮਾ ਵੇਖਣ ਵਿਚ ਮਸਤ ਸੀ ਕਿ ਉਸ ਦੀ ਦਾੜੀ ਸੁੰਦਰੀ ਦੇ ਜੁੜੇ ਨਾਲ ਜਾ ਲਗੀ। ਇੰਨੇ ਨੂੰ ਸੁੰਦਰੀ ਨੇ ਆਪਣੇ ਜੁੜੇ ਨੂੰ ਖੋਰਲ ਕੇ ਮੁੜ ਪਿਨ ਲਗਾਈ ਤਾਂ ਜੁੜੇ ਵਿਚ ਹੀ ਸ਼ਾਅ ਦੇ ਵਾਲ ਫਸ ਗਏ।

ਬਾਹ ਜਦੋਂ ਪਿਛਲੇ ਪਾਸੇ ਝੁਕਿਆ ਤਾਂ ਆਪਣੀ ਦਾੜੀ ਨੂੰ ਸੁੰਦਰੀ ਦੇ ਜੁੜੇ ਨਾਲ ਬੰਨਿਆ ਪਾਇਆ। ਉਹ ਤਰਲਾ ਕਢਦੇ ਹੋਇਆਂ ਸੁੰਦਰੀ ਨੂੰ ਕਹਿਣ ਲੱਗਾ :-

"ਮੈਂ ਵਿਸ਼ਵਾਸ਼ ਦਿਵਾਉਂਦਾ ਹਾਂ ਸਿਫ਼ਮ, ਜਦ ਤਕ ਡਰਾਮਾ ਖਤਮ ਨਾ ਹੋਵੇ, ਮੈਂ ਤੁਹਾਡਾ ਸਾਥ ਫੱਛ ਕੇ ਨਹੀਂ ਜਾਵਾਂਗਾ।"

ਬਰਨਾਰਡ ਸ਼ਾਅ ਅੰਗਰੇਜ਼ੀ ਦੇ ਬਹੁਤ ਵੱਡੇ ਹਾਸ ਵਿਅੰਗ ਲੇਖਕ ਸਨ। ਉਹ ਕਿਹਾ ਕਰਦੇ ਸਨ ਕਿ ਮੇਰਾ ਇਕ ਇਕ ਲਫਜ਼ ਇਕ ਪੌਛ ਕੀਮਤ ਰਖਦਾ ਹੈ।

ਉਨ੍ਹਾਂ ਨੇ ਇਕ ਪ੍ਰੇਮੀ ਨੂੰ ਇਕ ਪੇਡ ਘਨ ਕੇ ਬੇਨਤੀ ਕੀਤੀ ਕਿ ਇਸ ਬਦਲੇ ਇਕ ਲਫਜ਼ ਘਲਣ ਦੀ ਕਿਰਪਾ ਕਰੋ।

ਜਵਾਬ ਵਿਚ ਸ਼ਾਅ ਨੇ ਲਿਖਿਆ, "ਧੰਨਵਾਦ।"

ਤਰੀ ਮਹਿਫਨ ਵਿਚ ਇਕ ਬੁਧੀਜੀਵੀ ਨੇ ਸ਼ਾਅ ਨੂੰ ਕਿਹਾ, "ਦੁਨੀਆਂ ਵਿਚ ਦੋ ਹੀ ਮਰਾਨ ਹਸਤੀਆਂ ਹਨ।"

ਵਿਚੋਂ ਕੜ ਕਟਾਇਆਂ ਹੋਇਆਂ ਸ਼ਾਅ ਨੇ ਪੁੱਛਿਆ, "ਪਈ ਇਕ ਤਾਂ ਤੂੰ ਹੋਇਆ, ਦੂਜਾ ਕੌਣ ਹੈ?"

ਸ਼ਾਅ ਇਕ ਨਾਟਕਕਾਰ ਦੇ ਢੋਰ ਦੇਣ ਤੇ ਉਸਦਾ ਨਾਟਕ ਵੇਖਣ ਗਿਆ, ਪਰ ਉਹ ਉਥੇ ਸਾਰਾ ਸਮਾਂ ਸੁਤਾ ਹੀ ਰਿਹਾ। ਨਾਟਕਕਾਰ ਨੇ ਕਿਹਾ, "ਮੈਂ ਤੁਹਾਡੀ ਰਾਏ ਜਾਣਨੀ ਚਾਹੁੰਦਾ ਸਾਂ, ਪਰ ਤੁਸੀਂ ਸਾਰਾ ਸਮਾਂ ਸੁਤੇ ਹੀ ਰਹੇ।" ਸ਼ਾਅ ਨੇ ਬੜੀ ਸੰਜੀਦਗੀ ਨਾਲ ਉਤਰ ਦਿੱਤਾ, "ਪਿਆਰੇ, ਸੋਣਾ ਵੀ ਤਾਂ ਇਕ ਤਰ੍ਹਾਂ ਨਾਟਕ ਬਾਰੇ ਰਾਏ ਹੀ ਹੈ ਨਾ।"

ਇਕ ਮੋਟੀ ਔਰਤ ਕਪੜੇ ਦੀ ਦੁਕਾਨ ਤੇ ਗਈ ਅਤੇ ਦੁਕਾਨਦਾਰ ਨੂੰ ਕਹਿਣ ਲੱਗੀ "ਮੇਰੇ ਲਈ ਕਿਹੜੇ ਰੰਗ ਦਾ ਕਪੜਾ ਠੀਕ ਰਹੇਗਾ।"

ਦੁਕਾਨਦਾਰ ਨੇ ਕੁਝ ਦੇਰ ਸੋਚਣ ਬਾਅਦ ਕਿਹਾ "ਰੰਗ ਨੇ ਜਦੋਂ ਤਿਤਲੀ ਨੂੰ ਬਣਾਇਆ ਤਾਂ ਉਸਨੂੰ ਕਈ ਰੰਗ ਦਿਤੇ, ਜਦੋਂ ਰਾਬੀ ਨੂੰ ਬਣਾਇਆ ਤਾਂ ਉਸਨੂੰ ਸਿਰਫ਼ ਤੁਹਾ ਰੰਗ ਦਿਤਾ।"

ਜੁਸ ਵਿਚ ਇਕ ਵਿਅਕਤੀ ਨੂੰ ਪ੍ਰਧਾਨ ਮੰਤਰੀ ਨੂੰ ਮੁਰਖ ਕਹਿਣ ਤੇ ਵੀਹ ਸਾਲ ਦੀ ਕੈਦ ਸੁਣਾਈ ਗਈ।

ਪੰਜ ਸਾਲ ਸਰਕਾਰ ਨਾਲ ਸੰਬੰਧਿਤ ਇਕ ਵਿਅਕਤੀ ਦੀ ਤੋਹੀਨ ਕਰਨ ਤੇ ਅਤੇ ਪੰਦਰਾਂ ਸਾਲ ਸਰਕਾਰੀ ਭੋਤ ਖੋਲਣ ਤੇ।

"ਮੇਰੇ ਬਚਪਨ ਦਾ ਜ਼ਮਾਨਾ ਬੜੀ ਗਰੀਬੀ ਦਾ ਸੀ। ਪ੍ਰਸਿੱਧ ਵਿਅੰਗਕਾਰ ਮਾਰਟ ਟਵਿਨ ਨੇ ਇਕ ਸੁਆਗਤੀ ਸਮਾਰੋਹ ਵਿਚ ਤਾਸ਼ਨ ਕਰਦਿਆਂ ਕਿਹਾ-"ਅਸੀਂ ਲੋਕ ਏਨੇ ਗਰੀਬ ਸਾਂ ਕਿ ਘਰ ਦੀ ਸੁਰਖਿਆ ਲਈ ਇਕ ਭੁੱਤਾ ਵੀ ਨਹੀਂ ਸੀ ਰੱਖ ਸਕਦੇ। ਇਸ ਲਈ



ਰਾਤ ਨੂੰ ਕੋਈ ਆਹਟ ਸੁਣਾਈ ਦਿੰਦੀ ਤਾਂ ਸਾਨੂੰ ਆਪ ਭੋਕਣਾ ਪੈਦਾ ਸੀ।"

ਦੋ ਅਮ੍ਰਿਕੀ ਦੋਸਤਾਂ ਦੀ ਮੁਲਾਕਾਤ ਹੋਈ ਤਾਂ ਇਕ ਨੇ ਕਿਹਾ-ਸੁਣਿਆ ਹੈ, ਤੁਹਾਡਾ ਕਰੀਓਟ ਕਾਰਡ ਕੁਆਚ ਗਿਆ ਹੈ ਉਸਦੇ ਕੁਆਚਟ ਦੀ ਰੀਪੋਰਟ ਲਿਖਾਈ?

"ਨਹੀਂ" ਦੂਜੇ ਨੇ ਜਵਾਬ ਦਿਤਾ। "ਉਹ ਕਿਉਂ?" ਇਸ ਲਈ ਕਿ ਜਿਸ ਔਰਤ ਕੋਲ ਮੇਰਾ ਕਰੀਓਟ ਕਾਰਡ ਹੈ ਉਹ ਮੇਰੀ ਬੀਵੀ ਦੇ ਮੁਕਾਬਲੇ ਬਹੁਤ ਘੱਟ ਖਰਚ ਕਰ ਰਹੀ ਹੈ।

ਜੇਤਮੀ ਨੇ ਇਕ ਔਰਤ ਦਾ ਰੱਬ ਦੇਖਕੇ ਕਿਹਾ-"ਰੱਬ ਦੀਆਂ ਲਕੀਰਾਂ ਇਕ ਤਿਆਨਕ ਭਵਿੱਖ ਦੀ ਨਿਸ਼ਾਨਦੇਹੀ ਕਰਦੀਆਂ ਹਨ। ਪਤੀ ਪਤਨੀ ਕਿਧਰੇ ਜਾ ਰਹੇ ਹੋਣਗੇ। ਕਾਰ ਨੂੰ ਇਕ ਜਾਨ ਲੋਵਾ ਹਾਦਸਾ ਪੇਸ਼ ਆਵੇਗਾ ਜਿਸ ਵਿਚ ਪਤੀ ਦੀ ਮਿਰਤੂ ਹੋ ਜਾਵੇਗੀ।"

ਪਤਨੀ ਨੇ ਫਿਕਰਮੰਦ ਹੋਕੇ ਪੁੱਛਿਆ-"ਮੈਂ ਤਾਂ ਬਚ ਜਾਵਾਂਗੀ।"

42764

31 Years In The Service of Nation

VISHWAKARMA

ENGINEERING WORKS

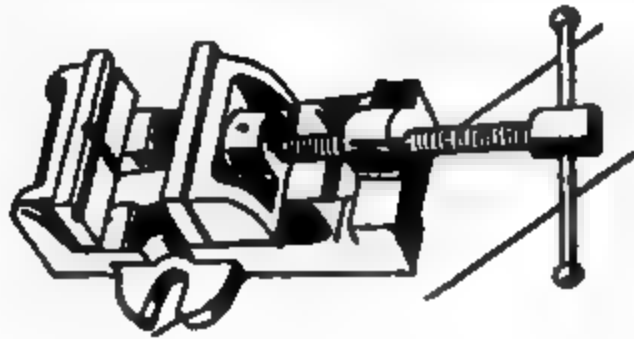

manufacturers of:

TOP QUALITY BENCH VICES DRILL VICES SHAPER & MACHINE VICES, COUPLING BUSH TYPE, JAPAN TYPE & KEY TYPE ETC.

G.T. ROAD, BATALA-143 505 (Pb)

OFFICE : 42685, 42585,
RESI : 42485, 42503

KHALSA

FOUNDRY WORKS (Regd.)

Manufacturers of:

- CHAFF CUTTER MACHINES
- MACHINE TOOLS • C.I. CASTING HEAVY & LIGHT



G.T. ROAD, BATALA-143505 (PB)

42613

GOPAL ENGINEERING WORKS

MANUFACTURERS OF:

LATHES, SHAPERS, GLUE CLAMPS, LEAD DRYER BOX, FOR PENCIL MACHINERY

Specialist In:

PENCIL MAKING MACHINERY

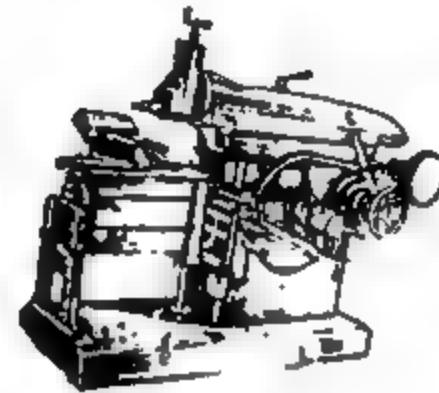

G.T. ROAD, BATALA (PB)

OFFICE : 42352 p.p
RESI : 44332

BEE JAY

FOUNDRY & ENGG. WORKS

**MANUFACTURERS OF:
HEAVY & LIGHT C. I. CASTING**

**G.T. ROAD, PAKEEZA GALI,
BATALA-143505 (PB)**

SISTER CONCERN:

M/S ROOP ENGG. WORKS

**SPECILIST IN :
SHAPERS, LATHES DRILL & AGRI
IMPLIMENTS**

**RAJ KUMAR MARKET,
BATALA-143505 (PB)**

ਅਸੀਂ ਗਰੀਬੀ ਨੂੰ ਸਵੀਕਾਰ ਕਰ ਲਿਆ ਹੈ

-ਉਸ਼ੋ-

ਇੱਕ ਮਿੱਤਰ ਨੇ ਪੁੱਛਿਆ ਹੈ ਕਿ ਹਿੰਦੁਸਤਾਨ ਸੰਪਤੀ ਕਿਉਂ ਪੈਦਾ ਨਹੀਂ ਕਰ ਸਕਿਆ ?

ਨਾ ਕਰ ਸਕਣ ਦਾ ਕੁੱਝ ਕਾਰਨ ਹੈ। ਇੱਕ ਦੋ ਤੇ ਮੈਂ ਗੱਲ ਕਰਾਂਗਾ। ਪਹਿਲਾਂ ਤਾਂ ਇਹ ਹੈ, ਕਿ ਪਤਾ ਨਹੀਂ ਕਿਸ ਕੁਲੀਏ ਦੀ ਘੜੀ ਪੁੱਜੀ ਦੇ ਵਿਰੋਧ ਵਿਚ ਫੈਸਲਾ ਕਰ ਲਿਆ। ਅਸੀਂ ਗਰੀਬੀ ਦੀ ਪੂਜਾ ਕੀਤੀ ਹੈ, ਹਜ਼ਾਰਾਂ ਸਾਲਾਂ ਤੋਂ ਅਸੀਂ ਗਰੀਬ ਨੂੰ ਆਦਰ ਦਿੰਦੇ ਹਾਂ। ਸ਼ਾਇਦ ਇਸ ਦਾ ਕਾਰਨ ਹੈ ਕਿ ਅਸੀਂ ਬਹੁਤ ਗਰੀਬ ਸੀ ਅਤੇ ਅਮੀਰੀ ਨਾਲ ਟੀਰਖਾ ਕਰਕੇ ਅਸੀਂ ਗਰੀਬੀ ਨੂੰ ਆਦਰ ਦੇਣ ਲੱਗੇ। ਜੇਕਰ ਅਸੀਂ ਤੀਖ ਮੰਗੇ ਹਾਂ ਅਤੇ ਸਾਡੇ ਸਮਰਾਟ ਬਣਨ ਦਾ ਕੋਈ ਚਾਰਾ ਨਹੀਂ ਚੱਲਦਾ ਤਾਂ ਸਾਡਾ ਮਨ ਇਹ ਵੀ ਕਰੇਗਾ ਕਿ ਅਸੀਂ ਸਮਰਾਟ ਬਣਨਾ ਹੀ ਕਦ ਚਾਹੁੰਦੇ ਹਾਂ। ਉਸ ਦੀ ਗਰੀਬੀ ਏਨੀ ਲੰਮੀ ਹੋ ਗਈ ਹੈ ਕਿ ਉਸ ਦੀ ਗਰੀਬੀ ਵਿੱਚ ਹੀ ਹੰਕਾਰ ਨੂੰ ਤਿਪਤ ਕਰਨ ਦਾ ਉਪਾਯ ਖੋਜਣਾ ਜ਼ਰੂਰੀ ਸੀ। ਇਸ ਵਾਸਤੇ ਅਸੀਂ ਉਪਾਯ ਖੋਜ ਲਿਆ। ਅਸੀਂ ਗਰੀਬੀ ਨੂੰ ਸ਼ਾਦਗੀ ਕਹਿਣ ਲੱਗੇ। ਅਸੀਂ ਗਰੀਬ ਆਦਮੀ ਨੂੰ ਆਦਰ ਦੇਣ ਲੱਗੇ, ਅਤੇ

ਜੇਕਰ ਕੋਈ ਗਰੀਬ, ਗਰੀਬੀ ਨੂੰ ਸਵੀਕਾਰ ਕਰ ਲਵੇ ਆਪਣੀ ਮਰਜ਼ੀ ਨਾਲ, ਅਸੀਂ ਉਸ ਦੇ ਚਰਨ ਛੁਹਣ ਲੱਗੇ, ਪਿਰ ਫੜਨ ਲੱਗੇ।

ਗਾਧੀ ਜੀ ਨੂੰ ਜੇਕਰ ਕੋਈ ਪੁੱਛਦਾ ਸੀ ਕਿ ਆਪ ਬਰਫ ਕਲਾਸ ਵਿਚ ਕਿਉਂ ਸਫਰ ਕਰਦੇ ਹੋ, ਤਾਂ ਉਹ ਕਹਿੰਦੇ ਸੀ, ਕਿਉਂਕਿ ਫੌਰਬ ਕਲਾਸ ਨਹੀਂ ਹੈ। ਹੁਣ ਗਾਧੀ ਦਾ ਮਨ ਤਿਪਤ ਨਹੀਂ ਹੋਵੇਗਾ, ਜਦੋਂ ਤੱਕ ਉਹ ਨਰਕ ਦੀ ਹੋਲ ਕੱਢੀ ਵਿਚ ਨਾ ਚਲੇ ਜਾਣ। ਕਿਉਂਕਿ ਫੌਰਬ ਕਲਾਸ ਵਿਚ ਕਿਉਂ ਚਲਦੇ ਹੋ ? ਉਹ ਕਹਿਣਗੇ, ਫਿਫਬ ਕਲਾਸ ਨਹੀਂ ਹੈ। ਇਸ ਕਰਕੇ ਅਸੀਂ ਕਹਾਂਗੇ ਗਾਧੀ ਮਹਾਤਮਾ ਹੈ, ਕਿਉਂਕਿ ਉਹ ਬਰਫ ਕਲਾਸ ਸਵੀਕਾਰ ਕਰ ਰਹੇ ਹਨ। ਅਸੀਂ ਸਾਰੇ ਬਰਫ ਕਲਾਸ ਵਿਚ ਚਲਦੇ ਹਾਂ ਤਾਂ ਸਾਨੂੰ ਲੱਗੇਗਾ ਕਿ ਇਹ ਮਹਾਤਮਾ ਅਸਲੀ ਹੈ ਕਿਉਂਕਿ ਬਰਫ ਕਲਾਸ ਵਿਚ ਸਾਡੇ ਪੁੱਲ ਦੀ ਪ੍ਰੇਸ਼ਾਨ ਹੋ ਰਹੇ ਹਨ। ਅਸੀਂ ਚਾਹੁੰਦੇ ਹਾਂ ਕਿ ਫਸਟ ਕਲਾਸ ਵਿਚ ਸਫਰ ਕਰੀਏ, ਕਿਉਂਕਿ ਫਸਟ ਕਲਾਸ ਵਿਚ ਚੱਲ ਨਹੀਂ ਸਕਦੇ, ਤਾਂ ਹੁਣ ਬਰਫ ਕਲਾਸ ਵਿਚ ਜੋ ਚਲੇਗਾ, ਉਸ ਨੂੰ ਅਸੀਂ ਕਹਾਂਗੇ ਇਹ ਹੈ ਮਹਾਤਮਾ। ਹੁਣ ਅਸੀਂ ਕਿਸ ਨੂੰ ਆਦਰ ਦਿਆਂਗੇ ? ਹੁਣ ਅਸੀਂ ਬਰਫ ਕਲਾਸ ਨੂੰ ਆਦਰ ਦਾ ਅਧਾਰ ਬਣਾਉਣ ਦੀ ਕੋਸ਼ਿਸ਼ ਕਰਾਂਗੇ ਕਿ ਬਰਫ ਕਲਾਸ ਸਫਰ ਕਰਨਾ ਹੀ ਬੜੇ ਮਹੱਤਵ

ਦੀ ਗੱਲ ਹੈ, ਇਸ ਵਿੱਚ ਸਾਡੇ ਹੰਕਾਰ ਨੂੰ ਤਿਪਤੀ ਮਿਲੇਗੀ।

ਇਸ ਹੰਕਾਰ ਦੀ ਡੂੰਘੀ ਤਿਪਤੀ ਨੇ ਇਸ ਦੇਸ਼ ਵਿਚ ਸੰਪਤੀ ਨੂੰ ਪੈਦਾ ਕਰਨ ਵਿਚ ਅੜਿਕਾ ਛਾਹਿਆ ਹੈ। ਸੰਪਤੀ ਸਭ ਕੁਝ ਨਹੀਂ ਹੈ, ਪੁੱਤ ਬਹੁਤ-ਕੁਝ ਹੈ। ਸੰਪਤੀ ਨਾਲ ਆਤਮਾ ਨਹੀਂ



ਮਿਲ ਜਾਵੇਗੀ, ਪੁੱਤ ਸੰਪਤੀ ਦੇ ਬਿਨਾਂ ਆਤਮਾ ਨੂੰ ਪਾਉਣਾ ਬਹੁਤ ਮੁਸ਼ਕਲ ਹੈ। ਸੰਪਤੀ ਨਾਲ ਘਟੋ-ਘਟੋ ਜੋ ਸਭ ਤੋਂ ਕੀਮਤੀ ਚੀਜ਼ ਮਿਲਦੀ ਹੈ, ਉਹ ਇਹ ਹੈ ਕਿ ਸਰੀਰ ਨੂੰ ਤੁਲਾਉਣ ਦੀ ਸੁਵਿਧਾ ਮਿਲਦੀ ਹੈ। ਰੋਟੀ ਦਾ ਉਪਯੋਗ ਇੱਕ ਚੀਜ਼ ਹੈ ਕਿ ਸਰੀਰ ਭੁੱਲ ਜਾਂਦਾ ਹੈ। ਕੁੱਝ ਵਿੱਚ ਸਰੀਰ ਤੁਲਣਾ ਮੁਸ਼ਕਲ ਹੈ। ਸਿਰ ਵਿੱਚ ਦਰਦ ਨਾ ਹੋਵੇ ਤਾਂ ਸਿਰ ਭੁੱਲ ਸਕਦਾ ਹੈ। ਪਿਰ ਵਿਚ ਕੰਡਾ ਵੱਜਿਆ ਹੋਵੇ ਤਾਂ ਆਤਮਾ ਪਿਰ ਵਿਚ ਚਲੀ ਜਾਂਦੀ ਹੈ, ਉਥੇ ਹੀ ਕੰਡੇ ਦੇ ਕੋਲ ਨਿਵਾਸ ਕਰਨ ਲੱਗਦੀ ਹੈ। ਕੰਡਾ ਨਿਕਲ ਜਾਵੇ ਤਾਂ ਆਤਮਾ ਪਿਰ ਵਿੱਚੋਂ ਵਿਦਾ ਹੋ ਜਾਂਦੀ ਹੈ। ਜਿੱਥੇ ਘਾਟ ਹੈ ਉਥੇ ਹੀ ਖਟਕਦੀ ਰਹਿੰਦੀ ਹੈ। ਗਰੀਬ ਸਰੀਰ ਵਿੱਚ ਜੀ ਸਕਦਾ ਹੈ। ਕਿਉਂਕਿ ਸਰੀਰ ਹੀ ਖੜਕਦਾ ਰਹਿੰਦਾ ਹੈ।

ਅਮੀਰ ਦੇ ਵਾਸਤੇ ਇੱਕ ਸਰੁਲਤ ਹੈ ਕਿ ਉਹ ਸਰੀਰ ਨੂੰ ਭੁੱਲ ਸਕਦਾ ਹੈ ਅਤੇ ਮੈਂ ਮੰਨਦਾ ਹਾਂ ਕਿ ਇਸ ਵਾਸਤੇ ਸਾਰੀ ਦੁਨੀਆਂ ਨੂੰ ਅਮੀਰ ਕੀਤਾ ਜਾਣਾ ਜ਼ਰੂਰੀ ਹੈ। ਤਾਂ ਕਿ ਇੱਕ-ਇੱਕ ਆਦਮੀ ਸਰੀਰ ਨੂੰ ਭੁੱਲ ਸਕੇ। ਜਿਸ ਦਿਨ ਅਸੀਂ ਸਰੀਰ ਨੂੰ ਤੁਲਾ ਸਕਾਂਗੇ, ਉਸ ਦਿਨ ਹੀ ਆਤਮਾ ਦੀ ਸੋਝੀ ਆਉਣੀ ਸ਼ੁਰੂ ਹੋ ਜਾਂਦੀ ਹੈ। ਉਸ ਦਿਨ ਖਿਆਲ ਆਉਂਦਾ ਹੈ ਕਿ ਫਿਰ ਿ ਕੀ ਹਾਂ ? ਜਦੋਂ ਸਰੀਰ ਦੀ ਕੋਈ ਜ਼ਰੂਰਤ ਬਾਕੀ ਨਹੀਂ ਰਹਿੰਦੀ ਤਾਂ ਸਵਾਲ ਉਠਦਾ ਹੈ, ਹੁਣ ਮੇਰੀ

ਜ਼ਰੂਰਤ ਹੈ ? ਹੁਣ ਮੈਂ ਕੀ ਖੋਜਾਂ ? ਧਰਮ ਦੀ ਅਤੇ ਆਤਮਾ ਦੀ ਖੋਜ ਮਨੁੱਖ ਦੀਆਂ ਸੁਵਿਧਾਵਾਂ ਦੀ ਤਿਪਤੀ ਤੋਂ ਬਾਅਦ ਪੈਦਾ ਹੋਈ ਖੋਜ ਹੈ। ਇਹ ਅਲਕਰਸ਼ੀ ਹੈ। ਇਹ ਆਖਰੀ ਵਿਲਾਸ ਹੈ। ਇਹ ਸੁਵਿਧਾਵਾਂ ਦੇ ਬਾਅਦ ਦੀ ਅੰਤਿਮ ਚਰਨ ਯਾਤਰਾ ਹੈ। ਪੁੱਤ ਅਸੀਂ ਜੋ ਫੈਸਲਾ ਲਿਆ ਸੀ, ਉਹ ਬਿੰਨ ਹੈ। ਉਹ ਨਿਰਣਾ ਜੇਕਰ ਅਸੀਂ ਬਦਲ ਦੇਈਏ ਤਾਂ ਅੱਜ ਦੀ ਸਾਰੀ ਸਥਿਤੀ ਬਦਲ ਸਕਦੀ ਹੈ।

ਇੱਕ ਗੱਲ ਹੋਰ। ਅਸੀਂ ਇੱਕ ਨਿਰਣਾ ਵੀ ਲਿਆ ਸੀ, ਇਸ ਗਰੀਬੀ ਦੇ ਨਾਲ ਰਾਜੀ ਹੋਣ ਦੇ ਵਾਸਤੇ। ਇਹ ਸੀ ਕਿ ਆਦਮੀ ਗਰੀਬ ਹੈ, ਆਪਣੇ ਪਿਛਲੇ ਜਨਮਾਂ ਦੇ ਪਾਪਾਂ ਦੇ ਕਾਰਨ। ਇਹ ਵੀ ਸੰਤੋਖ ਦੀ ਸਥਿਤੀ ਸੀ। ਅਸੀਂ ਕਹਿੰਦੇ ਸੀ, ਅਮੀਰ ਆਪਣੇ ਪਿਛਲੇ ਜਨਮਾਂ ਦੇ ਪੁੱਨਾਂ ਦੇ ਕਾਰਨ ਅਮੀਰ ਹੈ। ਗਰੀਬ ਆਪਣੇ ਪਿਛਲੇ ਜਨਮਾਂ ਦੇ ਪਾਪਾਂ ਦੇ ਕਾਰਨ ਗਰੀਬ ਹੈ। ਇਸ ਨਾਲ ਤਿਪਤੀ ਮਿਲਦੀ ਹੈ, ਸੰਤੋਖ ਮਿਲਦਾ ਹੈ ਅਤੇ ਅਸੀਂ ਗਰੀਬੀ ਵਿਚ ਹੀ ਜੀਅ ਲੈਂਦੇ ਹਾਂ। ਇਸ ਵਾਸਤੇ ਗਰੀਬੀ ਨੂੰ ਮਿਟਾਉਣ ਮੁਸ਼ਕਲ ਹੋ ਗਿਆ। ਗਰੀਬੀ ਸਾਡੇ ਪਿਛਲੇ ਜਨਮਾਂ ਦੇ ਕੰਮਾਂ ਦਾ ਨਤੀਜਾ ਨਹੀਂ ਹੈ। ਗਰੀਬੀ ਸਾਡੇ ਇਸ ਜਨਮ ਦੀਆਂ ਭੁੱਲਾਂ ਦਾ ਫਲ ਹੈ। ਇਸ ਜਨਮ ਵਿਚ ਅਸੀਂ ਜੋ ਕਰ ਰਹੇ ਹਾਂ, ਉਹ ਜੇਕਰ ਸੰਪਤੀ ਪੈਦਾ ਨਹੀਂ ਕਰਦਾ ਤਾਂ ਗਰੀਬੀ ਜ਼ਰੂਰੀ ਹੋ ਜਾਂਦੀ ਹੈ। ਦੂਸਰੀ ਗੱਲ, ਗਰੀਬੀ ਇੱਕ-ਇੱਕ ਵਿਅਕਤੀ

ਦੀ ਵਿਅਕਤੀਗਤ ਅਵਸਥਾ ਦਾ ਵੀ ਫਲ ਹੈ। ਇਹ ਦੋ ਗੱਲਾਂ ਜੇਕਰ ਸਮਝ ਵਿਚ ਆ ਜਾਣ ਤਾਂ ਗਰੀਬੀ ਮਿਟਾਈ ਜਾ ਸਕਦੀ ਹੈ। ਜਦੋਂ ਤੱਕ ਅਸੀਂ ਸੋਚਦੇ ਸੀ ਕਿ ਆਦਮੀ ਦੀ ਉਮਰ ਭਾਗ ਨਾਲ ਤੈਅ ਹੈ, ਤਦ ਤੱਕ ਆਦਮੀ ਦੀ ਉਮਰ ਨਹੀਂ ਵਧਾਈ ਜਾ ਸਕੀ। ਪੁੱਤ ਹੁਣ ਉਮਰ ਵਧੀ ਹੈ, ਕਿਉਂਕਿ ਭਾਗ ਦਾ ਵਿਸ਼ਵਾਸ ਘਟਿਆ ਹੈ।

ਗਰੀਬੀ ਨੂੰ ਅਸੀਂ ਸਵੀਕਾਰ ਕੀਤਾ ਹੈ, ਇਸ ਵਾਸਤੇ ਗਰੀਬ ਹਾਂ। ਸਾਨੂੰ ਪੂਰੇ ਮਨ ਨਾਲ ਗਰੀਬੀ ਨੂੰ ਅਸਵੀਕਾਰ ਕਰਨਾ ਪਵੇਗਾ ਤਾਂ ਹੀ ਗਰੀਬੀ ਮਿਟ ਸਕਦੀ ਹੈ। ਜੇਕਰ ਸਾਰਾ ਮੁਲਕ ਤੈਅ ਕਰ ਲਵੇ ਤਾਂ ਕੋਈ ਵੀ ਕਠਿਨਾਈ ਨਹੀਂ ਹੈ, ਗਰੀਬੀ ਨੂੰ ਮਿਟਾ ਦੇਣ ਵਿਚ। ਕਿਉਂਕਿ ਗਰੀਬੀ ਨੂੰ ਮਿਟਾਉਣ ਦਾ ਮਤਲਬ ਹੈ ਪਹਿਲਾਂ ਤਾਂ ਗਰੀਬੀ ਨੂੰ ਮਿਟਾਉਣ ਦਾ ਸੰਕਲਪ ਕਰੀਏ। ਪੁੱਤ ਹੁਣ ਗਰੀਬ ਨੂੰ ਨਵੀਆਂ ਨਾਸਮਤੀਆਂ ਸਮਝਾਈਆਂ ਜਾ ਰਹੀਆਂ ਹਨ। ਉਸ ਨੂੰ ਸਮਝਾਇਆ ਜਾ ਰਿਹਾ ਹੈ ਕਿ ਤੇਰਾ ਸ਼ੋਸ਼ਣ ਕੀਤਾ ਜਾ ਰਿਹਾ ਹੈ। ਇਸ ਕਰਕੇ ਤੂੰ ਗਰੀਬ ਹੈ। ਤੂੰ ਸ਼ੋਸ਼ਣ ਕਰਨ ਵਾਲੇ ਨੂੰ ਮਿਟਾ। ਸ਼ੋਸ਼ਣ ਕਰਨ ਵਾਲਾ ਮਿਟ ਜਾਵੇਗਾ ਤਾਂ ਤੂੰ ਅਮੀਰ ਹੋ ਜਾਵੇਂਗਾ। ਇਹ ਬੜੀ ਨਾ ਸਮਝੀ ਤੇ ਆਤਮਘਾਤੀ ਦਲੀਲ ਹੈ।

GREEN FABRICATIONS

MANUFACTURERS

Tractor Mounted Road Rollers, Water Tanks,
Trolleys, Agricultural Imp. & Rolling Shutters ect.



Mistry Dalip Singh (Fanne Khan)

Sister Concern

Malwa Steel & Engg. Works
G.T.Road, Malout Distt. Faridkot

MANDEEP ENGINEERING WORKS

Manufacturers & Exporters of :

Supreme Quality **"MEW"** Brand

**Axion Types,
Jenko Types,
Keen Types (Bench Mode)
Hand Drilling Machine &
Complete Range of Motorised
Drilling Machines**

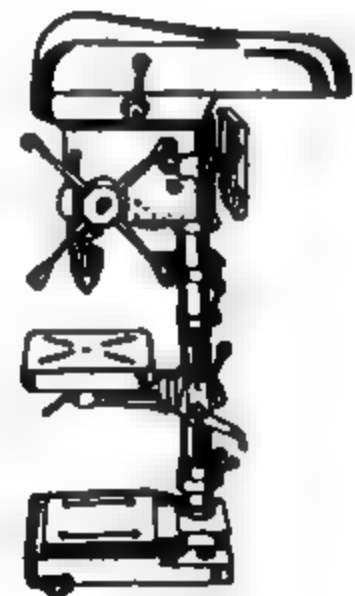

New Colony, Aman Nagar, Opp. Vishvkarma Mandir,
JALANDHAR-144004.

ਸ੍ਰ: ਤਰਸੇਮ ਸਿੰਘ ਸੈਰਡੀ

ਸ੍ਰ: ਤਰਸੇਮ ਸਿੰਘ ਸੈਰਡੀ ਬਾਰੇ ਲਿਖਣ ਲਗਿਆਂ ਅਚਾਨਕ ਹੀ ਮੈਨੂੰ ਮੇਰੀ ਪਹਿਲੀ ਯੂ:ਕੇ ਫੋਰੀ ਦੀ ਇਕ ਬਹੁਤ ਹੀ ਦਿਲਚਸਪ ਅਤੇ ਪਿਆਰੀ ਘਟਨਾ ਯਾਦ ਆ ਗਈ ਕਿਉਂਕਿ ਇਸ ਘਟਨਾ ਦਾ ਬੋਝਾ ਜਿਹਾ ਸਬੰਧ ਸ੍ਰ: ਤਰਸੇਮ ਸਿੰਘ ਸੈਰਡੀ ਹੁਰਾਂ ਨਾਲ ਹੋਈ ਮੁਲਾਕਾਤ ਨਾਲ ਵੀ ਬਣਦਾ ਹੈ। ਇਸ ਲਈ ਮੈਂ ਚਾਹੁੰਦਾ ਹਾਂ ਕਿ ਇਸ ਨੂੰ ਪਾਠਕਾਂ ਨਾਲ ਸਾਂਝਾ ਕੀਤਾ ਜਾਵੇ। ਵੈਸੇ ਜਦੋਂ ਕਦੀ ਵੀ ਆਪਣੇ ਦੋਸਤਾਂ ਮਿਤਰਾਂ ਵਿਚ ਯੂ:ਕੇ ਦੀ ਅਤੇ ਰਾਮਗੜੀਆ ਮੰਚ ਦੀ ਗਲ ਚਲਦੀ ਹੈ ਤਾਂ ਮੈਂ ਆਮ ਤੌਰ ਤੇ ਇਸ ਦਾ ਜ਼ਿਕਰ ਕਰਿਆ ਕਰਦਾ ਹਾਂ।

ਮੇਰੇ ਵਾਪਸ ਆਉਣ ਵਿਚ ਲਗ ਰਕ ਇਕ ਹਫਤਾ ਹੀ ਬਾਕੀ ਰਹਿ ਗਿਆ ਸੀ ਜਦੋਂ ਮੈਂ ਸਾਊਥ ਹਾਲ ਆਇਆ। ਸ੍ਰ: ਜਸਪਾਲ ਸਿੰਘ ਭੰਵਰਾ, ਜੋ ਉਸ ਸਮੇਂ ਰਾਮਗੜੀਆ ਕੋਸਲ ਯੂ:ਕੇ ਦੇ ਪ੍ਰਧਾਨ ਅਤੇ ਰਾਮਗੜੀਆ ਸਤਾ ਸਾਊਥ ਹਾਲ ਦੇ ਜਨਰਲ ਸਕੱਤਰ ਸਨ, ਨਾਲ ਰਾਮਗੜੀਆ ਮੰਚ ਬਾਰੇ ਗਲ ਬਾਤ ਹੋਈ ਤਾਂ ਉਨ੍ਹਾਂ ਨੇ ਸਭ ਤੋਂ ਪਹਿਲੀ ਗਲ ਇਹੋ ਹੀ ਪੁੱਛੀ ਕਿ, "ਤੁਸੀਂ ਸਾਥੋਂ ਕੀ ਆਸ ਰਖਦੇ ਹੋ?" ਆਪਣੀ ਯੂ:ਕੇ ਯਾਤਰਾ ਦੌਰਾਨ ਅਤੇ ਸਾਊਥ ਹਾਲ ਇਕ ਦੋ ਦਿਨ ਰਹਿਣ ਨਾਲ, ਇਨ੍ਹਾਂ ਦੇ ਰਸੂਖ ਅਤੇ ਕੰਮ ਕਰਨ ਤੋਂ ਮੈਂ ਬਹੁਤ ਹੀ ਪ੍ਰਭਾਵਿਤ ਹੋਇਆ ਸੀ। ਮੈਂ ਇਹ ਕਲ ਵੀ ਸਮਝ ਚੁਕਾ ਸੀ ਕਿ ਮੈਂ ਜੋ ਵੀ ਟੀਚਾ ਇਨ੍ਹਾਂ ਸਾਹਮਣੇ ਰਖਿਆ, ਇਹ ਸਹਿਜੇ ਹੀ ਪੂਰਾ ਕਰ ਦੇਣਗੇ। ਮੈਂ ਨਹੀਂ ਸੀ ਚਾਹੁੰਦਾ ਕਿ ਮੈਂ ਆਪਣੇ ਵਲੋਂ ਕੋਈ ਫਿਗਰ (ਰਕਮ) ਆਖਾਂ। ਮੈਂ ਸਮਝਦਾ ਸੀ ਕਿ ਮੈਂ ਜੋ ਵੀ ਆਖਾਗਾ ਉਹ ਬੋਝਾ ਹੀ ਹੋਵੇਗਾ, ਕਿਉਂਕਿ ਉਸ ਸਮੇਂ ਦੀ ਆਪਣੀ ਆਰਥਕ ਅਵਸਥਾ ਹੀ ਕੁਝ ਅਜਿਹੀ ਸੀ। ਸੋ ਮੈਂ ਆਖਿਆ ਭੰਵਰਾ ਸਾਹਿਬ ਤੁਸੀਂ ਜੋ ਕਰ ਦਿਓਗੇ ਬਹੁਤ ਹੈ। ਮੈਂ ਤੁਹਾਨੂੰ ਕੀ ਆਖ ਸਕਦਾ ਹਾਂ। ਪਰ ਭੰਵਰਾ ਸਾਹਿਬ ਮੇਰਾ ਮੂੰਹ ਖੁਲਵਾਉਣਾ ਚਾਹੁੰਦੇ ਸਨ। ਇਸੇ ਹੀ ਤਰ੍ਹਾਂ ਲਗ ਡਕ ਇਕ ਹਫਤਾ ਬੀਤ ਗਿਆ, ਉਹ ਮੈਨੂੰ ਉਹੀ ਸਵਾਲ ਕਰਨ ਅਤੇ ਮੈਂ ਬਚਦਾ ਰਿਹਾ। ਆਖਰ ਮੈਨੂੰ ਰਾਹ ਮੰਨਣੀ ਪਈ ਕਿਉਂਕਿ ਮੇਰੇ ਆਉਣ ਵਿਚ ਕੁਝ ਕੁਝ ਹੀ ਦਿਨ ਬਾਕੀ ਰਹਿ ਗਏ ਸਨ।

ਯੂ:ਕੇ ਜਾਣ ਤੋਂ ਪਹਿਲਾਂ ਮੈਂ ਜੋ ਪ੍ਰੋਗਰਾਮ ਉਲੰਕਿਆ ਸੀ ਅਤੇ ਜੋ ਮੈਂਬਰਸ਼ਿਪ ਕਰਨੀ ਸੀ ਉਸ ਅਨੁਸਾਰ ਮੈਂ ਸਾਊਥ ਹਾਲ ਤੋਂ ਕੇਵਲ 500 ਪੇਡ ਦਾ ਟੀਚਾ ਮਿਥਿਆ ਸੀ। ਮੈਂ ਇਥੇ ਇਹ ਵੀ ਸੰਕੇਤ ਰੂਪ ਵਿਚ ਵਰਨਣ ਕਰ ਦੇਣਾ ਉਚਿਤ ਸਮਝਦਾ ਹਾਂ ਕਿ, ਸਾਊਥ ਹਾਲ ਪੁੱਜਣ ਤੋਂ ਪਹਿਲਾਂ ਮੈਂ ਆਪਣੇ ਨਿਰਧਾਰਤ ਟੀਚੇ ਤੋਂ ਕਿਤੇ ਵਧ ਮੈਂਬਰਸ਼ਿਪ ਕਰ ਲਈ ਸੀ ਅਤੇ ਉਹ ਤਨਾਓ ਤੋਂ ਜੋ ਮੈਨੂੰ ਯੂ:ਕੇ ਯਾਤਰਾ ਤੋਂ ਪਹਿਲਾਂ ਸੀ ਤੋਂ ਮੁਕਤ ਹੋ ਚੁਕਾ ਸੀ। ਸੋਚ ਵਿਚ ਵੀ ਕਾਫੀ ਅੰਤਰ ਆ ਗਿਆ ਸੀ ਅਤੇ ਆਪਣੀ ਜ਼ਿੰਮੇਵਾਰੀਆਂ

ਪੂਰੀ ਵੀ ਹਰ ਸੁਚਤ ਹੋ ਗਿਆ ਸੀ। ਇਸ ਲਈ ਹੁਣ ਮੇਰੇ ਲਈ ਆਪਣੇ ਨਿਜੀ ਰਿਤ ਤੋਂ ਬਾਦਰੀ ਹਿਤ ਦੀ ਪ੍ਰਧਾਨਤਾ ਸੀ। ਬੁੱਧਿਮਾਨ ਵਿਖੇ ਸੰਤ ਏਰਮ ਸਿੰਘ ਸੋਧ, ਸ੍ਰ: ਅਜੀਤ ਸਿੰਘ ਉੱਤੀ, ਸ੍ਰ: ਸੋਰਣ ਸਿੰਘ ਚੱਘਰ ਅਤੇ ਸ੍ਰ: ਸੁਰਜੀਤ ਸਿੰਘ ਪਨੇਸਰ ਹੁਰਾਂ ਨੇ ਮੈਨੂੰ ਜਿਥੇ ਆਰਥਕ ਪਖੇ ਨਿਸਚਿੰਤ ਕਰ ਦਿੱਤੇ, ਉਥੇ ਆਪਣੇ ਫਰਜ਼ ਪੂਰੀ ਵੀ ਜਾਗਰੂਕ ਕੀਤੇ। ਕੋਵਿੰਟਰੀ ਵਿਖੇ ਸ੍ਰ: ਸੰਤੋਖ ਸਿੰਘ ਬਾਂਸਲ, ਸ੍ਰ: ਰਗਜਿੰਦਰ ਸਿੰਘ ਸੈਰਡੀ, ਸ੍ਰ:



ਸੁਰਿੰਦਰ ਸਿੰਘ ਜੰਡੂ, ਡਰਬੀ ਵਿਖੇ ਸ੍ਰ: ਮੋਹਣ ਸਿੰਘ ਮਣਕੂ ਅਤੇ ਸ੍ਰ: ਮੁਖਤਿਆਰ ਸਿੰਘ ਨਾਇਨ, ਲੈਂਸਟਰ ਵਿਖੇ ਸਵਰਭਵਾਸੀ ਸ੍ਰ: ਅਜੀਤ ਸਿੰਘ ਸਿਆਨ ਅਤੇ ਸ੍ਰ: ਭੁਲਚਾਰ ਸਿੰਘ ਚਾਨਾ, ਮਿਲਟਨਕੀਨਜ਼ ਵਿਖੇ ਸ੍ਰ: ਚੋਨਾ ਸਿੰਘ ਮਣਕੂ ਅਤੇ ਸ੍ਰ: ਸਰਵਣ ਸਿੰਘ ਸੂਰ, ਬਿਡਫੋਰਡ ਵਿਖੇ ਸ੍ਰ: ਕੁਰਪ੍ਰੀਤ ਸਿੰਘ ਚਾਨਾ ਅਤੇ ਸ੍ਰ: ਬਲਵੰਤ ਸਿੰਘ ਮਾਣ ਨੇ ਆਸ ਤੇ ਵਧ ਸਹਿਯੋਗ ਦਿੱਤੇ। ਲੀਡਜ਼ ਜਿਥੇ ਕਿ ਸਾਊਥਹਾਲ ਅਤੇ ਬੁੱਧਿਮਾਨ ਤੋਂ ਬਾਅਦ ਰਾਮਗੜੀਆ ਦੀ ਚੌਖੀ ਕਿਟੜੀ ਹੈ ਵਿਖੇ ਸ੍ਰ: ਬਖਸ਼ੀਸ਼ ਸਿੰਘ ਚਾਨਾ, ਸ੍ਰ: ਗਿਆਨ ਸਿੰਘ ਰਿਐਤ, ਸ੍ਰ: ਸੁਰਿੰਦਰ ਸਿੰਘ ਸੈਰਡੀ, ਸ੍ਰ: ਹਰਜਨ ਸਿੰਘ ਰੀਚਨ, ਸ੍ਰ: ਕੁਰਬਖਸ਼ ਸਿੰਘ ਉੱਤੀ ਅਤੇ ਸ੍ਰ: ਜਗਦੇਵ ਸਿੰਘ ਕਿਲ ਹੁਰਾਂ ਨੇ ਰਾਮਗੜੀਆ ਮੰਚ ਨੂੰ ਉੱਚਿਯਾਉਣ ਦੀ ਲੋੜ ਸਮਝਦੇ ਹੋਏ, ਆਪਣੇ ਫਰਜ਼ ਨੂੰ ਪੂਰੀ ਤਰ੍ਹਾਂ ਨਿਭਾਇਆ ਅਤੇ ਬਿਡਫੋਰਡ ਵਿਖੇ ਸ੍ਰ: ਪੁਰਾਪ ਸਿੰਘ ਭੋਕਲ ਅਤੇ ਸ੍ਰ: ਕੁਰਬਚਨ ਸਿੰਘ ਪਨੇਸਰ ਅਤੇ ਉਨ੍ਹਾਂ ਦੇ ਪ੍ਰਵਾਰ ਨੇ ਵੀ ਅਜਿਹਾ ਹੀ ਸਹਿਯੋਗ ਦਿੱਤੇ। ਕਹਿਣ ਦਾ ਭਾਵ ਹੈ ਕਿ ਹਰ ਪਾਸਿਓਂ ਨਿੱਘਾ ਸਤਿਕਾਰ ਮਿਲਿਆ ਅਤੇ ਨੌਟਿਯਮ ਵਿਖੇ ਸ੍ਰ: ਕੁਲਦੀਪ ਸਿੰਘ ਉੱਤੀ ਅਤੇ ਰਿਚਨ ਵਿਖੇ ਸ੍ਰ: ਭੁਲਚਾਰ ਸਿੰਘ ਸਰੋਤਾ ਅਤੇ ਮੇਡਨਹੈਂਡ ਵਿਖੇ ਸੰਤ ਖਤਕ ਸਿੰਘ ਭੰਵਰਾ ਅਤੇ ਜਬਲ ਪ੍ਰਵਾਰ ਦਾ ਸਹਿਯੋਗ ਦੀ ਸਲਾਹੁਣ ਯੋਗ ਹੈ। ਸ੍ਰ: ਕੇਸਰ ਸਿੰਘ ਮਠਾੜੂ, ਸ੍ਰ: ਨੰਦ ਸਿੰਘ ਬਾਹਤਾ ਅਤੇ ਸੰਤ ਵਾਸਦੇਵ ਭੰਵਰਾ ਹੁਰਾਂ ਦੇ ਹੀ ਸਹਿਯੋਗ ਕਾਰਨ ਮੈਂ ਰਾਮਗੜੀਆ ਮੰਚ ਦੇ ਭਵਿਖ ਪ੍ਰਤੀ ਕਾਫੀ ਆਸਵੇਦ ਹੋ ਚੁਕਾ ਸੀ। ਇਸ ਲਈ ਸਾਊਥ ਹਾਲ ਵਿਖੇ ਕਈ ਦਿਨ ਸ਼ਬੰਧਿਕ ਵਿਚ ਪਏ ਰਹਿਣ ਤੇ ਵੀ ਮੈਨੂੰ ਕੋਈ ਚਿੰਤਾ ਨਹੀਂ ਸੀ। ਸਾਊਥ ਹਾਲ ਵਿਚ ਭੰਵਰਾ ਸਾਹਿਬ ਦੇ ਪੁੱਥ ਅਤੇ ਆਖਸੀ ਤਾਲਮੇਲ ਨੂੰ ਵੇਖਦੇ ਹੋਏ ਵੀ ਮੈਂ ਨਿਸਚਿੰਤ ਸੀ। ਕਿਉਂਕਿ ਉਨ੍ਹਾਂ ਦੀ ਸਮਰਥਾ ਮੇਰੀ

ਲੜ ਅਤੇ ਆਸ ਤੋਂ ਕਿਤੇ ਵਧ ਸੀ। ਕਣਾ ਦਿਨ ਲੰਘ ਜਾਣ ਉੱਪਰ ਆਖਰ ਮੈਨੂੰ ਹੀ ਮੂੰਹ ਖੋਲਣਾ ਪਿਆ, ਕਿਉਂਕਿ ਮੇਰੀ ਵਾਪਸੀ ਨਜ਼ਦੀਕ ਆਉਂਦੀ ਜਾ ਰਹੀ ਸੀ। ਜਿਵੇਂ ਕਿ ਮੈਂ ਉਪਰ ਦਸ ਚੁਕਿਆ ਹਾਂ ਮੇਰਾ ਇਥੇ ਦਾ ਟੀਚਾ ਕੇਵਲ ਪੰਜ ਸੌ ਪੇਡ ਸੀ ਉਸ ਨੂੰ ਮੈਂ ਦੁਗਣਾ ਕੀਤਾ, ਫਿਰ ਤਿਕਣਾ ਅਤੇ ਭੰਵਰਾ ਸਾਹਿਬ ਨੂੰ ਆਖਿਆ ਕਿ ਮੈਨੂੰ ਤੁਸੀਂ 1500 ਪੇਡ ਅਰਥਾਤ 75 ਮੈਂਬਰ ਬਣਾ ਦਿਓ ਤਾਂ ਬੜੀ ਕ੍ਰਿਪਾ ਹੋਵੇਗੀ।

ਮੈਂ ਆਪਣੇ ਵਲੋਂ ਬਹੁਤ ਵਡੀ ਰਕਮ ਕਰੀ ਸੀ, ਪਰ ਭੰਵਰਾ ਸਾਹਿਬ ਤੇ ਇਸ ਦਾ ਰਤਾ ਵੀ ਪ੍ਰਭਾਵ ਨਹੀਂ ਪਿਆ, ਜਿਸ ਤੋਂ ਉਨ੍ਹਾਂ ਨੂੰ ਇਹ ਵਡੀ ਰਕਮ ਲਗਣ ਦੇ ਸੰਕੇਤ ਮਿਲਣ। 75 ਮੈਂਬਰ ਤਾਂ ਮੁਸ਼ਕਿਲ ਹੈ, ਪਰ 1500 ਪੇਡ....." ਤੁਸੀਂ ਐਤਵਾਰ ਨੂੰ 11 ਬਜੇ ਗੁਰਦਵਾਰੇ ਆ ਜਾਓ, ਫਿਰ ਵੇਖਦੇ ਹਾਂ।

ਉਸ ਦਿਨ ਸ਼ੁਰਕਵਾਰ ਸੀ ਅਤੇ ਮੈਨੂੰ ਆਏ ਨੂੰ ਲਗਭਗ ਇਕ ਹਫਤਾ ਬੀਤ ਗਿਆ ਸੀ ਅਤੇ ਇਕ ਪੇਡ ਦੀ ਪ੍ਰਾਪਤੀ ਵੀ ਨਹੀਂ ਸੀ ਹੋਈ। ਮੈਂ ਵਾਅਦੇ ਅਨੁਸਾਰ ਸਵੇਰੇ 11 ਬਜੇ ਗੁਰਦਵਾਰਾ ਸਾਹਿਬ ਪਹੁੰਚ ਗਿਆ ਅਤੇ ਪਤਾ ਕਰਨ ਤੇ ਪਤਾ ਲਗਾ ਕਿ ਭੰਵਰਾ ਸਾਹਿਬ ਆਏ ਤਾਂ ਸੀ, ਪਰ ਕਿਤੇ ਚਲੇ ਗਏ ਹਨ। 11, 12, 1 ਬਜ ਗਿਆ, ਪਰ ਭੰਵਰਾ ਸਾਹਿਬ ਦਾ ਕੋਈ ਪਤਾ ਨਹੀਂ ਸੀ। ਏਨੇ ਨੂੰ ਸਾਹਮਣਿਓ ਸ੍ਰ: ਮੁਹਿੰਦਰ ਸਿੰਘ ਰਿਐਤ ਆਉਂਦੇ ਹੋਏ ਨਜ਼ਰ ਆਏ। ਉਨ੍ਹਾਂ ਨੇ ਆਉਂਦਿਆਂ ਹੀ ਬਿਨਾ ਕੁਝ ਹੋਰ ਕਹੇ ਆਖਿਆ ਕਿ ਭੰਵਰਾ ਸਾਹਿਬ 2 ਬਜੇ ਆਉ ਲਈ ਕਹਿ ਗਏ ਹਨ ਅਤੇ ਤੁਸੀਂ ਇਥੇ ਹੀ ਰਹਿਣਾ ਹੈ ਅਤੇ ਆਓ ਪਹਿਲਾਂ ਲੰਗਰ ਛਕ ਲਈਏ।" ਰਿਐਤ ਸਾਹਿਬ ਦੇ ਮਿਲਣ ਨਾਲ ਤੇ ਫਿਰ ਭੰਵਰਾ ਸਾਹਿਬ ਦੀ ਸੁਚਨਾ ਨਾਲ ਮੇਰੇ ਮਨ ਦੀ ਬੈਚਨੀ ਸਮਾਪਤ ਹੋਈ ਅਤੇ ਲੰਗਰ ਛਕਦੇ ਛਕਾਉਂਦੇ ਲਗਭਗ ਛੇ ਵ ਬਜ ਗਿਆ।

ਐਤਵਾਰ ਨੂੰ ਸਾਊਥ ਹਾਲ ਸ਼ਾਮ 4 ਬਜੇ ਤਕ ਪ੍ਰੋਗਰਾਮ ਚਲਦੇ ਰਹਿੰਦੇ ਹਨ, ਮੈਂ ਮੈਂ ਅਤੇ ਸ੍ਰ: ਮੁਹਿੰਦਰ ਸਿੰਘ ਰਿਐਤ ਕੀਰਤਨ ਸੁਨਣ ਲਈ ਪੰਡਾਲ ਵਿਚ ਬੈਠ ਗਏ ਅਤੇ ਕਦੇ 2 ਬਜ ਗਏ ਉਦੋਂ ਪਤਾ ਲੱਗਾ ਜਦੋਂ ਪੁਦ ਭੰਵਰਾ ਸਾਹਿਬ ਨੇ ਹੀ ਪੰਡਾਲ ਵਿਚ ਆ ਕੇ ਆਖਿਆ ਚਲੋ ਦਫਤਰ ਚਲਦੇ ਹਾਂ ਤੇ ਤੁਹਾਡੀ ਬੈਠੀ ਕਰਵਾਉਂਦੇ ਹਾਂ।" ਮੈਂ ਸੋਚਿਆ ਕਿ ਸਮਾਂ ਕਾਫੀ ਹੋ ਗਿਆ ਹੈ ਅਤੇ 1500 ਪੇਡ ਵੀ ਬੋਝੇ ਨਹੀਂ ਹੁੰਦੇ, ਇਹ ਅਜੇ ਬੈਚਨੀ ਦੀ ਹੀ ਗਲ ਕਰਦੇ ਹਨ। ਖੈਰ ਮੈਂ ਉਥੋਂ ਉਠ ਕੇ ਉਨ੍ਹਾਂ ਦੇ ਪਿਛੇ ੨ ਉਨ੍ਹਾਂ ਦੇ ਦਫਤਰ ਗਿਆ ਜਿਥੇ ਉਨ੍ਹਾਂ ਦੇ ਟੋਬਲ ਤੇ ਖੜੇ ੨ ਹੀ ਇਕ ਸਜੱਲ ਨੌਟ ਗਿਣ ਰਿਹਾ ਸੀ। ਭੰਵਰਾ ਸਾਹਿਬ ਨੇ ਮੈਨੂੰ ਬੈਠਣ ਤੋਂ ਪਹਿਲਾਂ ਹੀ ਕਹਿ ਦਿੱਤੇ ਕਿ ਇਨ੍ਹਾਂ ਦੀ ਇਕ ਦੋ ਸੌ ਪੇਡ ਦੀ ਪਰਚੀ ਕਣ ਦਿਓ। ਇਹ ਸ੍ਰ: ਸਵਰਨ ਸਿੰਘ ਉੱਤੀ ਹਨ। 200 ਪੇਡ ਦੀ ਕਲ ਸੁਣ ਕੇ ਮੈਂ ਅਵਾਕ ਰਹਿ ਗਿਆ ਅਤੇ ਸਮਝਿਆ ਸ਼ਾਇਦ ਸੁਨਣ ਵਿਚ ਗਲਤੀ ਹੋ ਗਈ ਹੈ। ਮੇਰੇ ਲਈ ਇਹ ਬਹੁਤ ਵਡੀ ਰਕਮ ਸੀ ਕਿਉਂਕਿ ਕੁਝ ਤਾਈਂ ਅਸੀਂ ਬੀਹ ਬੀਹ ਪੇਡ ਜਾਂ 50 ਪੇਡ ਦੀਆਂ ਹੀ ਰਸੀਦਾਂ ਹੀ ਕਟੀਆਂ ਸਨ। ਵਧ ਤੋਂ ਵਧ ਸਾਡੀ ਲਾਈਫ ਮੈਂਬਰਸ਼ਿਪ ਜੋ ਅਸੀਂ ਉਮੀਦ ਕਰ ਸਕਦੇ ਸੀ ਵੀ 150 ਪੇਡ ਹੈ, ਪਰ ਇਹ ਦੋ ਸੌ ਪੇਡ ਦੀ ਗਲ ਕਰ ਰਹੇ ਹਨ।

ਜ਼ਰੂਰ ਕਹਿਣ ਸੁਣਨ ਵਿਚ ਤੁਲ ਹੋ ਗਈ ਹੈ। ਮੈਂ ਬੈਠ ਚੋਂ ਹਸੀਦ ਬੁਕ ਕਈ ਅਤੇ ਡਿਫਰ ਸਪਲਾਟ ਕਰਨ ਲਈ ਤੰਦਰਾ ਸਾਹਿਬ ਨੂੰ ਪੁਛਿਆ. "ਦੋ ਸੌ ਤੰਦਰਾ ਸਾਹਿਬ ਦੇ ਉਤਰ ਦੇਣ ਤੋਂ ਪਹਿਲਾਂ ਹੀ ਉਨ੍ਹਾਂ ਬਜ਼ੁਰਗਾਂ ਨੇ ਆਖਿਆ. "ਦੋ ਸੌ ਹੀ ਕਿਹਾ ਹੋ ਇਨ੍ਹਾਂ ਨੇ." ਉਨ੍ਹਾਂ ਦੇ ਉਤਰ ਤੋਂ ਮੈਨੂੰ ਲਗਾ ਕਿ ਉਨ੍ਹਾਂ ਨੂੰ 200 ਵੀ ਥੋੜੇ ਸਨ। ਖੇਰ ਮੇਰੇ ਦਿਲ ਦੀ ਧੜਕਨ ਜੋ ਤੇਜ਼ ਹੋ ਗਈ ਸੀ. ਸਮਾਨ ਹੋ ਗਈ ਅਤੇ 200 ਪੌਡ ਦੀ ਹਸੀਦ ਕਟਨ ਹੀ ਲੱਗਾ ਸੀ ਕਿ ਤੰਦਰਾ ਸਾਹਿਬ ਨੇ ਮੇਰੇ ਹੱਥ ਹਸੀਦ ਬੁਕ ਲੈ ਕੇ ਖੁਦ ਹੀ ਦੋ ਸੌ ਦੀ ਹਸੀਦ ਕਟ ਕੇ ਉਨ੍ਹਾਂ ਦੇ ਹੱਥ ਫੜਾ ਦਿੱਤੀ। ਇਹ ਸੀ ਬੋਨੀ ਜੋ ਤੰਦਰਾ ਸਾਹਿਬ ਨੇ ਕਰਵਾਈ।

ਸਿਹਤੀ ਸਾਹਿਬ ਦੀ ਗੱਲ ਕਰਨ ਤੋਂ ਪਹਿਲਾਂ ਉੱਤੀ ਸਾਹਿਬ ਦੀ ਯਾਦ ਇਸ ਲਈ ਆਈ ਕਿ ਉੱਤੀ ਸਾਹਿਬ ਨੇ ਵੀ ਮੈਨੂੰ 200 ਪੌਡ ਦਿੱਤੇ ਸਨ ਅਤੇ ਸਿਹਤੀ ਸਾਹਿਬ ਨੇ ਵੀ। ਸਿਹਤੀ ਸਾਹਿਬ ਦਾ ਜ਼ਿਕਰ ਕਰਨ ਤੋਂ ਪਹਿਲਾਂ ਮੈਂ ਇਥੋਂ ਪਾਠਕਾਂ ਨੂੰ ਜਾਣਕਾਰੀ ਦੇ ਦਿਆਂ ਕਿ ਸ਼ਾਮ ਦੇ 7 ਬਜਦੇ ਬਜਦੇ ਤੰਦਰਾ ਸਾਹਿਬ ਨੇ ਮੈਨੂੰ 1500 ਪੌਡ ਦਿਲਵਾ ਦਿੱਤੇ ਸਨ. ਅਤੇ ਉਹ ਵੀ ਦਫਤਰ ਬੈਠੇ 2 ਅਤੇ ਕੇਵਲ 12 ਹਸੀਦਾਂ ਤੇ ਹੀ।

ਸ: ਤਰਸੇਮ ਸਿੰਘ ਸਿਹਤੀ ਨੂੰ ਮਿਲਣਾ ਏਨਾ ਆਸਾਨ ਨਹੀਂ ਹੈ. ਏਨੇ ਰੁਝੇਵੇ ਅਤੇ ਕੰਮ ਪਾ ਫੈਲਾਅ ਹੈ. ਕਿ ਸਮਾਂ ਕਢਣਾ ਕਾਫੀ ਕਠਨ ਹੋ ਜਾਂਦਾ ਹੈ। ਸਾਨੂੰ ਵੀ ਬਹੁਤ ਵਾਰ ਟੈਲੀਫੋਨ ਕਰਨੇ ਪਏ ਅਤੇ ਕਈ ਵਾਰ ਬਿਨ ਬੁਲਾਏ ਵੀ ਯਤਨ ਕੀਤੇ। ਹਰ ਵਾਰ ਪਤਾ ਲਗਦਾ ਕਿ ਉਹ ਦਫਤਰ ਚਿ ਨਹੀਂ ਹਨ। ਕਈ ਵਾਰ ਸਮਾਂ ਲਿਆ ਪਰ ਕਈ ਆਸੀ ਫੈਲ ਹੋ ਗਏ ਅਤੇ ਕਈ ਉਨ੍ਹਾਂ ਦਾ ਟੈਲੀਫੋਨ ਆ ਗਿਆ ਕਿ ਮੈਨੂੰ ਜ਼ਰੂਰੀ ਕੰਮ ਪੈ ਗਿਆ ਹੈ. ਇਸ ਲਈ ਅਜ ਮੁਲਾਕਾਤ ਸੰਭਵ ਨਹੀਂ ਹੈ।

ਸ: ਸੁਰਜੀਤ ਸਿੰਘ ਪਨੇਸਰ ਹੁਰੀ ਸਵੇਰੇ ਹੀ ਮੈਨੂੰ ਬਿਨਾ ਖਬਰ ਕੀਤੇ. ਕਿਥੇ 2 ਜਾਣਾ ਅਤੇ ਕਿਹਨੂੰ ਕਿਹਨੂੰ ਮਿਲਣਾ ਹੈ ਪਹਿਲਾਂ ਹੀ ਤੈਅ ਕਰ ਲੈਣੇ ਸਨ। ਮੇਰੇ ਕੰਮ ਦੀ ਮੇਰੇ ਤੋਂ ਵਧ ਉਨ੍ਹਾਂ ਨੂੰ ਚਿੰਤਾ ਸੀ। ਇਕ ਅੰਤਵਾਰ 1 ਬਜੇ ਸਿਹਤੀ ਸਾਹਿਬ ਨਾਲ ਅਪੁਆਇਟਮੈਂਟ ਹੋ ਗਈ। ਆਸੀ ਉਨ੍ਹਾਂ ਨੂੰ ਉਨ੍ਹਾਂ ਦੇ ਨਿਵਾਸ ਅਸਥਾਨ 530, ਚਰਚ ਰੋਡ ਯਾਰਡਲੈ, ਬੁੱਧਿਅਮ ਵਿਖੇ ਮਿਲਣਾ ਸੀ। ਅਜ ਮੌਸਮ ਕਾਫੀ ਠੀਕ ਸੀ. ਕਈ ਦਿਨਾਂ ਦੀ ਝੜੀ ਉੱਪ੍ਰ ਅਜ ਨਿਘਾ ਸੁਰਜ ਨਿਕਲਿਆ ਸੀ ਅਤੇ ਠੰਡ ਵੀ ਕਦੇ ਘਟ ਸੀ। ਆਸੀ ਘਰ ਤੋਂ 9 ਬਜੇ ਹੀ ਨਿਕਲੇ ਸੀ ਅਤੇ ਕਈਆਂ ਡਰਾਵਾਂ ਦੇ ਦਰਬਨ ਕਰਨ ਉੱਪ੍ਰ 1 ਬਜੇ ਸਿਹਤੀ ਸਾਹਿਬ ਨੂੰ ਮਿਲਣ ਲਈ ਵੇਹਲੇ ਹੋ ਗਏ। ਇਕ ਬਜਦ ਵਿਚ ਅਜੇ ਕੁਝ ਮਿੰਟ ਬਾਕੀ/ਸਨ. ਪਰ ਸ: ਸੁਰਜੀਤ ਸਿੰਘ ਪਨੇਸਰ ਹੁਰਾਂ ਆਖਿਆ ਕੋਈ ਗਲ ਨਹੀਂ ਆਪਣਾ ਹੀ ਘਰ ਹੈ। ਪਰ ਜਿਓ ਹੀ ਆਸੀ ਚਰਚ ਰੋਡ ਵਲ ਕਛੀ ਮੋੜੀ. ਆਸੀ ਤੰਦਰਾ ਤੁਸਿਆਂ ਵਿਚ ਪੈ ਗਏ। ਚਰਚ ਰੋਡ 530 ਨੰਬਰ ਆਉਣ ਤੋਂ ਪਹਿਲਾਂ ਹੀ ਇਕ ਚਰਚ ਤੇ ਆ ਕੇ ਖਤਮ ਹੋ ਗਈ ਅਤੇ ਉਸ ਦੇ ਅਗੇ ਕੋਈ ਰਸਤਾ ਸੁਝਾਈ ਹੀ ਨਹੀਂ ਦੇ ਰਿਹਾ ਸੀ। ਸ: ਸੁਰਜੀਤ ਸਿੰਘ ਪਨੇਸਰ ਹੁਰਾਂ ਨੇ ਕਈ ਵਾਰ ਕਛੀ ਠੀਕ 2 ਪੁਛਿਆ ਅਤੇ ਕਈ ਪਾਸੀ ਚੱਕਰ ਕਠੇ.

ਪਰ 530 ਨੰਬਰ ਮਿਲ ਹੀ ਨਹੀਂ ਸੀ ਰਿਹਾ। ਪਨੇਸਰ ਸਾਹਿਬ ਤਾਵੇਂ ਸਿਹਤੀ ਸਾਹਿਬ ਨੂੰ ਫੈਕਟਰੀ ਵਿਚ ਮਿਲਦੇ ਹੀ ਰਹਿੰਦੇ ਸਨ ਪਰ ਘਰ ਉਹ ਪਹਿਲੀ ਵਾਰ ਹੀ ਆਏ ਸਨ। ਆਖਰ ਜਦ ਠੀਕ ਇਕ ਬਜਦ ਤੋਂ 2 ਮਿੰਟ ਬਾਕੀ ਰਹਿੰਦੇ ਸਨ. ਆਸੀ ਠੀਕ ਜਗਰ ਪਹੁੰਚ ਹੀ ਗਏ। ਬੈਲ ਕੀਤੀ ਅਤੇ ਸ: ਰਤਨ ਸਿੰਘ ਸਿਹਤੀ ਪਿਤਾ ਸ: ਤਰਸੇਮ ਸਿੰਘ ਸਿਹਤੀ ਹੁਰਾਂ ਸਾਡਾ ਨਿੱਘਾ ਸੁਆਗਤ ਕੀਤਾ। ਆਸੀ ਅਜੇ ਡਰਾਇੰਗ ਰੂਮ ਵਿਚ ਕਦਮ ਰਖਿਆ ਹੀ ਸੀ ਕਿ ਬਾਹਰ ਸਿਹਤੀ ਸਾਹਿਬ ਦੇ ਆਉਣ ਦੀ ਵੀ ਖਬਰ ਮਿਲ ਗਈ. ਉਹ ਠੀਕ 1 ਬਜੇ ਜੋ ਸਮਾਂ ਨਿਸਚਿਤ ਕੀਤਾ ਸੀ ਤੇ ਡਰਾਇੰਗ ਰੂਮ ਵਿਚ ਸਾਡੇ ਨਾਲ ਹੱਥ ਮਿਲਾ ਰਹੇ ਸਨ। ਦੇਖਦੇ 2 ਉਨ੍ਹਾਂ ਦੇ ਸਪੁੱਤਰ ਅਤੇ ਚੋਰ ਬਚੇ ਵੀ ਇਕਠੇ ਹੋ ਗਏ ਅਤੇ ਵਿਆਹ ਵਾਲਾ ਵਾਤਾਵਰਣ ਪੈਦਾ ਹੋ ਗਿਆ। ਮੇਰੀ ਸਿਹਤੀ ਸਾਹਿਬ ਨਾਲ ਇਹ ਪਹਿਲੀ ਮੁਲਾਕਾਤ ਸੀ. ਪਰ ਮਿਲਣ ਤੇ ਇਓਂ ਲਗਾ ਜਿਵੇਂ ਕੋਈ ਪੁਰਾਣੀ ਪਛਾਣ ਹੋਵੇ।

ਸ: ਤਰਸੇਮ ਸਿੰਘ ਸਿਹਤੀ ਦਾ ਪਿਛਲਾ ਪਿੰਡ ਨਿਹਾਲੂ ਵਾਲਾ ਬਿਲਾ ਜਲੰਧਰ ਹੈ ਅਤੇ ਇਨ੍ਹਾਂ ਦਾ ਜਨਮ 6 ਜੂਨ 1945 ਨੂੰ ਪਿਤਾ ਸ: ਰਤਨ ਸਿੰਘ ਸਿਹਤੀ ਅਤੇ ਮਾਤਾ ਬੀਬੀ ਪ੍ਰੀਤਮ ਕੌਰ ਦੇ ਘਰ ਹੋਇਆ ਅਤੇ ਬਚਪਨ ਵਿਚ ਹੀ ਅਰਬਾਤ 1957 ਵਿਚ ਕੈਨੀਆ ਚਲੇ ਗਏ ਜਿਥੇ 1960 ਤਕ ਰਹੇ। ਇਥੇ ਹੀ ਮੁਢਲੀ ਸਿਖਲਾ ਪ੍ਰਾਪਤ ਕੀਤੀ ਅਤੇ ਏਸੇ ਦੌਰਾਨ ਲਗਭਗ ਦੋ ਸਾਲ ਪੰਜਾਬ ਕਾਲਜ ਦੀ ਪੜ੍ਹਾਈ ਕੀਤੀ। 1962 ਵਿਚ ਦੂ:ਕੇ ਆ ਗਏ। 1964 ਵਿਚ ਇਨ੍ਹਾਂ ਦਾ ਸੁਤ ਅਨੰਦ ਕਾਰਜ ਹੋਇਆ। ਦੂ:ਕੇ ਆਣਕੇ ਸਭ ਤੋਂ ਪਹਿਲਾਂ ਇਨ੍ਹਾਂ ਬਿਲਡਿੰਗ ਕੰਸਟ੍ਰਕਸ਼ਨ ਦਾ ਕੰਮ ਆਰੰਭ ਕੀਤਾ ਅਤੇ ਰਿਹਾਇਸ਼ੀ ਮਕਾਨਾਂ ਅਤੇ ਦਫਤਰਾਂ ਦਾ ਕੰਮ ਬਹੁਤ ਹੀ ਲਗਨ. ਇਮਾਨਦਾਰੀ ਅਤੇ ਪੂਰੀ ਕੁਸ਼ਲਤਾ ਨਾਲ ਕੀਤਾ। ਇਨ੍ਹਾਂ ਦੀ ਕੁਸ਼ਲਤਾ, ਸਮੇਂ ਅਤੇ ਸਪੈਸੀਫਿਕਿਸ਼ਟ ਦੀ ਪ੍ਰਤੀਬੱਧਤਾ ਕਾਰਨ ਇਨ੍ਹਾਂ ਨੂੰ ਮੈ: ਸੀ: ਬੈਂਚਿੰਟ ਐਂਡ ਸਨਜ਼ ਵਲੋਂ ਸੌਨ ਤਮਗੇ ਨਾਲ ਸਨਮਾਨਿਆ ਗਿਆ। 1965 ਤਕ ਉਸਾਰੀ ਦੇ ਕੰਮ ਵਿਚ ਜੁਟੇ ਰਹੇ ਅਤੇ ਤਦ ਤੱਕ ਇਨ੍ਹਾਂ ਦੇ ਕੁਰਿ 4 ਸਪੁੱਤਰਾਂ ਸ: ਸੁਖਦੇਵ ਸਿੰਘ ਸਿਹਤੀ. ਸ: ਦਲਜੀਤ ਸਿੰਘ ਸਿਹਤੀ. ਸ: ਜਸਵਿੰਦਰ ਸਿੰਘ ਸਿਹਤੀ. ਸ: ਕੁਰਮੁਖ ਸਿੰਘ ਸਿਹਤੀ ਅਤੇ ਇਕ ਬੇਟੀ ਬੀਬੀ ਸਤਨਾਮ ਕੌਰ ਦਾ ਜਨਮ ਹੋ ਚੁਕਾ ਸੀ ਅਤੇ ਸਾਰੇ ਹੀ ਸਕੂਲ ਅਤੇ ਕਾਲਜ ਦੀ ਪੜ੍ਹਾਈ ਵਿਚ ਜੁਟੇ ਹੋਏ ਸਨ। ਸ: ਸੁਖਦੇਵ ਸਿੰਘ ਸਿਹਤੀ ਜਿਨ੍ਹਾਂ ਨੇ ਬਿਜਨੈਸ ਸਟੀਡੀ ਵਿਚ ਡਿਪਲੋਮਾ ਪ੍ਰਾਪਤ ਕੀਤਾ ਹੋਇਆ ਹੈ. ਦੀ ਸ਼ਾਦੀ ਹੋ ਚੁਕੀ ਹੈ ਅਤੇ ਉਸ ਦਾ ਇਕ ਸਪੁੱਤਰ ਸ: ਜਸਬੀਰ ਸਿੰਘ ਸਿਹਤੀ ਅਤੇ ਇਕ ਸਪੁੱਤਰੀ ਬੀਬੀ ਰਹਪ੍ਰੀਤ ਕੌਰ ਹੈ ਅਤੇ ਇਹ ਆਪਣੇ ਪਿਤਾ ਦੇ ਕਾਰੋਬਾਰ ਵਿਚ ਹੀ ਰਥ ਬਣਾ ਰਹੇ ਹਨ। ਸ: ਦਲਜੀਤ ਸਿੰਘ ਸਿਹਤੀ ਦੀ ਵੀ ਸ਼ਾਦੀ ਹੋ ਚੁਕੀ ਹੈ ਅਤੇ ਇਕ ਬੇਟੀ ਬੀਬੀ ਕਮਲਜੀਤ ਕੌਰ ਹੈ। ਸ: ਜਸਵਿੰਦਰ ਸਿੰਘ ਸਿਹਤੀ ਨੇ ਮੈਕੈਨੀਕਲ ਇੰਜੀਨੀਅਰਿੰਗ ਵਿਚ ਡਿਗਰੀ ਦੇ ਨਾਲ 2. ਕਿਚਣ ਡਿਗਰੀ ਵਿਚ ਡਰਾਫਟਸਮੈਨਸ਼ਿਪ ਦਾ ਡਿਪਲੋਮਾ ਵੀ ਲਿਆ ਹੋਇਆ ਹੈ।

1985 ਤੋਂ ਸਿਹਤੀ ਪ੍ਰਵਾਰ ਦਾ ਕਿਚਨ ਕੈਬਨਿਟ ਅਤੇ ਬਾਬਰੂਮ ਬਨਾਉਣ ਦਾ ਉਚ

ਪਧਰੀ ਕਾਰੋਬਾਰ ਹੀ ਅਤੇ ਇਨ੍ਹਾਂ ਦੇ ਬਣਾਏ ਸਮਾਨ ਦੀ ਬੇਹਦ ਮੰਗ ਹੈ। ਇਨ੍ਹਾਂ ਦੇ ਅਦਾਰੇ ਦਾ ਨਾ ਮੈ: ਮਿਡ ਲੈਵ ਕਿਚਨ ਕੈਬਨਿਟ ਕੰਪਨੀ ਹੈ ਅਤੇ ਬੁੱਧਿਅਮ ਵਿਖੇ ਸਥਿਤ ਹੈ। ਚੋਥੇ ਸਪੁੱਤਰ ਸ: ਕੁਰਮੁਖ ਸਿੰਘ ਬਿਜਨੈਸ ਮੈਨਜਮੈਂਟ ਵਿੱਚ ਡਿਗਰੀ ਕਰ ਰਹੇ ਹਨ ਅਤੇ ਸਪੁੱਤਰੀ ਬੀਬੀ ਸਤਨਾਮ ਕੌਰ ਏ ਲੈਵਲ ਦੀ ਵਿਦਿਆਰਥਨ ਹੈ। ਸਾਰੇ ਹੀ ਬਚੇ ਸਿਖਲਿਤ ਹੋਣ ਦੇ ਨਾਲ ਤਾਰਤੀ ਸਭਿਅਤਾ ਦੇ ਧਾਰਣੀ ਵੀ ਹਨ।

ਸ: ਮਲਕੀਅਤ ਸਿੰਘ ਸਿਹਤੀ ਗੁਰੂ ਘਰ ਦੇ ਸਚੇ ਸੁਚੇ ਸੇਵਕ ਹਨ ਅਤੇ ਧਾਰਮਿਕ ਕੰਮਾਂ ਤੋਂ ਫੂਟ ਹੋਰ ਵਾਧੂ ਝਮੇਲਿਆਂ ਤੋਂ ਦੂਰ ਹਨ। ਬਾਦਰੀ ਦੀਆਂ ਜਾ ਸਮਾਜਕ ਸੰਸਥਾਵਾਂ ਨਾਲ ਵੀ ਬਹੁਤਾ ਨੇੜ ਨਹੀਂ ਰਖਦੇ. ਪਰ ਮਾਇਕ ਸਹਾਇਤਾ ਦੇਣ ਵਿਚ ਸਭ ਤੋਂ ਅਗੇ ਰਹਿੰਦੇ ਹਨ। ਕੋਈ ਵੀ ਕੋਈ ਸਮੱਸਿਆ ਲੈ ਕੇ ਜਾਵੇ ਉਸ ਨੂੰ ਗੁਰੂ ਨਾਲ ਸੁਣਦੇ ਤੇ ਵਿਚਾਰਦੇ ਹਨ ਅਤੇ ਹਰ ਇਕ ਦਾ ਤਰਪੁਰ ਆਦਰ ਮਾਨ ਕਰਦੇ ਹਨ। ਸ: ਸੁਰਜੀਤ ਸਿੰਘ ਪਨੇਸਰ ਹੁਰਾਂ ਦੱਸਿਆ ਕਿ ਪਾਕਿਸਤਾਨ ਵਿਖੇ ਹੋ ਰਹੀ ਗੁਰਦਵਾਰਿਆਂ ਦੀ ਸੇਵਾ ਵਿਚ ਬਹੁਤ ਤਾਰਾ ਯੋਗਦਾਨ ਇਸ ਪ੍ਰਵਾਰ ਨੇ ਪਾਇਆ ਹੈ। ਪਹਿਲਾਂ ਅੰਤਰ ਰਾਸ਼ਟਰੀ ਰਾਮਗੜੀਆ ਕਨਵੈਨਸ਼ਨ ਸਮੇਂ ਜਦੋਂ ਪ੍ਰਬੰਧਕ ਇਨ੍ਹਾਂ ਪਾਸ ਪੁੱਜੇ ਤਾਂ ਇਨ੍ਹਾਂ ਬਿਨਾ ਦੋਰੀ 1000 ਪੌਡ ਦਾ ਚੈਕ ਕੱਟ ਦਿੱਤਾ। ਪ੍ਰਬੰਧਕਾਂ ਨੇ ਕਿਉਂਕਿ ਸਾਰੀਆਂ ਸੰਸਥਾਵਾਂ ਤੇ ਪੰਜ ਪੰਜ ਸੌ ਪੌਡ ਹੀ ਲਏ ਸਨ ਅਤੇ ਵਿਅਕਤੀਗਤ ਰੂਪ ਵਿਚ ਵੀ ਇਸ ਤੋਂ ਵਧ ਕਿਸੇ ਤੋਂ ਨਹੀਂ ਸਨ ਲਏ. ਇਸ ਲਈ ਉਨ੍ਹਾਂ ਇਨ੍ਹਾਂ ਦਾ ਰਾਗਦਿਕ ਧੰਨਵਾਦ ਕੀਤਾ ਅਤੇ ਕੇਵਲ 500 ਪੌਡ ਦਾ ਚੈਕ ਹੀ ਲਿਆ। ਅਜਿਹੇ ਦਰਿਆ ਦਿਲ ਹਨ ਸਿਹਤੀ ਸਾਹਿਬ ਸਮਾਜਕ ਕੰਮਾਂ ਵਿਚ ਹਿਸਾ ਪਾਉਣ ਲਈ।

ਚਾਰ ਪਾਣੀ ਪੀਂਦਿਆਂ ਕਾਫੀ ਸਮਾਂ ਬੀਤ ਚੁਕਾ ਸੀ। ਪਨੇਸਰ ਸਾਹਿਬ ਦਾ ਇਨ੍ਹਾਂ ਨਾਲ ਕੁਰਤਾ ਸਬੰਧ ਹੋਣ ਕਾਰਨ ਗਲਾਂ ਲੰਬੀਆਂ ਹੁੰਦੀਆਂ ਜਾਂਦੀਆਂ ਸਨ। ਕਾਫੀ ਸਮਾਂ ਬੀਤਣ ਬਾਅਦ ਪਨੇਸਰ ਸਾਹਿਬ ਨੇ ਮੇਰੇ ਵਲ ਇਸ਼ਾਰਾ ਕਰਕੇ ਕਿਹਾ. "ਉੱਤੀ ਸਾਹਿਬ ਤੁਸੀਂ ਵੀ ਆਪਣਾ ਬਸਤਾ ਖੋਲੋ ਅਤੇ ਆਪਣਾ ਕੰਮ ਨਬੋਝੋ।" ਮੈਂ ਬਿਨਾਂ ਪੁੱਛੇ ਹੀ 150 ਪੌਡ ਦੀ ਹਸੀਦ ਕਟੀ ਅਤੇ ਸਿਹਤੀ ਸਾਹਿਬ ਨੂੰ ਫੜਾ ਦਿੱਤੀ। ਹੁਣ ਤਕ ਆਸੀ ਏਨੇ ਘੁਲਮਿਲ ਗਏ ਸਾਂ ਕਿ ਉਪਚਾਰਕ ਰੂਪ ਵਿਚ ਵੀ ਮੈਂ ਪੁਛ ਨਾ ਸਕਿਆ ਕਿ. ਕਿਨੇ ਦੀ ਹਸੀਦ ਕਟਾਈ ਹੈ। ਸਿਹਤੀ ਸਾਹਿਬ ਨੇ ਹਸੀਦ ਦੇਖੀ ਅਤੇ ਕੁਝ ਨੋਟ ਮੈਨੂੰ ਦਿੱਤੇ ਜੋ ਮੈਂ ਬਿਨਾ ਗਿਣੇ ਜੇਬ ਵਿਚ ਰਖ ਲਏ। ਨਾਲ ਹੀ ਉਨ੍ਹਾਂ ਨੇ ਆਪਣੀ ਜੇਬ ਚੋਂ ਬਾਕੀ ਸਾਰੇ ਹੀ ਨੋਟ ਕਢੇ ਜੋ ਗਿਣਨ ਤੇ ਸ਼ਾਇਦ 325 ਪੌਡ ਹੋਏ ਉਹ ਉਨ੍ਹਾਂ ਸ: ਸੁਰਜੀਤ ਸਿੰਘ ਪਨੇਸਰ ਹੁਰਾਂ ਨੂੰ ਫੜਾ ਦਿੱਤੇ। ਪਨੇਸਰ ਸਾਹਿਬ ਨੇ ਰਿਹਾਨੀ ਨਾਲ ਪੁਛਿਆ ਕਿ ਇਹ ਕਿਸ ਲਈ? ਸਿਹਤੀ ਸਾਹਿਬ ਨੇ ਕਿਹਾ ਤੁਸੀਂ ਆਏ ਹੋ ਅਤੇ ਕੁਰਦਵਾਰਿਆਂ ਦੀ ਸੇਵਾ ਕਰਵਾ ਰਹੇ ਹੋ. ਉਸ ਲਈ ਹਨ." ਪਨੇਸਰ ਸਾਹਿਬ ਨੇ ਕਿਹਾ ਕਿ ਕੁਝ ਦਿਨ ਪਹਿਲਾਂ ਹੀ ਤਾਂ ਆਸੀ ਤੁਹਾਡੇ ਪਾਸੋਂ ਮਾਇਆ ਲੈ ਗਏ ਹਾਂ। ਡਿਫ ਕਈ ਲੈ ਜਾਵਾਂਗੇ. ਵਾਰ ਵਾਰ ਠੀਕ ਨਹੀਂ ਲਗਦਾ। ਪਰ ਉਨ੍ਹਾਂ ਹਥ ਜੋੜਕੇ ਪਨੇਸਰ ਸਾਹਿਬ ਨੂੰ ਸੇਵਾ ਪ੍ਰਵਾਨ ਕਰਨ ਲਈ ਬੋਨਤੀ ਕੀਤੀ।

ਕੌਮ ਦੇ ਸਚੇ ਸੁਚੇ ਸੇਵਕ

ਸ੍ਰ: ਦਿਲਬਾਗ ਸਿੰਘ ਚਾਨਾ, ਬ੍ਰਮਿੰਘਮ

ਅਸੀਂ ਸ: ਤਾਰਾ ਸਿੰਘ ਸੁਰਧਰ, ਪ੍ਰਧਾਨ ਨਾਮਧਾਰੀ ਸੰਗਤ ਕੋਵਿਟਰੀ ਰੋਡ ਬ੍ਰਮਿੰਘਮ ਦੁਰਾ ਦੇ, ਉਨ੍ਹਾਂ ਦੀ ਫੈਕਟਰੀ ਦਰਸ਼ਨ ਕਰਕੇ ਆ ਰਹੇ ਸੀ ਕਿ ਰਾਸਤੇ ਵਿਚ ਚਾਨਾ ਗਾਰਮੇਟਸ ਦਾ ਬੋਰਡ ਦੇਖਿਆ ਅਤੇ ਬੜੀ ਪ੍ਰਸ਼ੰਸਾ ਹੋਈ। ਮੈਂ ਸਹਿਜ ਸੁਰਾ ਹੀ ਸ: ਸੁਰਜੀਤ ਸਿੰਘ ਪਨੇਸਰ ਦੁਰਾ ਨੂੰ ਪੁੱਛਿਆ, ਕਿ ਇਹ ਵੀ ਆਪਣੇ ਹੀ ਭਰਾ ਜਾਪਦੇ ਹਨ, ਇਨ੍ਹਾਂ ਪਾਸ ਨਹੀਂ ਜਾਣਾ? ਇਹ ਸਵਾਲ ਉਨ੍ਹਾਂ ਨੂੰ ਇਸ ਕਰਕੇ ਪੁਛਣ ਦੀ ਲੋੜ ਸਮਝੀ ਕਿਉਂਕਿ ਅਸੀਂ ਪਹਿਲਾਂ ਵੀ ਇਸ ਰੋਡ ਤੇ ਕਈ ਵਾਰ ਆਏ ਸੀ ਪਰ ਉਨ੍ਹਾਂ ਨੇ ਕਦੀ ਵੀ ਇਸ ਬਾਰੇ ਗਲ ਨਹੀਂ ਸੀ ਕੀਤੀ। ਮੇਰੇ - ਬੋਲਦੇ ਸਾਰ ਹੀ ਉਨ੍ਹਾਂ ਕੰਡੀ ਰੋਕ ਲਈ ਅਤੇ ਕਿਹਾ ਕਿ, "ਮੈਂ ਸੋਚਦਾ ਸੀ ਕਿ ਪਹਿਲਾਂ ਨੌਕਰੀ ਵਾਲਿਆਂ ਜਿਨ੍ਹਾਂ ਨੂੰ ਮਿਲਣਾ ਕਠਨ ਹੁੰਦਾ ਹੈ, ਨੂੰ ਮਿਲ ਨਿੰਦੇ ਹਾਂ, ਇਹਨਾਂ ਕਿਥੇ ਜਾਣਾ ਹੈ, ਕਦੀ ਵੀ ਮਿਲ ਸਕਦੇ ਹਨ, ਸਾਰਾ ਦਿਨ ਇਥੇ ਹੀ ਰਹਿੰਦੇ ਹਨ।" ਪਨੇਸਰ ਸਾਹਿਬ ਨੇ ਉਤਰ ਕੇ ਬੈਠ ਕਰਨੀ ਸ਼ੁਰੂ ਕਰ ਦਿੱਤੀ, ਪਰ ਕਈ ਚਿਰਾ ਤਕ ਕੋਈ ਉਤਰ ਨਾ ਆਇਆ ਤੇ ਫੈਕਟਰੀ ਦੇ ਆਲੇ ਦੁਆਲੇ ਭਜ ਦੌੜ ਕਰਨ ਲਗ ਪਏ। ਬੌੜੀ ਹੀ ਦੂਰ ਦੁਸਰਾ ਕੋਟ ਸੀ (ਪਹਿਲਾਂ ਹੁਣ ਬੰਦ ਹੋ ਚੁਕਾ ਸੀ)।

ਬੈਠ ਬਜਾਉਂਦਿਆਂ ਹੀ ਸ: ਦਿਲਬਾਗ ਸਿੰਘ ਦੇ ਸਪੁੱਤਰ ਨੇ ਦਰਵਾਜ਼ਾ ਖੋਲਿਆ ਅਤੇ ਬਹੁਤ ਹੀ ਚਾਅ ਨਾਲ ਸਾਡਾ ਸੁਆਗਤ ਕੀਤਾ ਅਤੇ ਨਾਲ



ਨਾਲ ਇਹ ਵੀ ਸਪਸ਼ਟ ਕੀਤਾ ਕਿ ਪਹਿਲਾਂ ਕੋਟ ਰੁਠ ਬੰਦ ਕਰ ਦਿੱਤਾ ਗਿਆ ਹੈ, ਕਿਉਂਕਿ ਰੁਠ ਲੱਚ ਟਾਇਮ ਹੈ, ਇਸ ਲਈ ਦਰਵਾਜ਼ਾ ਖੋਲਣ ਲਈ ਬੌੜੀ ਦੌਰ ਹੋ ਗਈ, ਅਸੀਂ ਵੀ ਖਾਣਾ ਖਾ ਰਹੇ ਸੀ। ਜਿਵੇਂ ਕਿ ਮੈਂ ਸ: ਸੁਰਜੀਤ ਸਿੰਘ ਪਨੇਸਰ ਦੁਰਾ ਬਾਰੇ ਪਹਿਲਾਂ ਵੀ ਲਿਖ ਕੀਤਾ ਹੈ ਉਨ੍ਹਾਂ ਦਾ ਸਭ ਜਗਰ ਕਾਫੀ ਸਤਿਕਾਰ ਹੈ ਅਤੇ ਉਹ ਜਿਥੇ ਜਦੋਂ ਵੀ ਪਹੁੰਚ ਜਾਣ ਕੋਈ ਫਰਕ ਨਹੀਂ ਪੈਂਦਾ, ਇਹ ਵਖਰੀ ਗਲ ਹੈ ਕਿ ਇੰਕਲਿੰਡ ਵਿਚ ਵੇਲੇ ਕੁਵੇਲੇ ਜਾਣਾ ਬਹੁਤਾ ਚੰਗਾ ਨਹੀਂ ਸਮਝਿਆ ਜਾਂਦਾ। ਸ: ਦਿਲਬਾਗ ਸਿੰਘ ਚਾਨਾ ਆਪਣੇ ਆਰਥਿਕ ਵਿਚ ਬੈਠੇ ਸਨ ਅਤੇ ਕੁਝ ਹੀ ਮਿੰਟ ਪਹਿਲਾਂ ਖਾਣਾ ਖਾ ਕੇ ਵੇਰਲੇ ਹੋਏ ਸਨ। ਸਾਨੂੰ ਵੀ ਖਾਣੇ ਲਈ ਪੇਸ਼ਕਸ਼ ਕੀਤੀ ਅਤੇ ਸਾਡੇ ਨਾਰ ਕਰਨ ਤੇ ਝਟ ਹੀ ਚਾਚ ਦਾ ਆਡਰ ਕਰ ਦਿੱਤਾ।

ਪਨੇਸਰ ਸਾਹਿਬ ਨੇ ਮੇਰੀ ਜਾਣ ਪਛਾਨ ਕਰਵਾਈ ਅਤੇ ਰਾਮਗੜੀਆ ਮੰਚ ਦੀ ਗਲ ਕੀਤੀ। ਉਨ੍ਹਾਂ ਨੇ ਕਿਹਾ ਕੀਤਾ ਕੀ ਪਨੇਸਰ ਸਾਹਿਬ ਅਸੀਂ ਤਾਂ ਇਨ੍ਹਾਂ ਨੂੰ ਜਦੋਂ 90 ਵਿਚ ਇਥੇ ਆਏ ਸੀ, ਉਦੋਂ ਹੀ ਮਿਲਣਾ ਚਾਹੁੰਦੇ ਸੀ, ਪਰ ਤੁਸੀਂ ਸਾਨੂੰ ਮੇਕਾ ਹੀ ਨਹੀਂ ਦਿੱਤਾ। ਅਸੀਂ ਰਾਮਗੜੀਆ ਮੰਚ ਬਾਰੇ ਅਤੇ ਇਨ੍ਹਾਂ ਬਾਰੇ ਸਭ ਕੁਝ ਜਾਣਦੇ ਹਾਂ, ਤੁਸੀਂ ਸਾਨੂੰ ਸੇਵਾ ਦਸੋ। ਕੌਮ ਦੀ ਅਖਬਾਰ ਹੈ, ਅਸੀਂ ਹੀ ਇਸ ਨੂੰ ਚਲਾਉਣਾ ਹੈ ਅਤੇ ਅਸੀਂ ਹੀ ਇਸ ਨੂੰ ਹਰ ਪੱਖ ਨਾਰੇਵੰਦ ਬਨਾਉਣਾ ਹੈ। ਚਾਚ ਆ ਚੁਕੀ ਸੀ। ਛਾਪ ਵੀ ਕਰਦੇ ਗਏ ਅਤੇ ਚਾਚ ਦੀਆਂ ਚੁਸਕੀਆਂ ਵੀ ਲੈਂਦੇ ਰਹੇ। ਸ:

ਦਿਲਬਾਗ ਸਿੰਘ ਚਾਨਾ ਦੇ ਸਪੁੱਤਰ ਸ: ਭੁਰਮੁਖ ਸਿੰਘ ਚਾਨਾ, ਸ: ਤਿਲੋਕ ਸਿੰਘ ਚਾਨਾ ਅਤੇ ਸ: ਇਕਬਾਲ ਸਿੰਘ ਚਾਨਾ ਸਾਨੂੰ ਆਪਣੇ ਅਦਾਰੇ ਦੀਆਂ ਅਤੇ ਆਪਣੀਆਂ ਅਖਬਾਰਾਂ ਅਤੇ ਰਸਾਲਿਆਂ ਵਿਚ ਛਪੀਆਂ ਫੋਟੋ ਦਿਖਾਉਂਦੇ ਰਹੇ। ਅਸੀਂ ਅਜੇ ਹੋਰ ਵੀ ਇਕ ਜਗਰ ਜਾਣਾ ਸੀ, ਇਸ ਲਈ ਪਨੇਸਰ ਸਾਹਿਬ ਨੇ 50 ਪੇਂਡ ਦੀ ਪਰਚੀ ਕਟਣ ਲਈ ਕੁਕਮ ਦਿੱਤਾ। ਚਾਨਾ ਸਾਹਿਬ ਨੇ ਤਾਂ ਪਹਿਲਾਂ ਹੀ ਖੁੱਲੀ ਛੁੱਟੀ ਦੇ ਦਿੱਤੀ ਸੀ। ਅਸੀਂ ਉਨ੍ਹਾਂ ਪਾਸੋਂ 50 ਪੇਂਡ ਅਤੇ ਦੋਰ ਸਾਰੀਆਂ ਖੁਸ਼ੀਆਂ ਲੈ ਕੇ ਵਿਦਾ ਲਈ।

ਸ: ਦਿਲਬਾਗ ਸਿੰਘ ਚਾਨਾ, 28 ਹੋਜ਼ੀਡਿਨ ਡਰਾਈਵ ਹੈਡਜ਼ਵਰਥ ਡੁਡ ਬ੍ਰਮਿੰਘਮ ਦਾ ਜਨਮ 1933 ਨੂੰ ਪੱਲੀ ਖਾਲਸਾ ਜਿਲਾ ਜਲੰਧਰ ਵਿਖੇ ਹੋਇਆ ਅਤੇ ਇਨ੍ਹਾਂ ਦੇ ਪਿਤਾ ਦਾ ਨਾਮ ਸ: ਜਗਤ ਸਿੰਘ ਚਾਨਾ ਹੈ। 1968 ਵਿਚ ਯੂ:ਕੇ ਆਉਣ ਉਪ੍ਰੰਤ ਇਨ੍ਹਾਂ ਨੇ 14 ਸਾਲ ਬਿਲਕਿੰਡ ਕੰਟੈਕਟਰ ਵਜੋਂ ਕੰਮ ਕੀਤਾ ਅਤੇ ਖੁਬ ਨਾਮ ਅਤੇ ਨਾਮਾ ਕਮਾਇਆ। ਅੱਜ ਕੱਲ ਮੈਂ ਚਾਨਾ ਗਾਰਮੇਟਸ ਨਾ ਨਾਲ ਰੈਡੀਮੇਡ ਕਪੜਿਆਂ ਦੀ ਫੈਕਟਰੀ ਬਹੁਤ ਹੀ ਸਫਲਤਾ ਪੁਰਬਕ ਚਲਾ ਰਹੇ ਹਨ। ਤਿਨੇ ਸਪੁੱਤਰ ਜਿਨ੍ਹਾਂ ਦੇ ਨਾਂ ਮੈਂ ਉਪਰ ਲਿਖ ਆਇਆ ਹੈ, ਇਸੇ ਹੀ ਫੈਕਟਰੀ ਵਿਚ ਆਪਣੇ ਪਿਤਾ ਨੂੰ ਸਹਿਯੋਗ ਦੇ ਰਹੇ ਹਨ। ਉਨ੍ਹਾਂ ਨੇ ਸਾਨੂੰ ਆਪਣੀ ਫੈਕਟਰੀ ਵੀ ਦਿਖਾਈ ਜਿਥੇ ਕਈ ਭਾਰਤੀ ਔਰਤਾਂ ਤੋਂ ਛੁਟ ਗੋਰੀਆਂ ਵੀ ਕੰਮ ਕਰ ਰਹੀਆਂ ਸਨ।

ਚਾਨਾ ਸਾਹਿਬ ਰਾਮਗੜੀਆ ਕੌਮ ਦੇ ਹਰ ਕੌਮ ਵਿਚ ਅਤੇ ਧਾਰਮਿਕ ਕੌਮਾਂ ਵਿਚ ਵਧ ਚੜ੍ਹ ਕੇ ਹਿੱਸਾ ਲੈਂਦੇ ਹਨ। ਚੋਧਰ ਤੇ ਹਮੇਸ਼ਾ ਦੂਰ ਹੀ ਰਹਿੰਦੇ ਹਨ, ਭਾਵੇਂ ਇਨ੍ਹਾਂ ਨੂੰ ਕਈ ਸੰਸਥਾਵਾਂ ਵਲੋਂ ਉਚ ਪੱਧਰੀ ਅਹੁਦੇ ਵੀ ਪੇਸ਼ ਕੀਤੇ ਗਏ। ਡਾਕਟਰੀ ਰਾਸਪੀਟਲ ਵਾਲਿਆਂ ਨੇ ਇਨ੍ਹਾਂ ਦੀਆਂ ਸੇਵਾਵਾਂ ਦਾ ਸਹੀ ਮੁਲਅੰਕਨ ਕਰਦਿਆਂ ਹੋਇਆਂ ਇਨ੍ਹਾਂ ਨੂੰ ਪ੍ਰਮਾਣ ਪਤ੍ਰ ਦਿੱਤਾ ਅਤੇ ਸਨਮਾਨਤ ਕੀਤਾ।

ਮੇਰੀ ਤੀਸਰੀ ਫੇਰੀ ਦੌਰਾਨ ਵੀ ਇਨ੍ਹਾਂ ਨਾਲ ਮੁਲਾਕਾਤ ਹੋਈ ਅਤੇ ਇਸ ਵਾਰ ਮੇਰੇ ਨਾਲ ਸ: ਕਰਨੈਲ ਸਿੰਘ ਘਟੋਤਾ ਸਨ। ਸਾਡੇ ਬਿਨਾ ਕਹਿਣ ਦੇ ਹੀ ਉਨ੍ਹਾਂ ਨੇ 50,50 ਪੇਂਡ ਦੇ 2 ਨੋਟ ਸਾਡੇ ਹਥ ਫੜਾਏ ਅਤੇ ਕਿਹਾ ਕਿ ਛੁਟ ਕੇ ਕੌਮ ਕਰੋ, ਪਿਸੇ ਲਈ ਕੋਈ ਕੌਮ ਨਹੀਂ ਕੁਕਲਾ ਚਾਚੀਦਾ। ਅਸੀਂ ਚਾਹੁੰਦੇ ਹਾਂ ਕਿ ਸਾਡੀ ਕੌਮ ਦਾ ਪਰਚਾ ਉਚ ਪੱਧਰੀ ਅਤੇ ਕੌਮ ਦੀ ਪ੍ਰਤਿਬਠਾ ਦੇ ਅਨੁਕੂਲ ਹੋਵੇ। ਸ: ਕਰਨੈਲ ਸਿੰਘ ਘਟਾਉਤਾ ਨੇ ਜਦੋਂ ਉਨ੍ਹਾਂ ਨਾਲ ਰਾਮਗੜੀਆ ਮੰਚ ਦੀ ਸਚਾਇਤਾ ਲਈ ਟਰੱਸਟ ਬਨਾਉਣ ਦੀ ਗਲ ਕੀਤੀ, ਜੋ ਰੁਠ ਬਣ ਚੁਕਾ ਹੈ ਤਾਂ ਚਾਨਾ ਸਾਹਿਬ ਨੇ ਆਖਿਆ ਕਿ ਸਾਨੂੰ ਜੋ ਸੇਵਾ ਕਰੋਗੇ ਅਸੀਂ ਤਿਆਰ ਹਾਂ। ਚਾਨਾ ਸਾਹਿਬ ਨਾਲ ਇਸ ਤੋਂ ਬਾਅਦ ਵੀ ਕਈ ਸਮਾਗਮਾਂ ਵਿਚ ਮੇਲੇ ਹੋਏ ਅਤੇ ਉਨ੍ਹਾਂ ਨੇ ਸਾਨੂੰ ਬੋਰਦ ਉਤਸ਼ਾਹ ਪ੍ਰਦਾਨ ਕੀਤਾ। ਸ: ਦਿਲਬਾਗ ਸਿੰਘ ਚਾਨਾ ਸਚਮੁਚ ਕੌਮ ਦੇ ਸਚੇ ਸੁਚੇ ਸੇਵਕ ਹਨ, ਅਤੇ ਕੌਮ ਲਈ ਕੁਝ ਵੀ ਕਰਨ ਲਈ ਤਤਪਰ ਰਹਿੰਦੇ ਹਨ।

-ਕਿਰਪਾਲ ਸਿੰਘ ਉੱਤੀ

-ਕਿਰਪਾਲ ਸਿੰਘ ਉੱਤੀ

For Best Performance & Long
Life Use

MANSON

BRAKE SET & PARTS

Phone : 28647, 36962, R-52682

For Best Performance & Long Life Use.

MANSON

BRAKE SET & PARTS



MS

Phone. 28647, 36962, R-52682
MAN SINGH & SONS
B-XV-977, Industrial Area B,
G. T. Road, Miller Ganj, LUDHIANA-141003.

MAN SINGH & SONS

G. T. Road, Miller Ganj, LUDHIANA.

Phone : 36962

Reliable Name in Cycle Parts

MAPCO

FRAME LUGS CHAIN & CRANKS

MAPCO INDUSTRIES

575-76, Industrial Area-B

G. T. Road, LUDHIANA-141003

Reliable Name In Cycle Parts[®]

MAPCO[®]

FRAME LUGS
CHAINWHEEL
& CRANKS

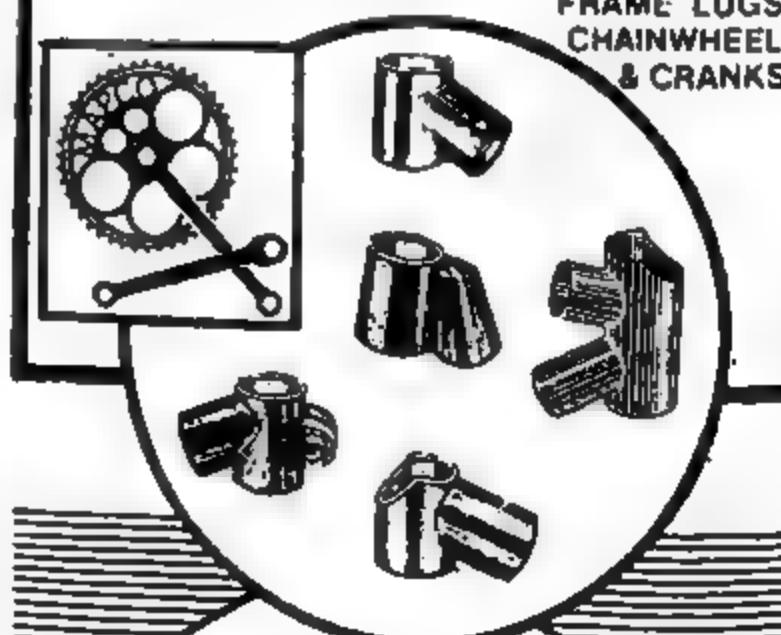

PHONE. 36962

Mapco Industries
575-76, Industrial Area B,
G. T. Road, LUDHIANA-141003.

ਕਿਰਸਾਨੀ ਸੰਦਾਂ ਦਾ ਮਾਹਿਰ ਇੰਜਨੀਅਰ

ਬਲਦੇਵ ਸਿੰਘ ਹੁੰਜਣ

ਇੰਡੀਅਨ ਸੁਸਾਇਟੀ ਫਾਰ ਐਗਰੀਕਲਚਰਲ ਇੰਜਨੀਅਰਜ਼ ਵਲੋਂ ਜਨਾਗੜ੍ਹ (ਗੁਜਰਾਤ) ਵਿਖੇ ਪਿਛਲੇ ਰਫਤੇ ਇਕ ਵਿਸ਼ਾਲ ਅਤੇ ਪ੍ਰਭਾਵਸ਼ਾਲੀ ਸਮਾਗਮ ਵਿਚ ਮੌਕਾ ਸ਼ਹਿਰ ਦੇ ਨੌਜਵਾਨ ਅਗਾਂਹਵਧੂ ਇੰਜਨੀਅਰ ਬਲਦੇਵ ਸਿੰਘ ਹੁੰਜਣ (ਮੈ: ਡਾਰਟ ਇੰਡ: ਕਾਰਪੋਰੇਸ਼ਨ) ਨੂੰ ਖੇਤੀਬਾੜੀ ਦੇ ਸੰਦਾਂ ਵਿਚ ਨਿਆਂਦੇ ਸੁਧਾਰ ਅਤੇ ਨਵੀਨੀਕਰਨ ਕਾਰਨ ਕਮਫੋਸ਼ਨ ਮੈਡਲ ਨਾਲ ਸਨਮਾਨਿਤ ਕੀਤਾ ਗਿਆ। ਇਸ ਸਮਾਗਮ ਦੀ ਪ੍ਰਧਾਨਗੀ ਸਰਦਾਰ ਸਰੋਵਰ ਨਰਮਦਾ ਨਿਗਮ ਦੇ ਚੇਅਰਮੈਨ ਸ੍ਰੀ ਸੋਨਤ ਮਹਿਤਾ ਨੇ ਕੀਤੀ।

ਘਟ ਖਰਚ ਨਾਲ ਜਿਆਦਾ ਲਾਭ ਦੇਣ ਵਾਲੇ ਸੰਦ ਈਜ਼ਾਦ ਕਰਨ ਵਾਲੇ ਇਸ ਨੌਜਵਾਨ ਇੰਜਨੀਅਰ ਦਾ ਜਨਮ ਇਕ ਸਾਧਾਰਣ ਰਾਮਗੜੀਆ ਪ੍ਰਵਾਰ ਵਿਚ ਹੋਇਆ। ਪੰਜਾਬ ਖੇਤੀਬਾੜੀ ਯੂਨੀਵਰਸਿਟੀ ਤੋਂ B.Tech ਦੀ ਡਿਗਰੀ ਫਸਟ ਕਲਾਸ ਵਿਚ ਪਾਸ ਕੀਤੀ। ਡਿਗਰੀ ਦੀ ਪੜਾਈ ਦੌਰਾਨ ਹਰ ਸਾਲ ਮੈਰਿਟ ਵਿਚ ਰਹੇ ਅਤੇ ਸਕਾਲਰਸ਼ਿਪ ਪ੍ਰਾਪਤ ਕਰਦੇ ਰਹੇ। ਡਿਗਰੀ ਪ੍ਰਾਪਤ ਕਰਨ ਉਪ੍ਰੰਤ ਸਵੈ ਰੁਜਗਾਰ ਨੂੰ ਤਰਜੀਹ ਦਿੰਦਿਆਂ ਹੋਇਆ ਆਪਣੇ ਪਿਤਰੀ ਕੰਮਾਂ ਵਿਚ ਹੱਥ ਵਟਾਉਣਾ ਸ਼ੁਰੂ ਕੀਤਾ।

ਇਹਨਾਂ ਨੇ ਆਪਣੀ ਫਰਮ ਵਿਚ ਅਜੇਹੇ ਖੇਤੀਬਾੜੀ ਸੰਦ ਤਿਆਰ ਕੀਤੇ ਜਿਹੜੇ ਬੜੇ ਕਾਮਯਾਬ ਹੋਏ। ਇਹਨਾਂ ਵਿਚ ਵਰਟੀਕਲ ਕਨਵੇਅਰ ਰੀਪਰ, ਹੜ੍ਹਬਾ ਚਰੇਸ਼ਰ ਅਤੇ ਕੰਬਾਈਨ ਦੇ ਪਾਰਟਸ ਅਤੇ ਸੁਰਜਮੁਖੀ ਕੱਢਣ

ਵਾਲੇ ਚਰੇਸ਼ਰਾਂ ਦੇ ਨਾਮ ਖਾਸ ਤੌਰ ਤੇ ਵਰਣਨ ਯੋਗ ਰਨ।

1985 ਵਿਚ ਇਹਨਾਂ ਨੂੰ ਪੰਜਾਬ ਐਡ



ਸਿੰਘ ਖੇਕ ਵਲੋਂ ਉਦਮੀ ਸਵੈ ਰੁਜਗਾਰ ਵਿਕਾਸ ਪ੍ਰੋਗਰਾਮ ਵਿਚ ਹਿਸਾ ਲੈਣ ਲਈ ਸੁਲਾਇਆ ਗਿਆ। ਇਹਨਾਂ ਦੁਆਰਾ ਕੀਤੀ ਗਈ ਖੇਤੀ ਸੰਦਾਂ ਦੀ ਸੋਧ ਅਤੇ ਨਵੀਨੀਕਰਨ ਲਈ I.S.A.E (ਪੰਜਾਬ) ਵਲੋਂ ਸਨਮਾਨਿਤ ਕੀਤਾ ਗਿਆ ਅਤੇ ਪੁਸ਼ਿਸ਼ਾ ਪਤ੍ਰ ਦਿੱਤਾ ਗਿਆ। 1989 ਵਿਚ ਇਸੇ ਸੰਸਥਾ ਵਲੋਂ ਵਿਸ਼ੇਸ਼ ਅਵਾਰਡ ਵੀ ਦਿੱਤਾ ਗਿਆ। ਅਤੇ ਹੁਣ ਕੁਝ ਦਿਨ ਪਹਿਲਾਂ ਜਨਾਗੜ੍ਹ (ਗੁਜਰਾਤ) ਵਿਖੇ ਸਨਮਾਨਿਤ ਕੀਤਾ ਗਿਆ। ਮੌਕਾ ਪਹੁੰਚਣ ਤੇ ਖੇਤੀਬਾੜੀ ਸੰਦ

ਉਤਪਾਦਕ ਯੂਨੀਅਨ ਵਲੋਂ ਇਨ੍ਹਾਂ ਦਾ ਨਿੱਘਾ ਸੁਆਗਤ ਕੀਤਾ ਗਿਆ। ਇੰਜ: ਬਲਦੇਵ ਸਿੰਘ ਹੁੰਜਣ ਇਕ ਨੌਜਵਾਨ ਅਗਾਂਹਵਧੂ ਸੋਚ ਮਿਲਾਪਭੇ ਸੁਬਾਓ ਦੇ ਮਾਲਿਕ ਹਨ। ਪਿਤਾ ਦਾ ਸਾਇਆ ਭਾਵੇਂ ਬਹੁਤ ਪਹਿਲਾਂ ਸਿਰ ਤੋਂ ਉਠ ਗਿਆ ਹੈ, ਫਿਰ ਵੀ ਬੜੀ ਰਿੰਮਤ ਅਤੇ ਲਫ਼ਨ ਨਾਲ ਆਪਣੇ ਤਰਾ ਸ: ਰਾਜਾ ਸਿੰਘ ਅਤੇ ਤਾਇਆ ਸ: ਸਾਧੂ ਸਿੰਘ ਹੁੰਜਣ ਦੇ ਸਹਿਯੋਗ ਨਾਲ ਮੌਕਾ ਵਿਖੇ ਡਾਰਟ ਇੰਡਸਟੀਅਲ ਕਾਰਪੋਰੇਸ਼ਨ ਨਾਮ ਦੇ ਅਦਾਰੇ ਨੂੰ ਚਲਾ ਰਹੇ ਹਨ। ਇੰਜ: ਬਲਦੇਵ ਸਿੰਘ ਨੇ ਇਕ ਮੁਲਾਕਾਤ ਵਿਚ ਦੱਸਿਆ ਕਿ 1967-68 ਵਿਚ ਉਨ੍ਹਾਂ ਦੇ ਅਦਾਰੇ ਦੀ ਐਨੀ ਮਸ਼ਹੂਰੀ ਸੀ ਕਿ ਮਸ਼ੀਨਾਂ ਦੀ ਡਿਲੀਵਰੀ ਲੈਣ ਲਈ ਕਈ-ਕਈ ਦਿਨ ਉਡੀਕ ਕਰਨੀ ਪੈਂਦੀ ਸੀ। ਹੁਣ ਇਸ ਕਾਰਖਾਨੇ ਵਿਚ ਬਣੀਆਂ ਮਸ਼ੀਨਾਂ ਰਾਜਸਥਾਨ, ਮੱਧ ਪ੍ਰਦੇਸ਼, ਯੂ:ਪੀ, ਕੇਰਲਾ, ਬਿਹਾਰ ਆਦਿ ਸੂਬਿਆਂ ਵਿਚ ਬਹੁਤ ਲੋਕਪ੍ਰਿਅ ਹਨ।

ਸ: ਬਲਦੇਵ ਸਿੰਘ ਹੁੰਜਣ ਦਾ ਪਿਛਲਾ ਪਿੰਡ ਰਾਉਤਾ (ਜ਼ਿਲਾ ਫਰੀਦਕੋਟ) ਹੈ, ਪਰ ਹੁਣ ਪੱਕੇ ਤੌਰ ਤੇ ਮੌਗੇ ਰੀ ਰਹਿੰਦੇ ਹੋਏ ਫਾਈਚਾਰਕ ਅਤੇ ਹੋਰ ਸਮਾਜਿਕ ਕੰਮਾਂ ਵਲ ਵੀ ਪੂਰੀ ਰੁਚੀ ਨਾਲ ਭਾਗ ਲੈਂਦੇ ਹਨ। ਇਨ੍ਹਾਂ ਦੇ ਤਰਾ ਸ: ਰਾਜਾ ਸਿੰਘ ਵਿਸ਼ਵਕਰਮਾ ਫਵਨ ਮੌਕਾ ਦੇ ਸਕੱਤਰ ਹਨ। ਸ: ਬਲਦੇਵ ਸਿੰਘ ਪਿਛਲੇ ਸਾਲ Lions Club ਦੇ ਖਜਾਨਚੀ ਰਹਿ ਚੁਕੇ ਹਨ। ਸਾਨੂੰ ਆਪਣੇ ਇਸ ਹੋਣਹਾਰ ਤਕਨੀਕੀ ਮਾਹਿਰ ਤੇ ਬੜਾ ਮਾਨ ਹੈ।

ਰਿਪੋਰਟ:- ਭੁਪਿੰਦਰ ਸਿੰਘ ਉੱਭੀ

ਫੋਲਾਦ ਨੂੰ ਢਾਲ ਕੇ ਮਸ਼ੀਨਾਂ ਸਿਰਜਣ ਵਾਲਾ

ਸ: ਰੁੜ੍ਹ ਸਿੰਘ ਘਟਾਉੜਾ

ਬਟਾਲੇ ਦੇ ਸਨਅਤੀ ਸ਼ਹਿਰ ਵਿਚ ਸ: ਰੁੜ੍ਹ ਸਿੰਘ ਦਾ ਨਾਂ ਕਿਸੇ ਜਾਣ-ਪਹਿਚਾਣ ਦਾ ਮੁਹਤਾਜ ਨਹੀਂ ਹੈ। ਬਟਾਲੇ ਦੇ ਉਘੇ ਸਨਅਤਕਾਰ ਘਟਾਏ ਰਾਜਿੰਦਰਾ ਕਰੂਪ ਦੇ ਮਾਲਕ ਹਨ। ਇਨ੍ਹਾਂ ਦਾ ਪਿਛਲਾ ਪਿੰਡ ਮੁਲੇਵਾਲ ਅਲੀਵਾਰ ਰੋਡ ਤੇ ਸਥਿਤ ਹੈ। ਬਚੁਰਕ ਸ: ਠਾਕਰ ਸਿੰਘ ਖੇਤੀ ਕਰਿਆ ਕਰਦੇ ਸਨ। ਪ੍ਰਵਾਰ ਪਾਸ ਤਕਰੀਬਨ 30 ਏਕੜ ਪਲਾ ਹੈ। ਆਪਣਾ ਕੰਮ ਸ਼ੁਰੂ ਕਰਨ ਤੋਂ ਪਹਿਲਾਂ ਇਨ੍ਹਾਂ ਨੇ ਨੌਕਰੀ ਵੀ ਕੀਤੀ। ਦੋਸ਼ ਦੇ ਬਟਵਾਰੇ ਤੋਂ ਪਹਿਲਾਂ ਕਾਫੀ ਸਮਾਂ ਕਰਾਚੀ ਰਹੇ। 1958 ਵਿਚ ਰਾਜਿੰਦਰਾ ਮਸ਼ੀਨਰੀ ਮੈਕਰ ਫਰਮ ਦੀ ਸ਼ੁਰੂਆਤ ਹੋਈ। ਸ਼ੁਰੂ ਵਿਚ ਖਰਾਦ ਬਣਾਏ। ਹੁਣ ਖਰਾਦ ਤੋਂ ਇਲਾਵਾ ਉੱਚ ਕੁਆਲਿਟੀ ਦੀ ਬੋਰਿੰਗ ਅਤੇ ਹੋਰ ਤਾਰੀਆਂ ਮਸ਼ੀਨਾਂ ਵੀ ਬਣਾ ਰਹੇ ਹਨ। ਇਸ ਸਮੇਂ ਇਨ੍ਹਾਂ ਦੇ ਚਾਰ



ਅਦਾਰੇ ਹਨ। (1) ਰਾਜਿੰਦਰਾ ਮਸ਼ੀਨਰੀ ਮੈਕਰ, (2) ਬਲਜੀਤ ਟੈਕਨੀਕਲ ਇੰਡਸਟੀਜ਼, (3) ਸ: ਠਾਕਰ ਉਦਯੋਗ, (4) ਸ: ਰਾਜਿੰਦਰਾ ਫਾਉਂਡਰੀ ਐਂਡ ਇੰਜ: ਵਰਕਸ। ਇਸ ਫੈਲੇ ਹੋਏ ਕਾਰੋਬਾਰ ਨੂੰ ਸੰਭਾਲ ਲਈ ਉਨ੍ਹਾਂ ਦੇ ਯੋਗ ਸਪੁੱਤਰ ਸ: ਸੁਖਜਿੰਦਰ ਸਿੰਘ (B.Sc), ਸ: ਰਾਜਿੰਦਰ ਸਿੰਘ ਅਤੇ ਤਤੀਜੇ ਸ: ਰਮਿੰਦਰ ਸਿੰਘ, ਸ: ਦਵਿੰਦਰ ਸਿੰਘ, ਸ: ਬਲਜਿੰਦਰ ਸਿੰਘ (B.Sc) ਪੂਰਾ ਸਾਥ ਦੇ ਰਹੇ ਹਨ।

ਸ: ਰੁੜ੍ਹ ਸਿੰਘ ਕਈ ਸਮਾਜਿਕ ਅਤੇ ਫਾਈਚਾਰਕ ਸੰਸਥਾਵਾਂ ਨਾਲ ਜੁੜੇ ਹੋਏ ਹਨ। ਬਟਾਲਾ ਵਿੱਚ ਸ: ਜੱਸਾ ਸਿੰਘ ਰਾਮਗੜੀਆ ਹਾਲ ਅਤੇ ਪਿੰਡ ਸੁਨੱਈਆ ਵਿਚ ਮਹਾਰਾਜਾ ਜੱਸਾ ਸਿੰਘ ਸਕੂਲ ਦੀ ਚੜਦੀ ਕਲਾ ਲਈ ਬਹੁਤ ਸਹਿਯੋਗ ਦਿੰਦੇ ਰਹਿੰਦੇ ਹਨ।

ਸਾਨੂੰ ਆਸ ਹੈ ਸ: ਰੁੜ੍ਹ ਸਿੰਘ ਜਿਥੇ ਆਪਣੇ ਕਾਰੋਬਾਰ ਦੀ ਚੜਦੀਆਂ ਕਲਾ ਲਈ ਯਤਨ ਕਰਨਗੇ ਨਾਲ ਹੀ ਨਾਲ ਫਾਈਚਾਰਕ ਰਿਤਾਂ ਵੱਲ ਵੀ ਚੌਰ ਜਿਆਦਾ ਧਿਆਨ ਦੇਣਗੇ।

ਰਿਪੋਰਟ:- ਭੁਪਿੰਦਰ ਸਿੰਘ ਉੱਭੀ

☎ { Off: 3101
Resi : 31

DROLI AGRICULTURAL WORKS: (Regd.)

Majestic Road, Moga-142001

Manufacturers of:

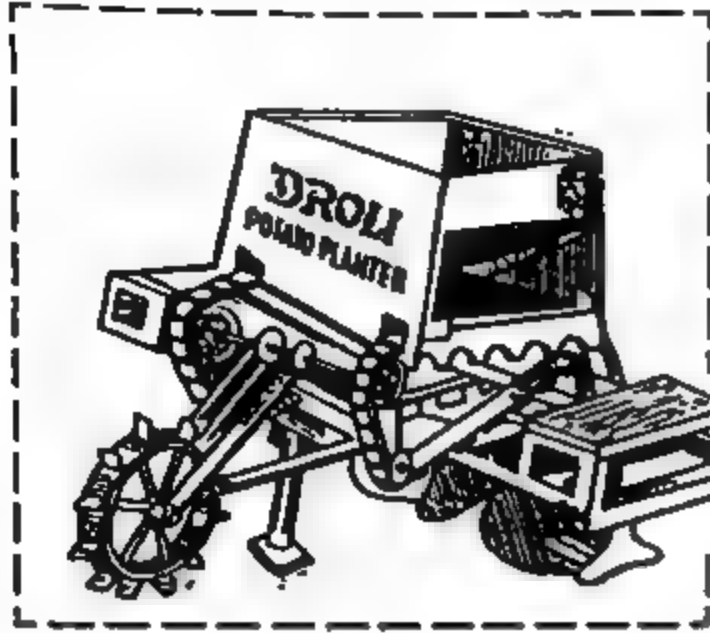

WHEAT THRESHERS,
SEED DRILLS, POTATO
PLANTER, POTATO
DIGGER, ROTARY CUTTER,
SPRAY PUMP & ALL KINDS
OF AGRICULTURAL
IMPLIMENTS

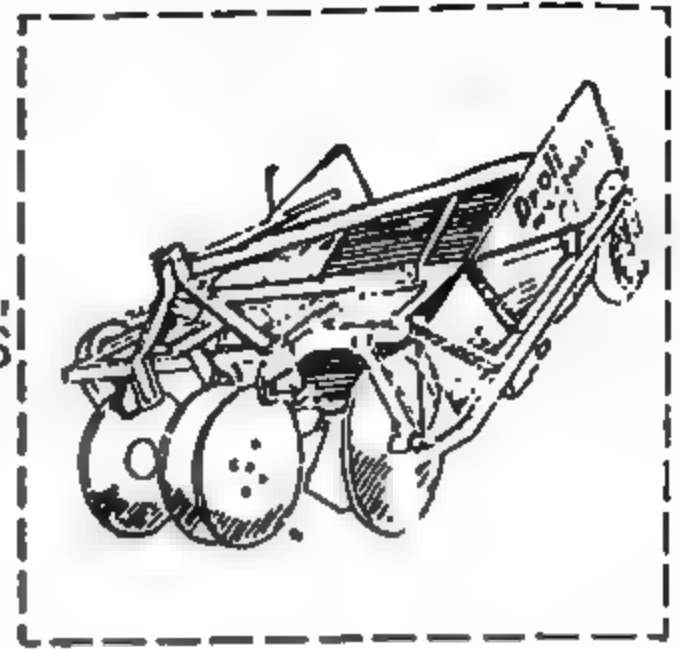

Sister concern :

Jagat Singh & Sons
Majestic Road, Moga

PHONE { FAC : 25271
RESI: 24855

SOHNA

**HOSHIARPUR AIR CONDITIONERS &
ELECTRICAL HOUSE**

SOHNA
AC

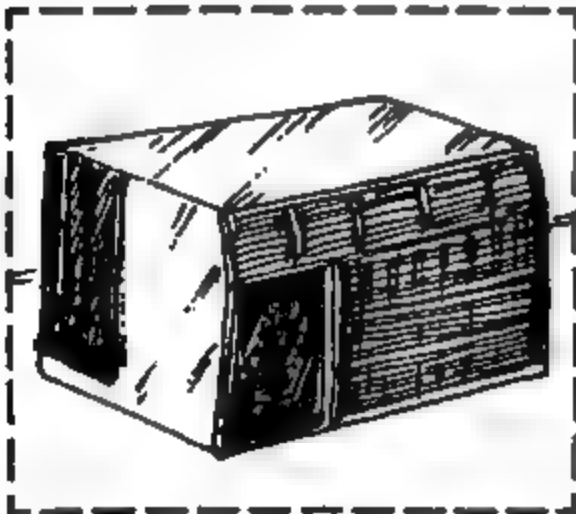

GUARANTEE
ONE YEAR

MFG OF:
SOHNA AIR
CONDITIONAR,
DESERT COOLERS,
CAR ACS AND
WASHING
MACHINES

SOHNA
COOLER

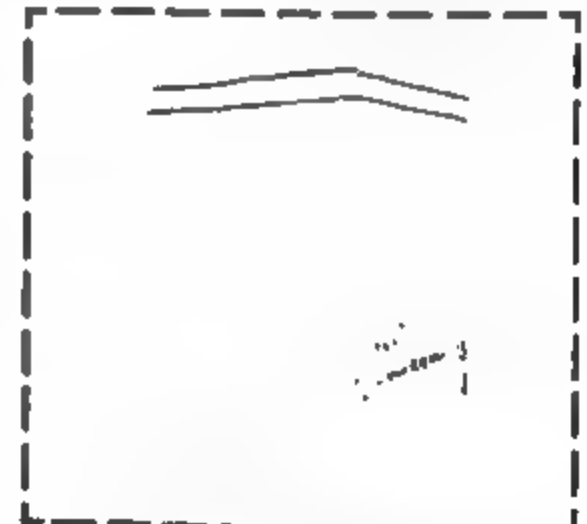

GUARANTEE
TWO YEARS

NEW DANA MANDI, JALANDHAR ROAD, HOSHIARPUR

Sister concern :

Bhogal ENTERPRISES
Gokal Nagar, Jalandhar Road, HOSHIAR PUR-146001

ਰਾਮਗੜੀਆ ਇਤਿਹਾਸ

ਸੁ:ਕਰਦਿਆਲ ਸਿੰਘ ਰੀਹਲ

ਰਾਮਗੜੀਆ ਸਤਾਵਾਂ ਤੇ ਗੁਰਦੁਆਰੇ ਕਿਉਂ ਕਾਇਮ ਹੋਏ !

ਧਰਮਸਾਲਾਂ ਤੇ ਗੁਰਦੁਆਰਾ ਇਕੋ ਸੰਸਥਾ ਦੇ ਦੋ ਨਾਮ ਹਨ। ਗੁਰੂ ਨਾਨਕ ਦੇਵ ਜੀ ਤੋਂ ਚੌਥੀ ਪਾਤਸ਼ਾਹੀ ਗੁਰੂ ਰਾਮ ਦਾਸ ਜੀ ਦੇ ਸਮੇਂ ਤਕ ਸਿੱਖਾਂ ਦੇ ਧਰਮ ਮੰਦਰ ਦਾ ਨਾਮ ਧਰਮਸਾਲਾ ਹੀ ਸੀ। ਯਥਾ :-

“ਮੈਂ ਬਾਪੀ ਸਚੁ ਧਰਮਸਾਲਾ ਹੈ,
ਗੁਰਸਿੱਖਾਂ ਲਰਦਾ ਤਾਲਿਕੈ ॥
ਪੈਰ ਧੋਵਾ ਪੰਖਾ ਫੇਰਦਾ,
ਤਿਸੁ ਨਿਵਿ ਨਿਵਿਪਾਇ ਜੀਉ ॥”
(ਸ੍ਰੀ ਗਾਠ ਮ: ੫)

ਪੂਰਬ ਧਰਮਸਾਲ ਬਨਵਾਵੁਹ ॥
ਬਹੁਰ ਆਇ ਹਮ ਕੇ ਨੈ ਜਾਵੁਹ;
(ਗੁਰੂ ਨਾਨਕ ਦੇਵ ਪ੍ਰਕਾਸ਼)

ਜਿਥੇ ਬਾਬਾ ਪੈਰ ਧਰੇ
ਪੁਜਾ ਆਸਣ ਬਾਪਣ ਸੋਆ।
ਘਰ ਘਰ ਅੰਦਰ ਧਰਮਸਾਲ
ਹੋਇ ਕੀਰਤਨ ਸਦਾ ਵਸੋਆ।

(ਡਾਈ ਗੁਰਦਾਸ ਜੀ)

ਪੰਜਵੀਂ ਪਾਤਸ਼ਾਹੀ ਗੁਰੂ ਅਰਜਨ ਦੇਵ ਜੀ ਨੇ ਦਰਬਾਰ ਸਾਹਿਬ ਅੰਮ੍ਰਿਤਸਰ ਦਾ ਨਾਮ ਸ੍ਰੀ “ਹਰਿਮੰਦਰ ਸਾਹਿਬ” ਰੱਖਿਆ। ਇਸ ਤੋਂ ਬਾਅਦ ਛੇਵੀਂ ਪਾਤਸ਼ਾਹੀ ਸ੍ਰੀ ਗੁਰੂ ਹਰਿਗੋਬਿੰਦ ਸਾਹਿਬ ਦੇ ਸਮੇਂ ਤੋਂ ਧਰਮਸਾਲਾਂ ਤੇ ਗੁਰਦੁਆਰਾ ਦੋਵੇਂ ਨਾਮ ਪ੍ਰਚਲਤ ਹੋ ਗਏ, ਜੋ ਅੱਜ ਤਕ ਪ੍ਰਚਲਤ ਹਨ।

ਸਿੱਖ ਗੁਰੂਆਂ ਤੇ ਸੁੱਚਾ ਦਲ ਦੇ ਸਮੇਂ ਤਕ ਗੁਰਦੁਆਰਿਆਂ ਦਾ ਪ੍ਰਬੰਧ ਸਤਿਜੁਗੀ ਨਮੂਨੇ ਦਾ ਹੋਇਆ ਕਰਦਾ ਸੀ। ਗੁਰਦੁਆਰਿਆਂ ਦੇ ਪ੍ਰਬੰਧਕ ਉਹ ਸੱਜਣ ਚੁਣੇ ਜਾਂਦੇ ਸਨ, ਜਿਹੜੇ ਪੂਰਨ ਗੁਰਸਿੱਖ, ਵਿਦਵਾਨ, ਗੁਰਮਤਿ ਵਿਚ ਪ੍ਰਮੁੱਖ, ਉਚੇ ਸੁਚੇ ਆਚਰਨ ਵਾਲੇ ਤੇ ਨਿਸ਼ਕਾਮ ਸੇਵਕ ਹੋਣ।

ਸ੍ਰੀ ਗੁਰੂ ਹਰਿਗੋਬਿੰਦ ਜੀ ਨੇ ਸਿੱਖਾਂ ਦੇ ਸੰਸਾਰੀ ਤੇ ਰਾਜਨੀਤਕ ਪੱਖਾਂ ਦਾ ਵਿਕਾਸ ਕਰਨ ਲਈ ਸੰਨ 1608 ਈ: ਨੂੰ ਹਰਿਮੰਦਰ ਸਾਹਿਬ ਦੀ ਦਰਸ਼ਨੀ ਡਿਊੜੀ ਦੇ ਸਾਹਮਣੇ ਸ਼ਾਹੀ ਤਖ਼ਤ ਦੀ ਬਨਾਵਟ ਨਾਲ ਮਿਲਦੀ-ਜੁਲਦੀ ਬਿਲਡਿੰਗ ਤਿਆਰ ਕਰਵਾਈ, ਜਿਸ ਦਾ ਨਾਮ “ਅਕਾਲ ਤਖ਼ਤ” ਰੱਖਿਆ। ਏਥੇ ਬੈਠ ਕੇ ਗੁਰੂ ਜੀ ਵਾਡੀਆਂ ਪਾਸੋਂ ਸੁਰਬੀਰਾਂ ਦੀਆਂ ਵਾਰਾਂ ਸੁਣਦੇ, ਸਿੱਖਾਂ ਦੇ ਫ਼ੌਜੀ ਕਰਤਵ ਵੇਖਦੇ, ਸੰਸਾਰੀ ਤੇ ਰਾਜਨੀਤਕ ਮਾਮਲਿਆਂ ਸਬੰਧੀ ਆਪਣੇ ਸਿੱਖਾਂ ਨਾਲ ਖੁੱਲ੍ਹਾ ਮਿਆਲ-ਵਟਾਂਦਰਾ ਕਰਦੇ। “ਹਰਿਮੰਦਰ ਸਾਹਿਬ” ਅੰਦਰ ਗੁਰਬਾਣੀ ਦੇ ਕੀਰਤਨ ਤੋਂ ਸਿਵਾਏ ਲੋਕਚਰ ਕਰਨਾ ਤਾਂ ਇਕ ਪਾਸੇ ਰਿਹਾ, ਤੁਕ ਸ਼ਬਦ ਦੀ

ਵਿਆਖਿਆ ਕਰਨ ਦੀ ਵੀ ਮਨਾਹੀ ਸੀ, ਜਿਸ ਦੀ ਪਾਲਣਾ ਅੱਜ ਤਕ ਹੋ ਰਹੀ ਹੈ। ਪਰ ਜਦ ਤੋਂ “ਗੁਰਦੁਆਰਾ ਐਕਟ” ਦੇ ਅਧੀਨ, ਸ਼ਰੋਮਣੀ ਗੁਰਦੁਆਰਾ ਪ੍ਰਬੰਧਕ ਕਮੇਟੀ ਨੇ ਸਿੱਖ ਗੁਰਦੁਆਰਿਆਂ ਦਾ ਪ੍ਰਬੰਧ ਸੰਭਾਲਿਆ ਹੈ, ਗੁਰਦੁਆਰਾ ਰਾਜਨੀਤੀ ਦੇ ਅਡਿ ਬਣ ਗਏ ਹਨ। ਇਨ੍ਹਾਂ ਸੰਸਥਾਵਾਂ ਅੰਦਰ ਡਾਲੀ-ਫਲੋਚ, ਰਬੋਪਾਈ, ਡਾਂਡ ਸੋਟਾ ਤੇ ਕ੍ਰਿਪਾਨਾਂ ਤਕ ਚਲਣ ਦੀਆਂ ਖ਼ਬਰਾਂ ਬਹੁਤ ਦਫ਼ਾ ਅਖ਼ਬਾਰਾਂ ਵਿਚ ਪੜ੍ਹੀਆਂ ਹਨ। ਏਸ ਕਰ ਕੇ ਆਮ ਸਿੱਖਾਂ ਨੂੰ ਸੰਦੇਹ ਹੈ ਕਿ ਗੁਰਦੁਆਰਿਆਂ ਦੀ ਪੂਜਾ ਦੇ ਧਨ ਦੀ ਕੁਵਰਤੋਂ ਹੋ ਰਹੀ ਹੈ। ਇਸੇ ਨਾਲ਼ ਕਰ ਕੇ ਜਿਹੜੇ ਇਕ ਵੇਰ ਕਮੇਟੀ ਦੇ ਪ੍ਰਬੰਧਕ ਬਣ ਜਾਣ, ਉਹ ਹੋਰ ਕਿਸੇ ਨੂੰ ਨੇੜੇ ਨਹੀਂ ਆਉਣ ਦਿੰਦੇ ਜਿਸ ਦੀ ਪ੍ਰੋੜਦਾ ਮਾਰਚ 1979 ਈ: ਵਿਚ ਹੋਈਆਂ ਗੁਰਦੁਆਰਾ ਚੋਣਾਂ ਤੋਂ ਹੋ ਜਾਂਦੀ ਹੈ। ਜਿਹੜੀਆਂ ਪੂਰੇ ਚੋਣਾਂ ਸਾਲਾਂ ਬਾਅਦ ਕਰਵਾਈਆਂ ਕਈਆਂ ਹਨ।

ਚੋਣਾਂ ਲੜਨ ਲਈ ਗੁਰਦੁਆਰਾ ਵੋਟਰ ਲਿਸਟ ਵਿਚ ਉਨ੍ਹਾਂ ਸੱਜਣਾਂ ਦੇ ਨਾਮ ਵੀ ਦਰਜ ਕਰਵਾਏ ਜਾਂਦੇ ਹਨ, ਜਿਹੜੇ ਵੋਟਰ ਬਣਨ ਦੇ ਉਕੇ ਹੀ ਯੋਗ ਨਹੀਂ ਹੁੰਦੇ। ਨਿਯਮ ਅਨੁਸਾਰ ਵੋਟਰ ਉਹੋ ਹੀ ਬਣ ਸਕਦਾ ਹੈ, ਜਿਹੜਾ ਸ਼ਰਾਬ ਨਾ ਪੀਂਦਾ ਹੋਵੇ, ਤਮਾਕੂ ਦਾ ਇਸਤੇਮਾਲ ਨਾ ਕਰਦਾ ਹੋਵੇ, ਕੋਸ਼ ਦਾੜੀ ਨਾ ਕਤਰਾਉਂਦਾ ਹੋਵੇ। ਕੀ ਪੰਜ ਦਸ ਫੀ ਸਦੀ ਵੋਟਰਾਂ ਤੇ ਸਿਵਾਏ ਬਾਕੀ ਦੇ ਵੋਟਰ ਇਹ ਕਹਿ ਸਕਦੇ ਹਨ, ਕਿ ਉਹ ਉਪਯੋਗਤ ਸ਼ਰਤਾਂ ਤੋਂ ਪੂਰਾ ਪੂਰਾ ਉੱਤਰਦੇ ਹਨ? ਜੇ ਇਹ ਕਿਹਾ ਜਾਵੇ ਕਿ ਗੁਰਦੁਆਰਾ ਇਲੈਕਸ਼ਨ ਵੀ ਜ਼ਾਤ-ਬਰਾਦਰੀ ਤੇ ਅਧਾਰਿਤ ਹੀ ਲੜੀ ਜਾਂਦੀ ਹੈ ਤਾਂ ਝੂਠ ਨਹੀਂ ਹੋਵੇਗਾ। ਵੋਟਰ ਨੂੰ ਜਿਹੜਾ ਫ਼ਾਰਮ ਤਰ ਕੇ ਦੇਣਾ ਪੈਦਾ ਹੈ, ਉਸ ਵਿਚ “ਜ਼ਾਤ” ਦਾ ਵੀ ਇਕ ਖਾਨਾ ਹੈ। ਇਲੈਕਸ਼ਨ ਵੇਲੇ ਜ਼ਾਤ ਬਰਾਦਰੀ ਦੇ ਨਾਮ ਤੇ ਅਧਾਰਿਤ ਐਲਾਨ ਕਢੇ ਜਾਂਦੇ ਹਨ।

ਗੁਰਦੁਆਰਾ ਇਲੈਕਸ਼ਨ ਤੇ ਲੱਖ ਕਰੋੜਾਂ ਰੁਪਿਆ ਖਰਚ ਕੀਤੇ ਜਾਂਦੇ ਹਨ; ਪਤਾ ਨਹੀਂ ਉਹ ਕੁਪਏ ਕਿਥੇ ਆਉਂਦੇ ਹਨ? ਉਮੀਦਵਾਰ ਵੋਟਰਾਂ ਅੱਗੇ ਤਰਲੇ ਮਿਨਤਾਂ ਕਰਦੇ ਹਨ ਕਿ ਵੋਟ ਉਨ੍ਹਾਂ ਨੂੰ ਪਾਈ ਜਾਵੇ। ਇਕ ਦੂਜੇ ਉਮੀਦਵਾਰ ਦੇ ਮਿਲਾਫ਼ ਇਤਰਾਫ਼ ਯੋਗ ਇਸ਼ਤਿਹਾਰ ਕਢੇ ਜਾਂਦੇ ਹਨ ਤੇ ਜ਼ਬਾਨੀ ਅਨਸੁਖਾਵਾਂ ਪ੍ਰਚਾਰ ਕੀਤਾ ਜਾਂਦਾ ਹੈ। ਬੜੇ ਸ਼ਰਮਨਾਕ ਨਾਅਰੇ ਨਾਏ ਜਾਂਦੇ ਹਨ। ਰਿਸ਼ਤੇਦਾਰ ਆਪਣੇ ਹੋਰ ਰਿਸ਼ਤੇਦਾਰਾਂ ਤੇ ਜ਼ੋਰ ਪਾਉਂਦੇ ਹਨ ਕਿ ਵੋਟ ਅਮਕੇ ਉਮੀਦਵਾਰ ਨੂੰ ਦਿਉ ਤਾਵੇ ਉਹ ਜਪੁਜੀ ਸਾਹਿਬ ਦਾ ਪਾਠ ਵੀ ਨਾ ਕਰ ਸਕਦਾ ਹੋਵੇ। ਹੋਣਾ ਤਾਂ ਇਹ ਚਾਹੀਦਾ ਹੈ ਕਿ ਰਲਕੇ ਦੇ ਵੋਟਰ ਕਿਸੇ ਵਿਦਵਾਨ, ਮਹਾਪੁਰਖ ਤੇ ਪੂਰਨ ਗੁਰਸਿੱਖ ਨੂੰ ਬੇਨਤੀ ਕਰਨ ਕਿ ਉਹ ਕਮੇਟੀ ਵਿਚ ਜਾ ਕੇ ਇਲਾਕੇ ਦੀ ਪ੍ਰਤੀਨਿਧਤਾ ਕਰਨ।

ਤਾਰਤ ਵਿਚ ਗੁਰਦੁਆਰਿਆਂ ਦੀਆਂ ਇਲੈਕਸ਼ਨਾਂ ਦੀ ਦੇਖ-ਦੇਖੀ ਪ੍ਰਦੇਸ਼ਾਂ ਵਿਚ ਵੀ ਸਿੱਖ ਗੁਰਦੁਆਰਿਆਂ ਅੰਦਰ ਲੀਡਰਸ਼ਿਪ ਦਾ ਝਗੜਾ ਹਮੇਸ਼ਾ ਬਣਿਆ ਰਹਿੰਦਾ ਹੈ। ਸੰਨ 1976 ਈ: ਦੀ ਕੱਲ ਹੈ ਕਿ ਇੰਗਲੈਂਡ ਦੇ ਮਸ਼ਹੂਰ ਸ਼ਹਿਰ “ਬਰਮਿੰਘਮ” ਦੇ ਸਿੱਖ ਟੈਪਲ ਸਮੈਥਿਕ ਵਿਚ ਦੋ ਪਾਰਟੀਆਂ ਦਾ ਚੋਣ ਬਾਰੇ ਝਗੜਾ ਹੋ ਗਿਆ। ਕਾਫੀ ਸਮਾਂ ਕਚਹਿਰੀ ਵਿਚ ਮੁਕੱਦਮਾ ਚਲਦਾ ਰਿਹਾ। ਰਜ਼ਾਰਾਂ ਪੇਡ਼ ਦੋਹਾਂ ਪਿਰਾਂ ਦੇ ਖਰਚ ਹੋਏ। ਆਖਰ ਸਬਾਨਕ ਸਿੱਖ ਬੀਬੀਆਂ ਨੇ ਦੋਹਾਂ ਦੋਹਾਂ ਪਿਰਾਂ ਤੇ ਗੁਰਦੁਆਰਾ ਪ੍ਰਬੰਧ ਖੋਹ ਲਿਆ ਤਾਂ ਕਿਤੇ ਜਾ ਕੇ ਸਿੱਖ ਸੰਗਤ ਵਿਚ ਸ਼ਾਂਤੀ ਦਾ ਵਾਤਾਵਰਨ ਬਣਿਆ। ਉਨ੍ਹਾਂ ਨੇ ਸਾਫ਼ ਐਲਾਨ ਕਰ ਦਿੱਤਾ :-

“The women said; if you have something to say on Religious grounds come to the stage, if you are political, then go to take office”
Daily “guardian”, London, 27.7.1976.

ਤਾਵ- ਜੇ ਤੁਹਾਡੇ ਪਾਸ ਧਰਮ ਅਧਾਰਤ ਕੁਝ ਕਹਿਣ ਨੂੰ ਹੈ ਤਾਂ ਸਟੇਜ ਤੇ ਆਉ, ਜੇ ਤੁਸੀਂ ਰਾਜਸੀ ਹੋ, ਤਾਂ ਕਮੇਟੀ-ਦਫ਼ਤਰ ਵਿਚ ਜਾ ਕੇ ਗੱਲ ਕਰੋ।

ਬਰਮਿੰਘਮ ਦੀਆਂ ਸਿੱਖ ਬੀਬੀਆਂ ਨੂੰ ਪਤਾ ਸੀ ਕਿ ਦੋਵੇਂ ਪਾਰਟੀਆਂ ਗੁਰਦੁਆਰਾ ਡੇਢ ਦੀ ਕੁਵਰਤੋਂ ਕਰਨੇ ਸੰਕੋਚਦੀਆਂ ਨਹੀਂ, ਹਾਲਾਂਕਿ ਡਾਈ ਗੁਰਦਾਸ ਜੀ ਨੇ ਸਾਫ਼ ਲਿਖਿਆ ਹੈ :-

ਜਿਉ ਮਿਰਯਾਦਾ ਹਿੰਦੂਆਂ ਗਉ ਮਾਸ ਅਕਾਰੁ ॥
ਮੁਸਲਮਾਣਾ ਸੁਅਰਹੁੰ ਸਉਗੰਦ ਵਿਆਰੁ ॥
ਸਹੁਰਾ ਘਰ ਜਵਾਈਐ ਪਾਣੀ ਮਦਰਾਰੁ ॥
ਸਹਾ ਨ ਖਾਈ ਚੁਹਤਾ ਮਾਇਆ ਮੁਹਤਾਰੁ ॥
ਜਿਉ ਮਿਠੈ ਮਕੀ ਮਰੇ ਤਿਸ ਹੋਇ ਅਕਾਰੁ ॥
ਤਿਉ ਧਰਮਸਾਲ ਦੀ ਝਾਕ ਹੈ, ਵਿਹੁ ਕੰਡੂ ਪਾਰੁ ॥
(ਵਾਰ 3੫-1੨)

ਉਸੇ ਸਾਲ ਇੰਗਲੈਂਡ ਦੀਆਂ ਪੰਜਾਬੀ ਅਖ਼ਬਾਰਾਂ ਵਿਚ ਇਕ ਖ਼ਬਰ ਛਾਪੀ ਸੀ ਕਿ ਦਿਨ ਐਤਵਾਰ 22 ਅਗਸਤ, ਸੰਨ 1976 ਈ: ਨੂੰ ਗੁਰਦੁਆਰਾ ਸਿੰਘ ਸਤਾ ਸੇਬਾਲ(ਇੰਗਲੈਂਡ) ਵਿਚ ਇਕ ਸਿੱਖ, ਪ੍ਰਬੰਧਕਾਂ ਨੂੰ ਸੁਧਾਰਕ-ਸੁਜਾਉ ਦਿੰਦਾ ਹੋਇਆ ਧੱਕਮ ਧੱਕੇ ਵਿਚ ਹੀ ਮਾਰਿਆ ਗਿਆ। ਇਹੋ ਜਿਹਾ ਕਾਰਾ ਉਹੋ ਹੀ ਲੋਕ ਕਰ ਸਕਦੇ ਹਨ, ਜਿਨ੍ਹਾਂ ਅੰਦਰ “ਗੁਰਦੁਆਰੇ” ਦੀ “ਝਾਕ” ਹਰ ਵੇਲੇ ਬਣੀ ਰਹਿੰਦੀ ਹੈ। ਗੁਰੂ ਗੋਬਿੰਦ ਸਿੰਘ ਜੀ ਨੇ ਜਦੋਂ “ਅਨੰਦਗੜ੍ਹ” ਦਾ ਕਿਲ੍ਹਾ ਖਾਲੀ ਕਰ ਕੇ ਸਾਰਾ ਧਨ ਸਤਨੁਜ ਦਰਿਆ ਵਿਚ ਰੋੜ੍ਹ ਦਿੱਤਾ, ਤਾਂ ਸਿੱਖਾਂ ਨੇ ਬੇਨਤੀ ਕੀਤੀ :-

ਮਹਾਰਾਜ ਜੀ ! ਇਹ ਸਾਰਾ ਧਨ ਵਿਰਥਾ ਹੀ ਗਿਆ ਇਸ ਨਾਲ ਦਾਰੂ ਸਿੱਕਾ ਖਰੀਦ ਕੇ ਖਾਲਸਾ ਫੌਜ ਦਾ ਪੁਨਰਗਠਨ ਕੀਤਾ ਜਾ ਸਕਦਾ ਸੀ ਤੇ ਹੋਰ ਕਈ ਲੋੜਾਂ ਪੂਰੀਆਂ ਹੋ ਸਕਦੀਆਂ ਸਨ। ਗੁਰੂ ਸਾਹਿਬ ਨੇ ਜੁਆਬ ਦਿੱਤਾ, ਮੈਂ ਆਪਣੇ ਪਿਆਰੇ ਦਲਾਰੇ ਸਿੰਘਾਂ ਨੂੰ ਪੂਜਾ-ਧਾਨ ਰੁਪੈ ਵਿੱਖ (ਜ਼ਹਿਰ) ਆਪਣੇ ਹੱਥੀਂ ਨਹੀਂ ਦੇ ਸਕਦਾ।”

KISAN AGRI WORKS

MANUFACTURERS OF:

HARHAMBHA THRASHER & ALL KINDS OF AGRICULTURE IMPLIMENTS

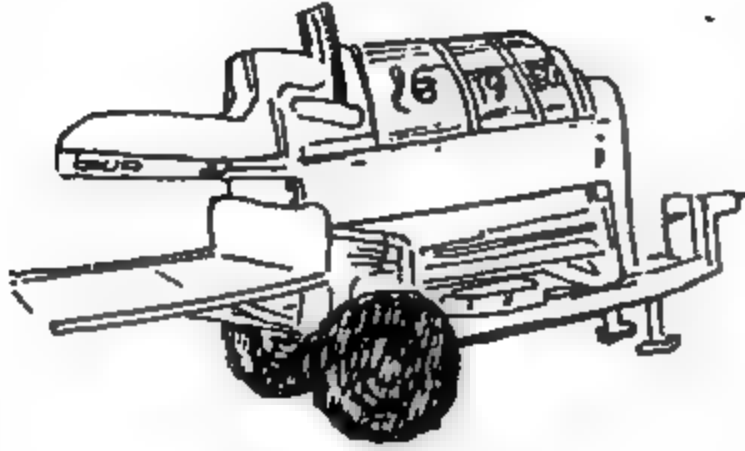

Prop. Billu Singh Khokhar

BAJA KHANA ROAD,
BHAGTA BHAI DISTT-BATHINDA

SOND

HARAMBA THRASHER

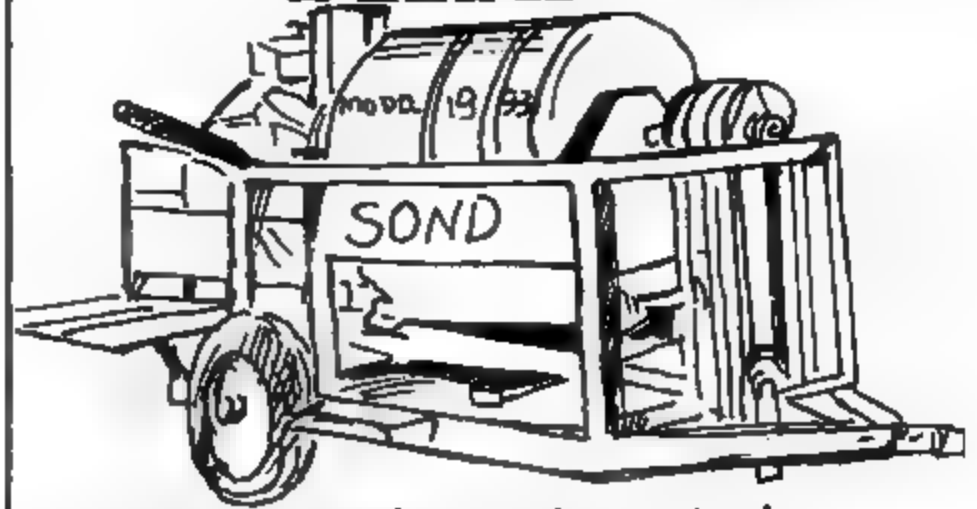

Prop. Surjit Singh, Gurdeep Singh

MANUFACTURER

**The Sond Impliments
Co op. Society Works**

Bhagta Bhai ka-151206

☎: 5650

J.S. DHIMAN STEEL WORKS

Manufactures of:-

**ALL TYPES OF AGRICULTURE
IMPLEMENTS**

Specialist In:-

HARAMBA THRASHERS



Prop. Jagroop Singh

**Bagha Purana Road, BHAGTA BHAIKA,
BATHINDA-151206**

☎: 2782

Ishwar Mechanical Works

MANUFACTURERS OF:

**Heavy Duty Power Presses,
Single & Double Action, All Type
Job Works.**

SPECIALIST IN:

**Agriculture Implements:-
P.T.O Shafts, Gear Shafts & All Siz
Size Knob for Haramba Thrashers**



**AKALSAR ROAD, ISHWAR
CHOWK, MOGA-142001 (Pb.)**

ਰਾਮਗੜੀਆ ਮੰਚ ਪਰਿਵਾਰ



ਸ: ਕਮਲਜੋਤ ਸਿੰਘ, ਮੈ: ਪਨੇਸਰ
ਐਗਰੀ: ਵਰਕਸ, ਤਗਤਾ ਰਾਈ ਕਾ



ਸ: ਕਿਸ਼ਨ ਸਿੰਘ ਪਨੇਸਰ, ਮੈ: ਪਨੇਸਰ
ਵੈਲਡਿੰਗ ਵਰਕਸ, ਖੋਲਾ ਰੋਡ, ਫਗਵਾੜਾ

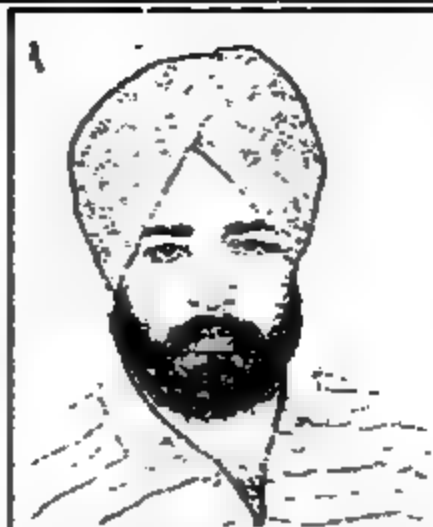

ਸ: ਤਰਲੋਚਨ ਸਿੰਘ ਧੰਨ, ਮੈ: ਧੰਨ
ਇੰਡ: Joint Sec, ਜਬ ਕਾਂਗਰਸ, ਕਪੂਰਥਲਾ



ਸ: ਸੁਚਾ ਸਿੰਘ ਹੋਸਪਾਲ, ਮੈ:
ਦਸਮੇਸ਼ ਮਯੇ: ਵਹਕਸ, ਤੁਲਾਂਬ (Kpt)



ਸ: ਹਰਮੀਤ ਸਿੰਘ ਮੁੰਡੇ, ਮੈ: ਸੰਸਾਰ
ਐਗਰੀ: ਇੰਡ: ਰਾਏਕੋਟ ਰੋਡ, ਮਲੇਰਕੋਟਲਾ



ਸ: ਮੋਹਨ ਸਿੰਘ ਘਟਾਉੜੇ,
ਹੋਲਰ ਸ਼ੇਖ ਰੋਡ, ਮਲੇਰਕੋਟਲਾ



ਸ: ਇੰਦਰਜੀਤ ਸਿੰਘ ਮੁੰਡੇ, ਮੈ: ਸੰਸਾਰ
ਐਗਰੀ: ਇੰਡ: ਰਾਏਕੋਟ ਰੋਡ, ਮਲੇਰਕੋਟਲਾ



ਸ: ਕਮਲ ਸਿੰਘ, ਮੈ:
ਐਗਰੀ: ਇੰਡ: ਰਾਏਕੋਟ ਰੋਡ, ਮਲੇਰਕੋਟਲਾ



ਸ: ਸੁਰਜੀਤ ਸਿੰਘ, ਬੁਝਲਾਡਾ



ਸ: ਚਰਨੇਕ ਸਿੰਘ ਮਠਾੜੂ,
ਲਕਰ ਮੰਡੀ, ਅਬੋਹਰ

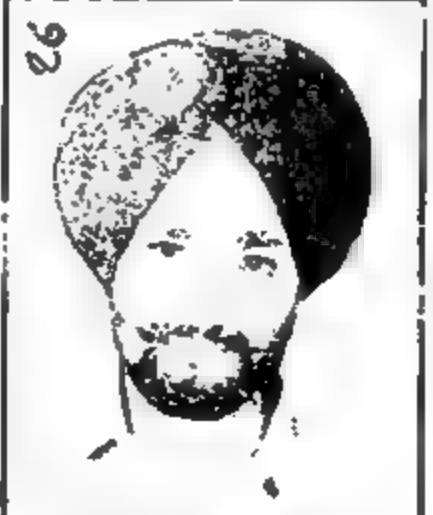

ਸ: ਬਲਵਿੰਦਰ ਸਿੰਘ, ਮੈ:
ਜਸਵੰਤ ਮੋਟਰਸ, ਅਬੋਹਰ



ਸ: ਭੁਰਚਰਨ ਸਿੰਘ ਝੁਲਰ, ਮੈ: ਕਲਵਿੰਦਰ
ਇੰਡ: ਵਰਕਸ, ਸੀਟੂ ਚੋਕ, ਅਬੋਹਰ

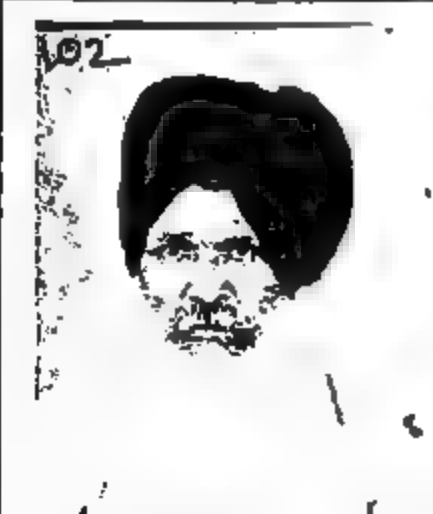

ਸ: ਗੁਰਨਾਮ ਸਿੰਘ ਭਰੂ, ਮੈ: ਗੁਰਸੇਵਕ
ਐਗਰੀ: ਵਰਕਸ, ਕਲੋਜ ਰੋਡ, ਬੁਝਲਾਡਾ



ਸ: ਮਲਕੀਅਤ ਸਿੰਘ ਮੋਲਕੀ ਸਿੰਘ ਮਲਕੀਅਤ
ਸਿੰਘ, ਫਰਨੀਚਰ ਵਲੋਡਿਖੀ ਰੋਡ, ਬੁਝਲਾਡਾ



ਸ: ਠਰਿੱਲ ਸਿੰਘ, ਮੈ: ਡਟਵਾਰਿਆ
ਸਰਵਿਸ ਸਟੋਸ਼ਨ, ਤਿੱਖੀ ਰੋਡ, ਬੁਝਲਾਡਾ



ਸ: ਚਰਵਿੰਦਰ ਸਿੰਘ, ਮੈ: ਦਲਵੰਦਰ
ਐਗਰੀ: ਵਰਕਸ, ਤਿੱਖੀ ਰੋਡ, ਬੁਝਲਾਡਾ

Phone : 61684

BUY The BEST.....

SUNIL

**DIESEL ENGINE PARTS
SPECIALIST IN : CASTING**

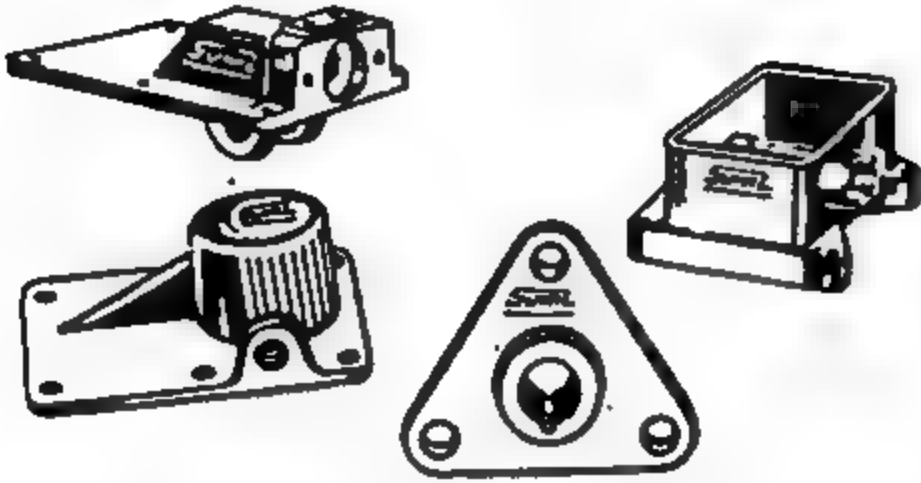

MFD BY:

**S.S.BANSAL INDUSTRIES (REGD.)
G.T.ROAD, CHACHOKI
(PHAGWARA)**

With best compliments from

RIAT STEELS

- ◆ ERECTORS
- ◆ FABRICATORS
- ◆ CONTRACTORS

WE SPECIALISE IN-

- ◆ STEEL DOORS
- ◆ STEEL WINDOWS
- ◆ PRESSTEEL DOORS &
- ◆ WONDOWR FRAMES
[CHOKHATS]
- MODERN TYPE SHEDS.
[With Lowest Steel Consumption]

18-Industrial Area, PHAGWARA

Sister Concern:- M/s Riat Associates
F-7 Prem Nagar, phagwara

Simplex

INDUSTRIES

Mfrs. of:

Leather Tools, Leather
Punches, Eyelet Fixer, Button
Fixer, Closing Eyelet &
Closing Dies & Button Closing
Machines

Gandhi Nagar, G. T. Road,
(Near Dholewal)
LUDHIANA-141003

**KALSI
BRAND**

**PAPER
PRINTING
&
CUTTING
MACHINES**

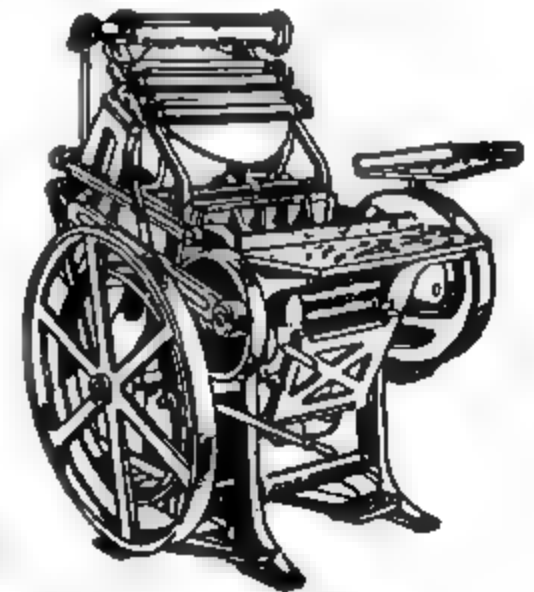

PAPER PRINTING MACHINES
Sizes : 9"x13", 11"x18", 13"x19", 18"x22"
PAPER CUTTING MACHINES
Sizes : 18", 26", 32", 36", 42", 48", 52", 60"

Contact : Phone : 24576 pp

Kassanpur Mechanical Works
617, Industrial Area B,
LUDHIANA - 3.



ਕਾਕਾ ਹਰਦੀਪ ਸਿੰਘ, ਪੋਤਰਾ
ਸ: ਟਹਿਲ ਸਿੰਘ ਮਠਾੜੂ,
3161/28 D, ਚੰਡੀਗੜ੍ਹ



ਕੁਰਦੀਪ ਸਿੰਘ, S/O. ਸ: ਹਰਪਾਲ ਸਿੰਘ ਚਾਨਾ, ਪੋਤਰਾ
ਸੁਖਵਿੰਦਰ ਸਿੰਘ J.E. ਅਲੋਹਰ ਸ: ਜਸਵੀਰ ਸਿੰਘ ਚਾਨਾ
ਰਾਚੀ



ਸੋਨੀਆਂ ਹੰਸਪਾਲ, ਸਪੁੱਤਰੀ
ਸ: ਡੁਪਿੰਦਰ ਸਿੰਘ
ਹੰਸਪਾਲ, ਬਟਾਲਾ



ਗੋਬਿੰਦਪਾਲ ਸਿੰਘ ਪਨੇਸਰ,
S/O. ਸ: ਪਰਮਜੀਤ ਸਿੰਘ
ਪਨੇਸਰ, ਬਟਾਲਾ



ਹਰਪ੍ਰੀਤ ਸਿੰਘ ਸਪੁੱਤਰ ਸ: ਬਲਵਿੰਦਰ
ਸਿੰਘ ਹੰਜਲ, ਮੈ: ਹੰਜਲ ਸਟੀਲ ਇੰਡ:
ਪ੍ਰਤਾਪ ਨਗਰ, ਲੁਧਿਆਣਾ



ਹਰਜੀਤ ਕੌਰ, ਸਪੁੱਤਰੀ ਸ: ਬਲਵਿੰਦਰ
ਸਿੰਘ ਹੰਜਲ, ਮੈ: ਹੰਜਲ ਸਟੀਲ ਇੰਡ:
ਪ੍ਰਤਾਪ ਨਗਰ, ਲੁਧਿਆਣਾ



ਪ੍ਰੀਆ ਹੰਸਪਾਲ, D/O. ਸ:
ਕੁਰਦੀਪ ਸਿੰਘ ਹੰਸਪਾਲ,
ਬਟਾਲਾ



ਹਰਪਾਲ ਸਿੰਘ ਹੰਸਪਾਲ,
S/O. ਸ: ਕੁਰਦੀਪ ਸਿੰਘ
ਹੰਸਪਾਲ, ਬਟਾਲਾ



ਪ੍ਰੀਤਪਾਲ ਸਿੰਘ ਚਾਨਾ, ਪੋਤਰਾ
ਸ: ਜਸਵੀਰ ਸਿੰਘ ਚਾਨਾ
ਰਾਚੀ



ਮਨਜੋਤ ਸਿੰਘ ਸਪੁੱਤਰ ਸ: ਚਰਨਜੀਤ
ਸਿੰਘ ਘਟਾਉਤਾ, ਮੈ: ਕਿਸਾਨ
ਟਾਇਰ, ਤਗਤਾ ਤਾਈ



ਬੇਬੀ ਸਠਜੋਤ ਸਪੁੱਤਰੀ ਸ:
ਚਰਨਜੀਤ ਸਿੰਘ ਘਟਾਉਤਾ, ਮੈ:
ਕਿਸਾਨ ਟਾਇਰ, ਤਗਤਾ ਤਾਈ

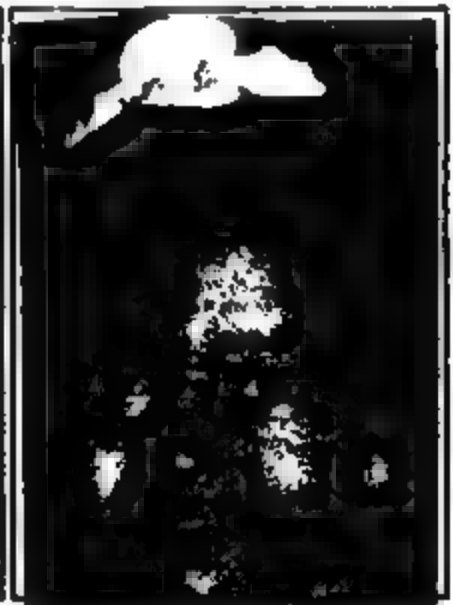

ਬੀਰ ਇੰਦਰ ਸਿੰਘ S/O. ਸ:
ਅਨੁਪ ਸਿੰਘ ਵਿਰਥੀ, ਅੰਮ੍ਰਿਤਸਰ

Phone : 3036,3072,3093, Grams: Prime

PRIME

DIESEL ENGINE SPARES

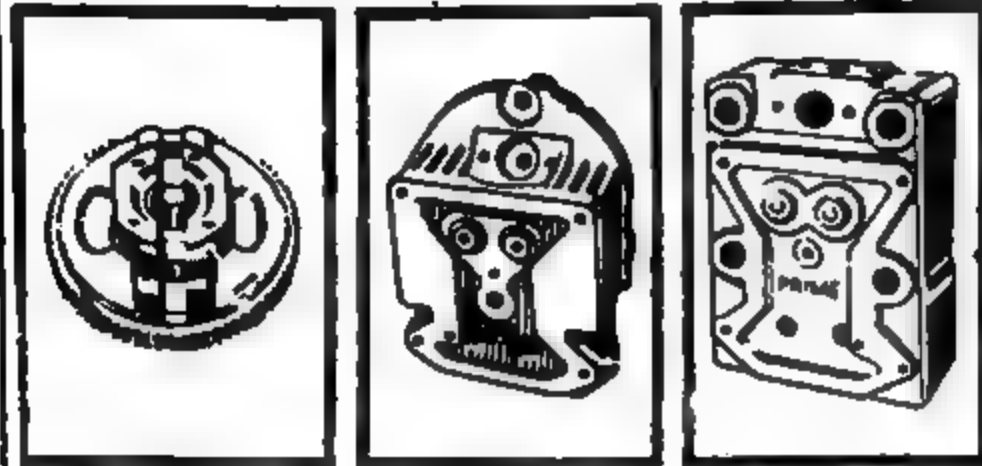

Manufactured by:

PRIME INDUSTRIES
PHAGWARA-144401

First in the Race of Quality



BIRDI
AUTO & TRACTOR PARTS



PK33532 RP



BIRDI Manufacturing Co.
12156, St No.1, PartapNagar
Industrial Area-B, LUDHIANA-3

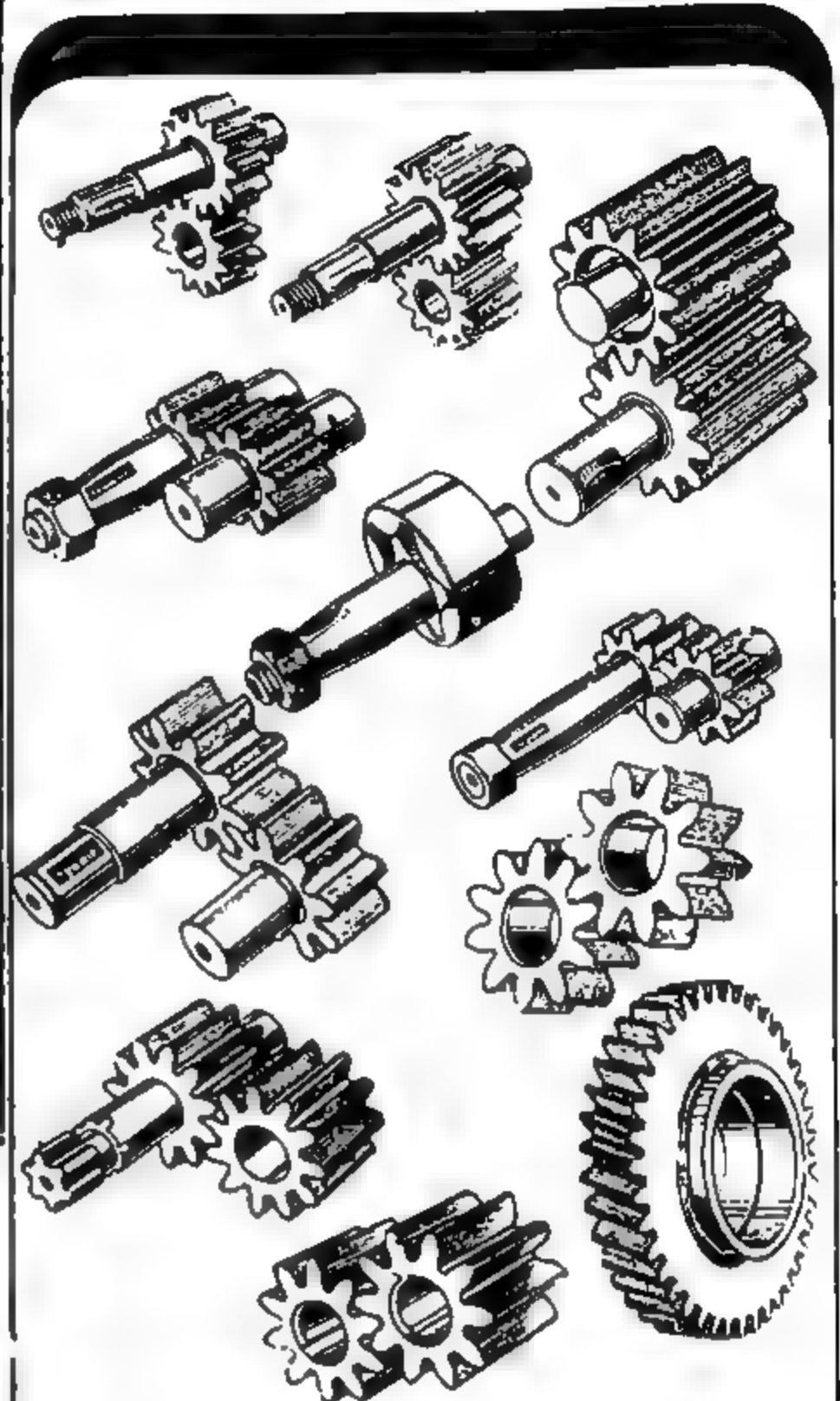

UMCO

TRACTOR OIL PUMP & LIFT PUMP PARTS



'UMCO' TRACTOR PARTS ARE PRECISION MACHINED, OUT OF CORRECT GRADE OF MATERIAL TO MANUFACTURERS SPECIFICATIONS FOR STRENGTH AND DURABILITY AT A MODERN MACHINE SHOP. WITH UP-TO-DATE EQUIPMENT UNDER THE SUPERVISION OF EXPERT TECHNICIANS

MANUFACTURERS :

UNITED MANUFACTURING CO.
KOTKAPURA-151204 (Punjab)

ਵਿਵਾਹਿਕ ਵਿਗਿਆਪਨ

ਵਰ ਦੀ ਲੋੜ ਹੈ



★ ਉਮਰ 25 ਸਾਲ ਕੱਦ 5'2". B.Sc.(Medical), B.Ed. ਗੋਤ ਘਟਾਉਤਾ/ਲੋਟੇ ਲੁਧਿਆਣਾ ਦੇ ਕਾਰਖਾਨੇਦਾਰ ਪੁਵਾਰ ਦੀ ਕੰਨਿਆ ਲਈ ਲੁਧਿਆਣਾ ਜਾਂ ਆਲੇ ਦੁਆਲੇ ਦੇ ਵਰ ਦੀ ਲੋੜ ਹੈ। ਬੰਗ ਨੰ:-3033

★ ਉਮਰ 29 ਸਾਲ ਕੱਦ 5'4". M.A ਪਤਲੀ ਗੋਤ ਮਿਠਤਾ/ਸੈਬ ਜਲੰਧਰ ਦੇ ਕਾਰਖਾਨੇਦਾਰ ਪੁਵਾਰ ਦੀ ਕੰਨਿਆ ਲਈ ਰਿਸ਼ਤਾ ਚਾਹੀਦਾ ਹੈ ਬੰਗ ਨੰ:-3032

★ ਉਮਰ 24 ਸਾਲ ਕੱਦ 5'4". B.A ਗੋਤ ਸੋਦ/ਗਰੀਰ ਸੁੰਦਰ ਵਿਧਵਾ ਕੰਨਿਆ ਲਈ ਵਰ ਦੀ ਲੋੜ ਹੈ। ਪੁਵਾਰ ਲੁਧਿਆਣਾ ਵਿਚ ਬੰਗ ਨੰ:3031

★ ਉਮਰ 23 ਸਾਲ ਕੱਦ 5'3". M.Sc(Bio Chemistry) B.Ed. ਗੋਤ ਸੀਹਰਾ/ਪਨੇਸਰ ਹੋਸ਼ਿਆਪੁਰ ਦੀ ਕੰਨਿਆ ਲਈ ਪੜੇ-ਲਿਖੇ ਸਥਾਪਿਤ ਪੁਵਾਰ ਦੇ ਰਿਸ਼ਤੇ ਦੀ ਲੋੜ ਹੈ। ਬੰਗ ਨੰ:-3030

★ ਜੈਪੁਰ ਸਥਾਪਿਤ ਪੁਵਾਰ ਦੀ ਕੰਨਿਆ ਉਮਰ 23 ਸਾਲ ਕੱਦ 5'3". M.Com. LLB, ਗੋਤ ਡੋਗਰਾ/ਆਸੀ ਲਈ ਯੋਗ ਰਿਸ਼ਤਾ ਚਾਹੀਦਾ ਹੈ ਬੰਗ ਨੰ:-3029

★ ਉਮਰ 24 ਸਾਲ ਕੱਦ 5'4". ਗੋਤ ਵਿਰਦੀ/ਆਸੀ ਜਲੰਧਰ ਸਥਿਤ ਪੁਵਾਰ ਦੀ ਕੰਨਿਆ ਲਈ ਯੋਗ ਰਿਸ਼ਤਾ ਚਾਹੀਦਾ ਹੈ। ਬੰਗ ਨੰ:-3028

★ ਉਮਰ 24 ਸਾਲ ਕੱਦ 5'. M.Com B.Ed ਦਿੱਲੀ ਸਥਿਤ ਪੁਵਾਰ ਗੋਤ ਵਿਰਦੀ/ਚਾਨਾ ਲਈ ਰਿਸ਼ਤੇ ਦੀ ਲੋੜ ਹੈ। ਬੰਗ ਨੰ:-3027

★ ਜ਼ਿਲਾ ਫਰੀਦਕੋਟ ਉਮਰ 22 ਸਾਲ ਕੱਦ 5'1". ਨਿਰਦੋਸ਼ ਤਲਾਕਸ਼ੁਦਾ ਮਾਅਬਤਫ ਗੋਤ ਬਾਹਤਾ/ਸੋਦ ਕੰਨਿਆ ਲਈ ਯੋਗ ਰਿਸ਼ਤਾ ਚਾਹੀਦਾ ਹੈ। ਬੰਗ ਨੰ:-3047

★ ਬੰਬਈ ਨਿਵਾਸੀ ਪੁਵਾਰ ਦੀ ਕੰਨਿਆ ਉਮਰ 29 ਸਾਲ ਕੱਦ 5'. B.Sc. Computer Course ਗੋਤ ਸੱਗੂ/ਚੰਡਾ ਲਈ ਯੋਗ ਰਿਸ਼ਤਾ ਚਾਹੀਦਾ ਹੈ ਬੰਗ ਨੰ:-3046

★ ਉਮਰ 25 ਸਾਲ ਕੱਦ 5'. ਗੋਤ ਤਮਰਾ ਰੰਗ

ਸਾਫ B.A/Telephone Operator Diploma ਲੁਧਿਆਣਾ ਨਿਵਾਸੀ ਕੰਨਿਆ ਲਈ ਵਰ ਚਾਹੀਦਾ ਹੈ। ਬੰਗ ਨੰ:-3045

★ ਜ਼ਿਲਾ ਗੁਰਦਾਸਪੁਰ ਉਮਰ 27 ਸਾਲ ਕੱਦ 5'3". ਗੋਤ ਵਿਲਖੁ/ਠੋਠੀ B.A ਕਾਰਖਾਨੇਦਾਰ ਦੀ ਕੰਨਿਆ ਲਈ ਯੋਗ ਰਿਸ਼ਤਾ ਚਾਹੀਦਾ ਹੈ। ਬੰਗ ਨੰ:-3044

★ ਜ਼ਿਲਾ ਫਰੀਦਕੋਟ ਦੀ ਕੰਨਿਆ ਉਮਰ 21 ਸਾਲ ਕੱਦ 5'2". ਗੋਤ ਸੋਦ/ਸੱਗੂ STAFF NURSE ਲਈ ਤਰਜੀਹੀ ਤੌਰ ਤੇ ਬਾਰਰਲੇ ਰਿਸ਼ਤੇ ਦੀ ਲੋੜ ਹੈ। ਬੰਗ ਨੰ:-3043

★ ਉਮਰ 32 ਸਾਲ ਕੱਦ 5'5". M.A, B.Ed. ਕੰਨਿਆ ਗੋਤ ਚੰਡਾ/ਤਮਰਾ ਰੰਗ ਸਾਫ ਲਈ ਸਰਕਾਰੀ ਸਰਵਿਸ ਜਾਂ ਬੈਂਕ ਅਫਸਰ ਲੜਕੇ ਦੀ ਲੋੜ ਹੈ। ਬੰਗ ਨੰ:-3042

★ ਉਮਰ 25 ਸਾਲ ਕੱਦ 5'4". M.A(Part 1) ਸਾਫ ਰੰਗ ਗੋਤ ਚੂਈ/ਉੱਤੀ ਜ਼ਿਲਾ ਹੁਸ਼ਿਆਰਪੁਰ ਦੇ ਪੜੇ-ਲਿਖੇ ਪੁਵਾਰ ਦੀ ਟਿਕਲੋਤੀ ਕੰਨਿਆ ਲਈ ਤਰਜੀਹੀ ਤੌਰ ਤੇ ਬੈਂਕ ਅਫਸਰ/ਸਰਵਿਸਮੈਨ ਵਰ ਦੀ ਲੋੜ ਹੈ ਬੰਗ ਨੰ:-3041

★ ਉਮਰ 23 ਸਾਲ ਕੱਦ 5'4". MA ਗੋਤ ਜੰਬਲ/ਬੈਸ ਜਲੰਧਰ ਦੀ ਕੰਨਿਆ ਲਈ ਯੋਗ ਰਿਸ਼ਤਾ ਚਾਹੀਦਾ ਹੈ। ਬੰਗ ਨੰ:-3040

★ ਉਮਰ 24 ਸਾਲ ਕੱਦ 5'4". +2. ਗੋਤ ਉੱਤੀ/ਕਲਸੀ ਵਿਧਵਾ ਕੰਨਿਆ ਦੇ ਬਚੇ ਲੁਧਿਆਣੇ ਦੀ ਖੁਬਸੂਰਤ ਕੰਨਿਆ ਲਈ ਵਰ ਚਾਹੀਦਾ ਹੈ। ਬੱਚਿਆਂ ਦੀ ਕੋਈ ਹੁੰਮੇਵਾਰੀ ਨਹੀਂ ਪਿਤਾ ਕਾਰਖਾਨੇਦਾਰ ਬੰਗ ਨੰ:-3039

★ ਉਮਰ 26.5 ਸਾਲ ਕੱਦ 150 C.M. MA (Punjabi) ਗੋਤ ਪਨੇਸਰ/ਬੱਸਨ ਚੰਡੀਗੜ ਨਿਵਾਸੀ ਪੁਵਾਰ ਦੀ ਕੰਨਿਆ ਲਈ ਰਿਸ਼ਤਾ ਚਾਹੀਦਾ ਹੈ। ਪਿਤਾ S.D.O ਬੰਗ ਨੰ:-3038

★ ਦਿੱਲੀ ਸਥਿਤ ਪੁਵਾਰ ਦੀ ਲੜਕੀ ਉਮਰ 29 ਸਾਲ ਕੱਦ 5'2". ਸਰਕਾਰੀ ਸਰਵਿਸ 3600/- ਗੋਤ ਰੁਪਰਾ ਲਈ ਯੋਗ ਵਰ ਚਾਹੀਦਾ ਹੈ। ਬੰਗ ਨੰ:-3037

★ ਉਮਰ 29 ਸਾਲ ਕੱਦ 5'3". ਰੋਟਰਾਰ ਕੰਨਿਆ M.Sc. (Chemistry) ਗੋਤ ਰੋਟਰਾਰ/ਵਿਲਖੁ ਜਲੰਧਰ ਸਥਿਤ ਪੁਵਾਰ ਲਈ ਪੜੇ-ਲਿਖੇ

ਵਰ ਦੀ ਲੋੜ ਹੈ। ਬੰਗ ਨੰ:-3036

★ ਉਮਰ 29 ਸਾਲ ਕੱਦ 5'4". M.Com B.Ed ਗੋਤ ਜੰਬਲ/ਸੱਗੂ ਜਲੰਧਰ ਸਥਿਤ ਸੁੰਦਰ, ਪਤਲੀ, ਗੋਰੀ ਕੁਕਿੰਗ/ਪੇਂਟਿੰਗ/ਮਾਡਲਿੰਗ ਸਿਲਾਈ ਵਿਚ ਮਾਹਿਰ ਕੰਨਿਆ ਲਈ ਪੜੇ-ਲਿਖੇ ਵੈਸ਼ਲੇ ਪੁਵਾਰ ਦੇ ਲੜਕੇ ਦੀ ਲੋੜ ਹੈ। ਪਿਤਾ Retd. Executive Engineer. ਬੰਗ ਨੰ:-3035

★ ਉਮਰ 22 ਸਾਲ ਕੱਦ 5'2". B.A ਗੋਤ ਤੋਗਲ/ਨੋਤੇ ਲੁਧਿਆਣਾ ਸਥਿਤ ਪੁਵਾਰ ਦੀ ਕੰਨਿਆ ਲਈ ਗੈਜੂਏਟ/ਸਥਾਪਿਤ ਵਰ ਦੀ ਲੋੜ ਹੈ। ਬੰਗ ਨੰ:-3034

ਕੰਨਿਆ ਚਾਹੀਦੀ ਹੈ



★ ਉਮਰ 31 ਸਾਲ ਕੱਦ 5'8". ਕਲੀਨਸ਼ੇਵ ਗੋਤ ਸੋਦ/ਕਲਸੀ ਜ਼ਿਲਾ ਫਰੀਦਕੋਟ, ਲੜਕਾ ਜਲਦੀ ਹੀ ਭਾਰਤ ਆ ਰਿਹਾ ਹੈ। ਸੁੰਦਰ ਵੈਸ਼ਲੇ ਪਾਰਮਿਕ ਖਿਆਲ ਵਾਲੇ ਪੁਵਾਰ ਦੀ ਕੰਨਿਆ ਚਾਹੀਦੀ ਹੈ। ਬੰਗ ਨੰ:-1111

★ America ਨਿਵਾਸੀ ਉਮਰ 26 ਸਾਲ ਕੱਦ 5'8". ਆਪਣਾ ਬਿਜਨੈਸ ਗੋਤ ਸੋਦ/ਕਲਸੀ B.A ਲੜਕਾ ਜੋ ਜਲਦ ਹੀ ਭਾਰਤ ਆ ਰਿਹਾ ਹੈ ਲਈ ਖੁਬਸੂਰਤ ਪਤੀ-ਲਿਖੀ ਕੰਨਿਆ ਚਾਹੀਦੀ ਹੈ। ਬੰਗ ਨੰ:-1112

★ ਜ਼ਿਲਾ ਗੁਰਦਾਸਪੁਰ ਦੇ ਉਘੇ ਬਿਜਨੈਸਮੈਨ ਪੁਵਾਰ ਦਾ ਲੜਕਾ ਉਮਰ 23 ਸਾਲ B.E.(Industrial Products) ਗੋਤ ਡਡਿਆਲ/ਤਮਰਾ ਲਈ ਬਾਹਰਲੀ ਕੰਨਿਆ ਚਾਹੀਦੀ ਹੈ। ਬਰੀਰ ਦਾਜ ਤੇ ਸਾਦੀ ਸ਼ਾਦੀ ਬੰਗ ਨੰ:-1113

★ U.K ਨਿਵਾਸੀ ਉਮਰ ਕੱਦ 5'7", ਅੱਛੀ ਸਿਹਤ ਗੋਤ ਬਾਹਤਾ ਲੜਕੇ ਲਈ ਯੋਗ ਕੰਨਿਆ ਚਾਹੀਦੀ ਹੈ। ਲੜਕੇ ਦੇ ਮਾਤਾ-ਪਿਤਾ ਭਾਰਤ ਆਏ ਹੋਏ ਹਨ। ਬੰਗ ਨੰ:-1114

★ U.K ਨਿਵਾਸੀ ਉਮਰ ਉਮਰ 29 ਸਾਲ ਕੱਦ 5'6". ਗੋਤ ਬਾਹਤਾ ਲਈ ਸੁੰਦਰ ਪਤੀ-ਲਿਖੀ ਕੰਨਿਆ ਚਾਹੀਦੀ ਹੈ। ਬੰਗ ਨੰ:-1115

ADVERTISEMENT TARIFF (IN Rs.) PER INSERTION

BACK COVER PAGE	2500/-	-DO-
FRONT INNER COVER	1500/-	-DO-
BACK INNER COVER	1250/-	-DO-
FULL PAGE (SINGLE COLOUR SIDE)	1000/-	-DO-
HALF PAGE (SINGLE COLOUR SIDE)	500/-	-DO-
QUARTER PAGE (SINGLE COLOUR SIDE)	300/-	-DO-
FULL PAGE (DOUBLE COLOUR)	1250/-	-DO-
HALF PAGE (DOUBLE COLOUR)	650/-	-DO-

30% LESS FOR 52 INSERTIONS
20% LESS FOR 12 INSERTIONS
10% LESS FOR 6 INSERTIONS



ਜਨਮ ਦਿਨ ਮੁਬਾਰਕ



ਕਾਕਾ ਮਨਮਿੰਦਰ ਸਿੰਘ. ਸਪੁੱਤਰ ਸ: ਪਰਮਿੰਦਰ ਸਿੰਘ. ਪੋਤਰਾ ਸ: ਤਰਲੋਕ ਸਿੰਘ ਕੁੰਦੀ. ਫਗਵਾੜਾ -17 ਅਪ੍ਰੈਲ

ਬੀਬੀ ਗੁਰਬਖਸ਼ ਕੌਰ. ਸਪੁੱਤਰੀ ਸ: ਤਰਸੇਮ ਸਿੰਘ ਤੰਵਰਾ 56, ਅਪਟੋਨਬ ਪਾਰਕ ਰੋਡ ਫਾਰੈਸਟ ਗੇਟ ਵੇਡਨ -18 ਅਪ੍ਰੈਲ

ਹਰਪ੍ਰੀਤ ਕੌਰ. ਸਪੁੱਤਰੀ ਸ: ਸੁਣਖਨ ਸਿੰਘ ਜੇਡੂ. 106, ਹੈਮਪਟਨ ਕਰੈਸਟ ਰੋਡ ਕਰੇਵਰ ਇੰਡ ਕੈਟ -22 ਅਪ੍ਰੈਲ

ਗੁਰਬਿੰਦਰ ਕੌਰ. ਸਪੁੱਤਰੀ ਸ: ਮੋਹਿੰਦਰ ਸਿੰਘ ਸੰਤ ਨਗਰ ਪੁਨਾ -22 ਅਪ੍ਰੈਲ

ਦਲਜੀਤ ਕੌਰ. ਸਪੁੱਤਰੀ ਸ: ਪ੍ਰਿਠਪਾਲ ਸਿੰਘ ਘਟੋੜਾ ਮੈ: ਪੁਨਾ ਸਾਅ ਮਿਲ ਪੁਨਾ -22 ਅਪ੍ਰੈਲ

ਗਿਆਨ ਸਿੰਘ ਬਿਰਦੀ. ਸਪੁੱਤਰ ਸ: ਗੁਰਚਰਨ ਸਿੰਘ ਬਿਰਦੀ ਜੈ ਸ੍ਰੀ ਸੁਸਾਇਟੀ ਨਾਸਿਕ -18 ਅਪ੍ਰੈਲ

ਉਮੀਤ ਕੌਰ ਬਿਰਦੀ. ਸਪੁੱਤਰੀ ਸ: ਜਗਜੀਤ ਸਿੰਘ ਬਿਰਦੀ ਜੈ ਸ੍ਰੀ ਸੁਸਾਇਟੀ ਨਾਸਿਕ -17 ਅਪ੍ਰੈਲ

ਅਮਰਜੀਤ ਕੌਰ. ਸਪੁੱਤਰੀ ਸ: ਹਰਬੰਸ ਸਿੰਘ ਡੱਡੂ ਮੈ: ਦਰਸ਼ਨ ਸਾਅ ਮਿਲ ਮਾਲੇਗਾਓ -19 ਅਪ੍ਰੈਲ

ਮਲਕੀਤ ਸਿੰਘ. ਸਪੁੱਤਰ ਸ: ਬਾਲਾ ਸਿੰਘ ਕੈਦੂ ਪੁਨਾ -20 ਅਪ੍ਰੈਲ

ਕਾਕਾ ਜਸਵਿੰਦਰ ਸਿੰਘ ਜੱਸੀ. ਸਪੁੱਤਰ ਸ: ਕੁਲਦੀਪ ਸਿੰਘ ਮੈ: ਸਾਰੋ ਐਕੀ ਵਰਕਸ ਨਹਿਰਾ ਗਾਗਾ -19 ਅਪ੍ਰੈਲ

ਦਲਜੀਤ ਸਿੰਘ ਸੈਹਬੀ. ਸਪੁੱਤਰ ਸ: ਤਰਸੇਮ ਸਿੰਘ ਸੈਹਬੀ ਚਰਚ ਰੋਡ ਯਾਰਡਲੋ ਬਰਮਿੰਘਮ -18 ਅਪ੍ਰੈਲ

ਜਸਵਿੰਦਰ ਸਿੰਘ ਸੈਹਬੀ. ਸਪੁੱਤਰ ਸ: ਤਰਸੇਮ ਸਿੰਘ ਸੈਹਬੀ ਚਰਚ ਰੋਡ. ਯਾਰਡਲੋ ਬਰਮਿੰਘਮ -21 ਅਪ੍ਰੈਲ

ਇੰਦਰਪਾਲ ਸਿੰਘ ਮਠਾਰੂ. ਸਪੁੱਤਰ ਸ: ਗੁਰਦੀਪ ਸਿੰਘ ਮਠਾਰੂ 170 A, ਕ੍ਰਿਸ਼ਨ ਪੁਰਾ ਕੁਰਵਾੜਾ -16 ਅਪ੍ਰੈਲ

ਤਰਨਵੀਰ ਸਿੰਘ. ਸਪੁੱਤਰ ਸ: ਜਗਜੀਤ ਸਿੰਘ ਜੇਡੂ 260, ਹਾਲਬਰੁਕ ਲੈਨ ਕੋਵਿੰਟਰੀ 19ਅਪ੍ਰੈਲ

ਕਿਰਨਪਾਲ ਸਿੰਘ ਜਸ. ਸਪੁੱਤਰ ਸ: ਕਮਲਜੀਤ ਸਿੰਘ ਜਸ ਫੁਲਵਰ ਹੈਪਟਨ 20ਅਪ੍ਰੈਲ

ਕਾਕਾ ਤਰਨਦੀਪ ਸਿੰਘ ਬਿਰਦੀ. ਸਪੁੱਤਰ ਸ: ਨਰਿੰਦਰ ਪਾਲ ਸਿੰਘ ਬਿਰਦੀ ਲੀਮੰਗਟਨ -22 ਅਪ੍ਰੈਲ

ਅਮਰਜੀਤ ਸਿੰਘ ਸੋਨੀ. ਸਪੁੱਤਰ ਸ: ਦਲੀਪ ਸਿੰਘ ਪਟਿਆਲਾ ਰੋਡ ਚੀਕਾ -19 ਅਪ੍ਰੈਲ

ਹਰਜੋਤ ਸਿੰਘ. ਸਪੁੱਤਰ ਸ: ਸੁਖਦੇਵ ਸਿੰਘ ਕਲਾਸੀ ਮੈ: ਅੰਸ: ਕੇ: ਮਸੀਨਰੀ ਕੰਪਨੀ. ਜੀ ਟੀ ਰੋਡ. ਅੰਮ੍ਰਿਤਸਰ -22 ਅਪ੍ਰੈਲ

ਸ: ਸੰਦੀਪ ਸਿੰਘ ਲੱਟੇ. ਸਪੁੱਤਰ ਸ: ਮੋਹਿੰਦਰ ਸਿੰਘ ਲੱਟੇ. ਗੋਰਡਨ ਅਵੇਨਿਓ. ਸਟੈਨਮੋਰ. ਯੂ:ਕੇ -19 ਅਪ੍ਰੈਲ

ਬਲਦੇਵ ਸਿੰਘ. ਸਪੁੱਤਰ ਸ: ਮਹਿੰਗਾ ਸਿੰਘ ਪਲਾਰਾ ਮੈ: ਪਲਾਰਾ ਇੰਜ: ਵਰਕਸ ਸ਼ਾਂਤੀ ਨਗਰ ਪੁਨਾ -22 ਅਪ੍ਰੈਲ

ਵਿਵਾਹਿਕ ਵਿਗਿਆਪਨ

ਜ਼ਿਲਾ ਫਰੀਦਕੋਟ ਦਾ ਲੜਕਾ ਉਮਰ 22 ਸਾਲ ਕੱਦ 5'6" ਆਪਣੀ ਮਰੂਤੀ ਰਿਪੋਰਿਕ ਵਰਕਸ਼ਾਪ Matric ਕੋਤ ਕਲਸੀ/ਮਠਾਰੂ ਲਈ ਯੋਗ/ ਬਾਹਰਲੀ ਕੰਨਿਆ ਚਾਹੀਦੀ ਹੈ। ਬੰਗ ਨੰ:-1109

ਉਮਰ 26 ਸਾਲ ਕੱਦ 5'7". ਅਬੂ ਹਾਬੀ ਵਿਚ ਕੰਮ ਕਰਦੇ ਕੋਤ ਕਲਸੀ/ਮਠਾਰੂ Matric. ਜ਼ਿਲਾ ਫਰੀਦਕੋਟ ਦੇ ਲੜਕੇ ਲਈ ਗੁਣਬਾਨ/ ਬਾਹਰਲੀ ਕੰਨਿਆ ਚਾਹੀਦੀ ਹੈ। ਬੰਗ ਨੰ:-1110

American Green Card Holder ਲੜਕਾ ਉਮਰ 24 ਸਾਲ ਕੱਦ 5'8". B.Com, C.A ਦੇ ਨਾਲ ਪ੍ਰੋਕਟੀਸ ਕਰ ਰਿਹਾ ਜਲੰਧਰ ਦੇ ਲੜਕੇ ਲਈ ਤਰਜੀਹੀ ਤੌਰ ਤੇ ਬਾਹਰਲੀ ਕੰਨਿਆ ਚਾਹੀਦੀ ਹੈ। ਕੋਤ ਡੂਈ/ਤੋਕਲ ਬੰਗ ਨੰ:-1092

ਉਮਰ 25.5 ਸਾਲ. ਜ਼ਿਲਾ ਗੁਰਦਾਸਪੁਰ ਦਾ ਲੜਕਾ Matric, I.T.I ਦਾ ਡਿਪਲੋਮਾ ਕੋਤ ਵਿਰਦੀ/ ਨਾਗੀ ਅੰਮ੍ਰਿਤਧਾਰੀ ਆਪਣੀ ਇਲੈਕਟ੍ਰੀਕਲ ਦੀ ਦੁਕਾਨ ਲਈ ਸੁੰਦਰ ਗੁਰਸਿਖ ਕੰਨਿਆ ਚਾਹੀਦੀ ਹੈ। ਬੰਗ ਨੰ:-1093

ਉਮਰ 35 ਸਾਲ ਕੱਦ 5'9". ਕੋਤ ਪਨੋਸਰ/ ਸੰਧੂ. ਬਟਾਲੇ ਵਿਚ ਆਪਣੀ ਮਸ਼ੀਨ ਟੂਲ ਦੀ ਫੈਕਟਰੀ ਲਈ ਵਿਧਵਾ/ਤਲਾਕਸੁਦਾ ਜੀਵਨ ਸਾਬਣ ਚਾਹੀਦੀ ਹੈ। ਬੰਗ ਨੰ:-1094

ਉਮਰ 36 ਸਾਲ ਕੱਦ 5'8". ਕੋਤ ਜੰਬਲ/ ਨਾਗੀ ਪਹਿਲੀ ਪਤਨੀ ਸਵਰਗਵਾਸ.1 ਲੜਕਾ.3

ਲੜਕੀਆਂ. ਜ਼ਿਲਾ ਫਿਰੋਜ਼ਪੁਰ ਦੇ ਲੜਕੇ ਲਈ ਘਰ ਸਚਣ ਵਾਲੀ ਕੁੰਨੀ ਚਾਹੀਦੀ ਹੈ। ਬੰਗ ਨੰ:-1095

ਉਮਰ 26 ਸਾਲ ਕੱਦ 5'9". ਜ਼ਿਲਾ ਫਿਰੋਜ਼ਪੁਰ ਵਾਸੀ +2 ਲੜਕਾ ਕੋਤ ਤੁਲੋਰ/ਸੰਧੂ ਕਾਰਪੋਟਰ ਦਾ ਕੰਮ ਲਈ ਕੰਨਿਆ ਚਾਹੀਦੀ ਹੈ। ਬੰਗ ਨੰ:-1096

ਉਮਰ 32 ਸਾਲ. ਜ਼ਿਲਾ ਫਿਰੋਜ਼ਪੁਰ ਦਾ ਲੜਕਾ. ਜਿਸਦੀ ਪਹਿਲੀ ਪਤਨੀ ਸੁਵਰਗਵਾਸ ਹੋ ਚੁਕੀ ਹੈ. 2 ਲੜਕੇ.3 ਲੜਕੀਆਂ ਅੰਮ੍ਰਿਤਧਾਰੀ ਆਪਣੀ ਵਰਕਸ਼ਾਪ ਲਈ ਜੀਵਨ-ਸਾਬਣ ਚਾਹੀਦੀ ਹੈ। ਬੰਗ ਨੰ:-1097

ਜ਼ਿਲਾ ਅੰਮ੍ਰਿਤਸਰ ਦਾ ਲੜਕਾ. ਕੱਦ 5'7". M.A, B.Ed. ਕੋਤ ਸੰਧੂ/ਵਿਰਦੀ ਸਰਕਾਰੀ ਟੀਚਰ ਦੀ ਨੌਕਰੀ ਲਈ ਤਰਜੀਹੀ ਤੌਰ ਤੇ ਨੌਕਰੀਸੁਦਾ ਕੰਨਿਆ /B.Ed. ਚਾਹੀਦੀ ਹੈ। ਬੰਗ ਨੰ:-1098

ਉਮਰ 25 ਸਾਲ. ਬਟਾਲੇ ਦੇ ਸਨਅਤੀ ਅਦਾਰੇ ਦਾ ਲੜਕਾ ਕੋਤ ਪਦਮ/ਪਨੋਸਰ B.A. ਲੜਕੇ ਲਈ ਬਿਜਨੈਸਮੈਨ ਪ੍ਰਵਾਹ ਦੀ ਕੰਨਿਆ ਚਾਹੀਦੀ ਹੈ। ਬੰਗ ਨੰ:-1099

ਉਮਰ 26 ਸਾਲ ਕੱਦ 5'9". M.Phil. (Applied Physics.) ਮੌਰਾਸ਼ੀ ਵਿਚ ਸਰਵਿਸ ਕੋਤ ਤੰਵਰ/ਵਿਲਖੁ ਲੜਕੇ ਲਈ ਪਤੀ ਲਿਖੀ ਸੁੰਦਰ ਕੰਨਿਆ ਚਾਹੀਦੀ ਹੈ। ਬੰਗ ਨੰ:-1102

ਉਮਰ 24.5 ਸਾਲ ਕੱਦ 5'11". ਪਟਿਆਲਾ ਵਾਸੀ ਮੈਟ੍ਰਿਕ ਆਪਣਾ ਕਾਰੋਬਾਰ ਗੋਤ ਭਮਰਾ/ ਜੇਡੂ ਪਟਿਆਲਾ ਵਸਨੀਕ ਲੜਕੇ ਲਈ ਯੋਗ ਕੰਨਿਆ ਚਾਹੀਦੀ ਹੈ। ਬੰਗ ਨੰ:-1103

ਉਮਰ 32 ਸਾਲ ਕੱਦ 5'8". America ਦਾ ਨਾਗਰਿਕ ਕੋਤ ਉੱਡੀ/ਸੀਹਰਾ ਲੜਕੇ ਲਈ ਕੰਨਿਆ ਚਾਹੀਦੀ ਹੈ। ਬੰਗ ਨੰ:-1104

ਉਮਰ 32 ਸਾਲ ਕੱਦ 5'5". ਅਮਰੀਕਾ ਦਾ ਨਾਗਰਿਕ ਕੋਤ ਸੰਧੂ/ਡੂਈ ਇਕਲੋਤਾ ਤਲਾਕਸੁਦਾ ਲੜਕਾ ਪਿਤਾ ਰਿਟਾਇਰ ਬੈਂਕ ਅਧਿਕਾਰੀ ਦਿਲੀ ਸਥਿਤ ਪ੍ਰਵਾਹ ਦੇ ਲੜਕੇ ਲਈ B.Sc./ ਮੈਡਿਕਲ ਡਿਗਰੀ ਹੋਲਡਰ ਲੜਕੀ ਚਾਹੀਦੀ ਹੈ। ਬੰਗ ਨੰ:-1105

ਉਮਰ 24.5 ਸਾਲ ਕੱਦ 5'2". +2 ਜਲੰਧਰ ਵਾਸੀ ਆਟੋ ਪਾਰਟਸ ਬਨਾਉਣ ਦਾ ਕਾਰਖਾਨਾ. ਕੋਤ ਵਿਲਖੁ/ਵਿਰਦੀ ਲੜਕੇ ਲਈ ਕੰਨਿਆ ਚਾਹੀਦੀ ਹੈ। ਬੰਗ ਨੰ:-1106

ਉਮਰ 26 ਸਾਲ ਕੱਦ 5'7". ਜਲੰਧਰ ਵਾਸੀ B.A. ਕੋਤ ਨੰਨੜਾ/ਡੂਈ ਆਪਣੇ ਲੱਕੜ ਦਾ ਕੰਮ ਕਰਦੇ ਲੜਕੇ ਲਈ ਅੰਮ੍ਰਿਤਧਾਰੀ ਧਾਰਮਿਕ ਪਿਯਾਲਾ ਵਾਲੀ ਲੜਕੀ ਦੀ ਲੋੜ ਹੈ। ਬੰਗ ਨੰ:-1107

ਉਮਰ 40 ਸਾਲ ਕੱਦ 5'10". ਜ਼ਿਲਾ ਫਰੀਦਕੋਟ ਵਾਸੀ ਪਹਿਲੀ ਪਤਨੀ ਸੁਵਰਗਵਾਸ 3 ਲੜਕੇ ਉਮਰ 16/14/13 ਸਾਲ ਆਪਣਾ ਕੰਮ ਲਈ ਸਮਝਦਾਰ ਜੀਵਨ-ਸਾਬਣ ਦੀ ਲੋੜ ਹੈ। ਬੰਗ ਨੰ:-1108

ਰਾਮਗੜੀਆ ਮੰਚ ਪਰਿਵਾਰ



ਸ: ਬਲਦੇਵ ਸਿੰਘ, ਮੈ: ਐਡਮੀਰਲ ਫਾਉਂਡਰੀ ਵਰਕਸ, ਬਟਾਲਾ



ਸ: ਹਰਜਿੰਦਰ ਸਿੰਘ ਨਾਗੀ, ਮੈ: ਸੁਖਮਨੀ ਇੰਟ: D.B.N ਰੋਡ, ਬਟਾਲਾ

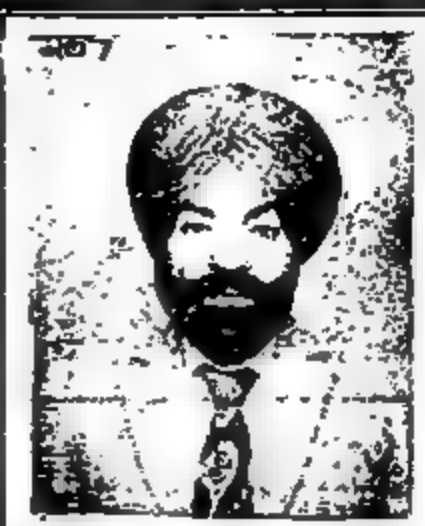

ਸ: ਗੁਰਵਿੰਦਰ ਸਿੰਘ (ਗਬਰ) ਮੈ: ਐਡਮੀਰਲ ਫਾਉਂਡਰੀ, ਬਟਾਲਾ



ਸ: ਜਗਦੀਸ਼ ਸਿੰਘ, ਮੈ: ਨਿਊ ਅਰਵਿੰਦਰ ਮਸ਼ੀਨ ਟੂਲ, ਕਾਚਨੁਵਾਨ ਰੋਡ, ਬਟਾਲਾ

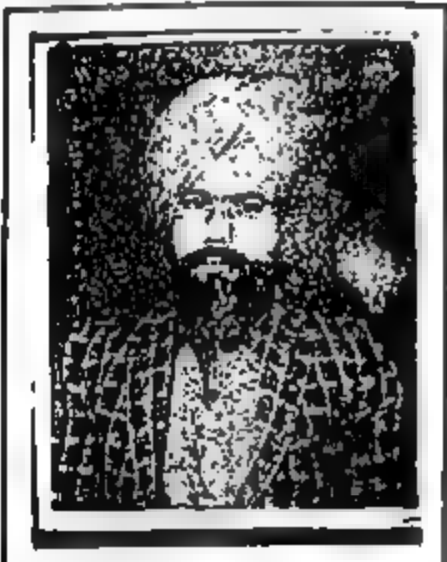

ਸ: ਨਰਿੰਦਰ ਸਿੰਘ ਕਲਸੀ, ਹੁਸ਼ਿਆਰਪੁਰ



ਸ: ਸਰੂਪ ਸਿੰਘ ਖਾਬਾ, ਜਿਲਾ ਪਰਿਸ਼ਦ ਮਾਰਕੀਟ, ਹੋਸ਼ਿਆਰਪੁਰ



ਸ: ਬਲਵੀਰ ਸਿੰਘ, ਮੈ: ਪੰਜਾਬ ਮਕੈ: ਵਰਕਸ, G.T.ROAD, ਖੇਨਾ



ਸ: ਕੁਲਵੰਤ ਸਿੰਘ ਵਿਰਦੀ, St.No 7, ਪੁਰਤਾਪ ਨਗਰ, ਲੁਧਿਆਣਾ



ਸ: ਲਖਵਿੰਦਰ ਸਿੰਘ ਸੈਰੜੀ, ਜਨਤਾ ਨਗਰ, St. No 7, ਤਕਵਲ ਚੌਕ, ਲੁਧਿਆਣਾ



ਸ: ਕੁਰਲੀਪ ਸਿੰਘ ਗੋਹਲ, ਮੈ: ਗੋਹਲ ਫਰਨੀਚਰ, ਮਾਡਲ ਟਾਊਨ, ਜਲੰਧਰ



ਸ: ਜਰਨੈਲ ਸਿੰਘ, ਮੈ: ਗੋਲਡਨ ਫਰਨੀਚਰ, ਮਾਡਲ ਟਾਊਨ, ਜਲੰਧਰ



ਸ: ਸੁਖਵੀਰ ਸਿੰਘ, ਮੈ: ਪ੍ਰੀਤਮ ਇੰਟ: ਵਰਕਸ, Adda Kpt, ਜਲੰਧਰ



ਸ: ਚਰਨਜੀਤ ਸਿੰਘ, ਮੈ: ਕਿਸਾਨ ਟਾਇਰ, ਤਕਤਾ ਤਾਈ



ਸ: ਜਗਰੂਪ ਸਿੰਘ ਧੀਮਾਨ, ਮੈ: J.S. Dhiman, ਸਟੀਲ ਵਰਕਸ, ਤਕਤਾ ਤਾਈ



ਸ: ਬਖਸ਼ਿਸ਼ ਸਿੰਘ, ਮੈ: ਦਸਮੇਸ਼ ਐਗਰੀ ਵਰਕਸ, ਤਕਤਾ ਤਾਈ ਕਾ

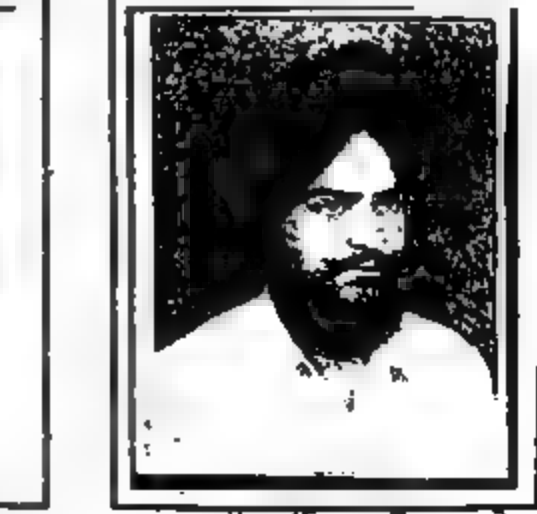

Phones : { Off. 57691
Fac. 72512

SEHRA FIELD'S

Specialist in :

Sunflower Thresher, Potato Planter
& Potato Harvester

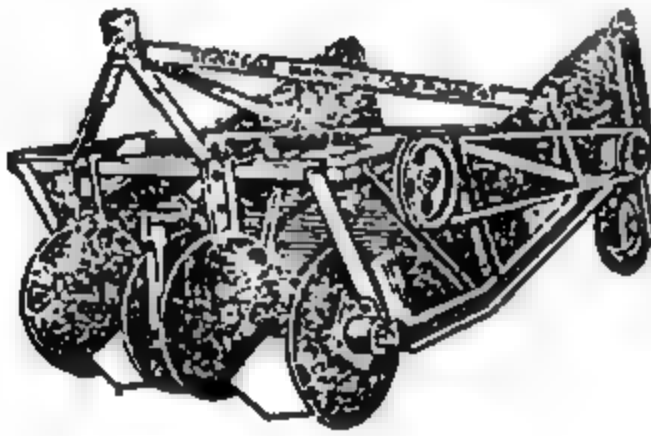
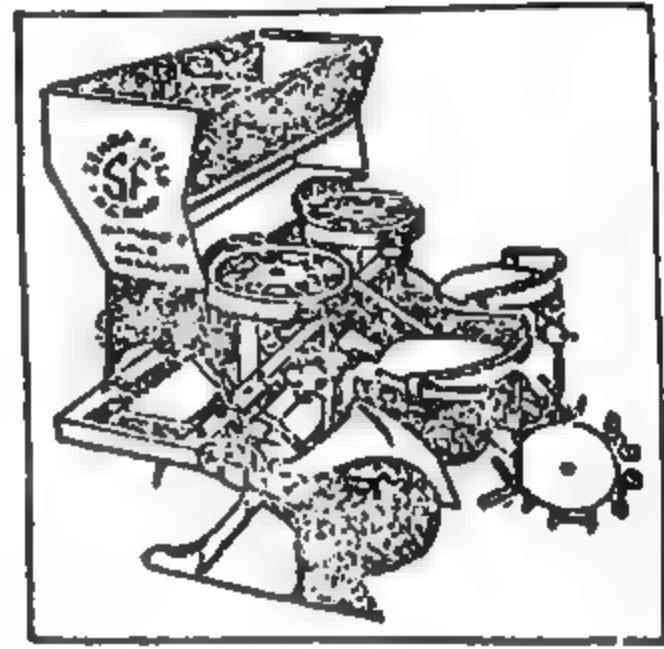
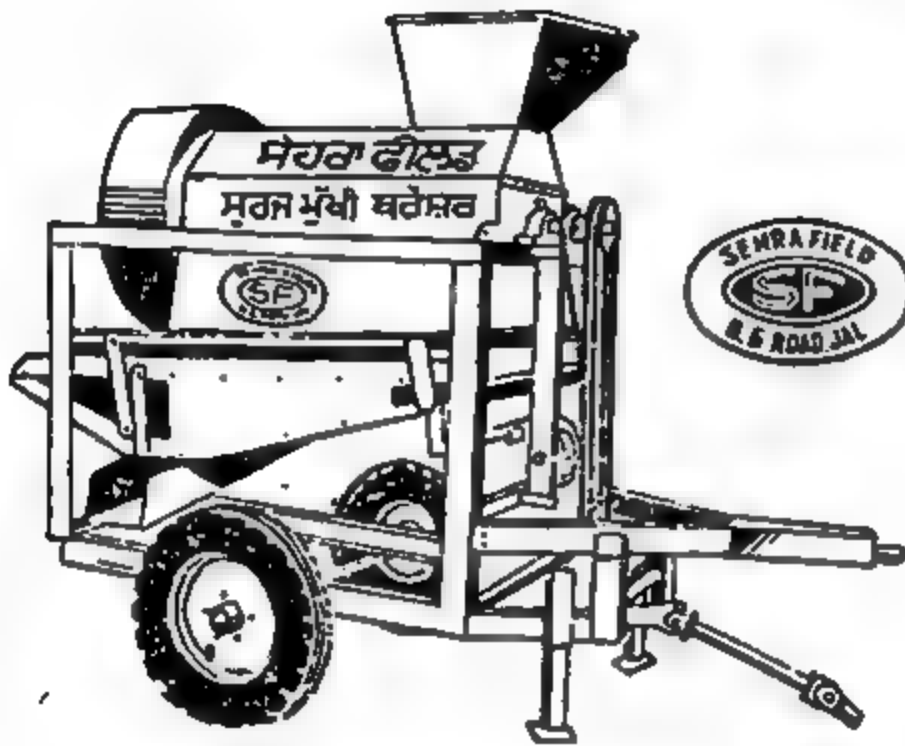

Manufacturers

S. Ravinder Singh Sehra

SEHRA MOTOR & TRACTOR ENGG. WORKS

Office :
Nehru Garden Road,
JALANDHAR-144001.

Factory :
Basti Bawa Khel,
JALANDHAR-144002.

ਪੰਜਾਬੀ ਕੁਰਾਨ ਦਾ ਮਾਣ ਮੌਤਾ ਸਿੰਘ ਹੰਗਟ

ਪੰਜਾਬ ਦਾ ਲੋਕ-ਨਾਚ ਭੰਗੜਾ ਸੰਸਾਰ ਦੇ ਹਰ ਕੋਨੇ ਵਿੱਚ ਮਕਬੂਲ ਹੋਇਆ ਹੈ। ਸ਼ਾਇਦ ਹੀ ਕੋਈ ਹੋਰ ਲੋਕ-ਨਾਚ ਏਨਾ ਹਰਮਨ ਪਿਆਰਾ ਹੋਇਆ ਹੋਵੇ। ਭੰਗੜੇ ਨੂੰ ਸੰਸਾਰ ਦੇ ਹਰ ਕੋਨੇ ਵਿੱਚ ਪਹੁੰਚਾਉਣ ਵਿੱਚ ਪੰਜਾਬ ਦੇ ਖਾਸਕਰ ਲੁਧਿਆਣੇ ਦੇ ਨੌਜਵਾਨਾਂ ਦਾ ਵਿਸ਼ੇਸ਼ ਯੋਗਦਾਨ ਰਿਹਾ ਹੈ। ਇਨ੍ਹਾਂ ਵਿੱਚੋਂ ਮੌਤਾ ਸਿੰਘ ਚੁੰਜਣ ਦਾ ਨਾਂ ਵਿਸ਼ੇਸ਼ ਤੌਰ ਤੇ ਵਰਨਣ ਯੋਗ ਹੈ, ਜਿਸ ਨੇ ਭੰਗੜੇ ਰਾਹੀਂ ਆਪ ਹੀ ਨਾਮਣਾ ਨਹੀਂ ਖਾਟਿਆ, ਸਗੋਂ ਦੇਸ਼ ਅਤੇ ਕੌਮ ਦੇ ਨਾਂ ਨੂੰ ਚਾਰ-ਚੌਠ ਨਾਏ ਹਨ।

ਮੌਤਾ ਸਿੰਘ ਨੂੰ ਪੰਜਾਬੀ ਸਭਿਆਚਾਰ ਨਾਲ ਇਸ਼ਕ ਦੀ ਗੁੜਤੀ ਉਨ੍ਹਾਂ ਦੇ ਪਿਤਾ ਸ: ਸੱਜਣ ਸਿੰਘ ਨੇ ਪਹਿਲੀ ਨੌਰੀ ਦੇਣ ਸਮੇਂ ਹੀ ਦਿੱਤੀ ਜਾਪਦੀ ਹੈ। ਪੰਜਾਬੀ ਸਭਿਆਚਾਰ ਲਈ ਪਿਆਰ ਦੀ ਝਲਕ ਮੌਤਾ ਸਿੰਘ ਦੇ ਸੁਭਾਅ ਤੇ ਸਾਫ਼ ਨਜ਼ਰੀ ਪੈਦੀ ਹੈ। ਮੌਤਾ ਸਿੰਘ ਦੇ ਪਿਤਾ ਸ: ਸੱਜਣ ਸਿੰਘ ਆਪ ਇਕ ਚੰਗੇ ਲਿਖਾਰੀ ਹਨ, ਉਨ੍ਹਾਂ ਨੇ ਬਹੁਤ ਸਾਰੇ ਗੀਤ ਪੰਜਾਬੀ ਮਾਂ ਬੋਲੀ ਦੀ ਝੋਲੀ ਵਿੱਚ ਪਾਏ ਹਨ। ਆਪਣੇ ਪੁਜਨੀਕ ਪਿਤਾ ਜੀ ਦੀ ਹੱਲਾ ਸ਼ੇਰੀ ਤੇ ਪ੍ਰੇਰਣਾ ਸਦਕਾ ਅਤੇ ਆਪਣੇ ਉਸਤਾਦ ਸ: ਟਹਿਲ ਸਿੰਘ ਖੀਣਾ ਦੀ ਸੁਯੋਗ ਅਗਵਾਈ ਸਦਕਾ ਉਸ ਦੇ ਸ਼ੌਕ ਦਾ ਇਸ਼ਕ ਪ੍ਰਵਾਨ ਚੜ੍ਹਿਆ।

ਮੌਤਾ ਸਿੰਘ "ਪੰਜਾਬ ਕਲਚਰਲ ਕਲੱਬ" ਦਾ ਸਰਗਨਾ ਮੈਂਬਰ ਹੈ। ਹੁਣ ਤਕ ਕਈ ਵਾਰ ਦੂਰਦਰਸ਼ਨ ਦੇ ਨੈਸ਼ਨਲ ਨੈਟਵਰਕ ਤੇ ਭੰਗੜਾ ਪੇਸ਼ ਕਰ ਚੁੱਕਾ ਹੈ। ਇਸ ਦੇ ਨਾਲ ਹੀ ਉਸ ਨੇ "ਦੌਲਾ ਵੇ ਦੌਲਾ", "ਲੋਹੜੀ ਦੀ ਰਾਤ", "ਮੇਰਾ ਵਤਨ ਪੰਜਾਬ", ਵਿੱਚ ਭੰਗੜੇ ਦੀ ਸਫਲ ਪੇਸ਼ਕਾਰੀ ਵੀ ਕੀਤੀ ਹੈ। ਕਿਸੇ ਸ਼ਾਇਰ ਨੇ ਕਿਹਾ ਹੈ ਕਿ "ਇਸ਼ਕ ਨਚਾਏ ਗਲੀ ਗਲੀ। ਮੌਤਾ ਸਿੰਘ ਤੇ ਸਾਇਦ ਇਹ ਕਥਨ ਸ਼ੁਰੂ ਪ੍ਰਤੀਸ਼ਤ ਪੁਰਾ ਦੁਕੰਦਾ ਹੈ, ਕਿਉਂਕਿ ਜਦ ਮੌਤਾ ਸਿੰਘ ਆਪਣੀਆਂ ਪੇਸ਼ਕਾਰੀਆਂ ਦੀ ਸੁਚੀ ਅਰੰਭਦਾ ਹੈ ਤਾਂ ਸੁੱਤੇ ਦਾ ਸਾਹ ਉਪਰ ਦੇ ਉਪਰ ਤੇ ਰੋਠਾਂ ਦੇ ਰੋਠਾਂ ਹੀ ਗਹਿ ਜਾਂਦੇ ਹੀ। ਉਸ ਨੇ ਇਕ ਮੁਲਾਕਾਤ ਦੌਰਾਨ ਦੱਸਿਆ ਕਿ ਉਸਨੇ 1982 ਵਿੱਚ "ਏਸੀਆਡ

82" ਭੰਗੜੇ ਦੀ ਪੇਸ਼ਕਾਰੀ ਰਾਹੀਂ ਪੰਜਾਬ ਦੇ ਨਾਂ ਨੂੰ ਚਾਰ ਚੌਠ ਨਾਏ। ਇਥੇ ਹੀ ਬਸ ਨਹੀਂ, ਉਹ

ਮਹਿੰਦਰ ਸਿੰਘ ਡੰਗੋਰੀ ਦੀ ਯਾਦ ਚ ਆਯੋਜਿਤ ਕੀਤੇ ਗਏ, "ਡੰਗੋਰੀ ਯਾਦਗਾਰੀ ਮੇਲੇ", ਦੌਰਾਨ ਉਸਨੇ ਵਿਸ਼ੇਸ਼ ਯੋਗਦਾਨ ਪਾਇਆ, ਅਤੇ ਸ:

ਮਹਿੰਦਰ ਸਿੰਘ ਡੰਗੋਰੀ ਨੂੰ ਮੁੜ ਭੰਗੜਾ ਪ੍ਰੇਮੀਆਂ ਦੇ ਦਿਲਾਂ ਵਿੱਚ ਜ਼ਿੰਦਾ ਕਰ ਦਿੱਤਾ। ਨਾਰਥ ਜੇਠ ਕਲਚਰਲ ਸੈਂਟਰ ਪਟਿਆਲਾ ਦੀ ਅਗਵਾਈ ਹੇਠ ਉਸ ਨੇ ਸੁਜਾਨਪੁਰ, ਹਮੀਰਪੁਰ, ਸੋਲਨ ਪਾਨਮਪੁਰ, ਚੰਬਾ, ਸ਼ਿਮਲਾ ਜਾਕੇ ਭੰਗੜੇ ਦਾ ਪ੍ਰਦਰਸ਼ਨ ਕਰਕੇ ਪਹਾੜੀ ਹੁਸਨ ਦੀ ਚਮਕ ਨੂੰ ਵੀ ਮਾਤ ਪਾ ਦਿੱਤਾ। ਉਸ ਨੇ ਜੈਪੁਰ, ਅਰੁਨਾਚਲ ਪ੍ਰਦੇਸ਼, ਅਸਾਮ, ਕਲਕੱਤਾ, ਪਾਂਡੀਚਰੀ ਚ ਵੀ ਭੰਗੜੇ ਦੀ ਪੇਸ਼ਕਾਰੀ ਰਾਹੀਂ ਪੰਜਾਬੀ ਸਭਿਆਚਾਰ ਦੀ ਮਹਿਕ ਵੰਡੀ ਅਤੇ ਬਾਹਰਲੇ ਸੂਬਿਆਂ ਵਿੱਚ ਪੰਜਾਬੀਅਤ ਪ੍ਰਤੀ ਮੋਹ ਦੀ ਸ਼ਮਾ ਰੋਸ਼ਨ ਕੀਤੀ। ਪਿਨਾਨੀ ਤਾਮਿਲਨਾਡੂ ਦੇ "ਤਾਜ ਪੋਸ਼ੀ ਸਮਾਰੋਹ" ਦੌਰਾਨ, 1992 ਦੇ ਸਾਰਕ ਸਮਾਰੋਹ, ਕੋਰਨਾ ਵਿਖੇ ਆਲ ਇੰਡੀਆ ਫੋਕ ਆਰਟ ਫੈਸਟੀਵਲ, ਕੋਟਿਮਬਟਰ ਵਿਖੇ, ਮਹਾਮਾਹਮ ਸਮਾਰੋਹ ਉਜੌਵਰ, ਤੇ ਸੰਮਰ ਫੈਸਟੀਵਲ, ਉਟੀ ਵਿਖੇ ਭੰਗੜੇ ਦੀ ਖੁਸ਼ਬੂ ਖਿਲਾਰੀ।

ਆਪਣੇ ਇਸ ਸ਼ੌਕ ਨੂੰ ਹੋਰ ਵਿਸਥਾਰ ਦੇਣ ਲਈ ਉਸਨੇ ਡੂਮਰ, ਲੁਡੀ, ਮਲਵਟੀ, ਗਿੱਪਾ, ਫੋਕ, ਆਰਕੈਸਟਰਾ ਚ ਵੀ ਮੁਰਾਰਤ ਹਾਸਲ ਕੀਤੀ। ਇਸ ਸਭ ਕੁਝ ਦੇ ਨਾਲ ਹੀ ਉਹ ਇਕ ਖੁਬਸੂਰਤ ਅਦਾਕਾਰ ਵੀ ਹੈ ਤੇ ਡਾਂਸ ਨਿਰਦੇਸ਼ਕ ਵੀ ਹੈ। ਉਸ ਨੇ "ਗਵਾਰੀ ਜੱਟ ਦੀ" ਫਿਲਮ ਵਿੱਚ ਅਦਾਕਾਰ ਵਜੋਂ ਹੀ

ਨਹੀਂ ਸਗੋਂ ਡਾਂਸ ਡਾਇਰੈਕਟਰ ਵਜੋਂ ਵੀ ਫਰਜ਼ ਨਿਭਾਏ ਹਨ। ਐਡੀਆ ਮੱਲਾ ਮਾਰਨ ਵਿੱਚ ਜਿਥੇ ਉਸ ਦੇ ਪਿਤਾ ਜੀ ਦੀ ਹੱਲਾ ਸ਼ੇਰੀ ਦਾ ਰੱਬ ਹੈ ਉਥੇ ਉਸ ਦੀ ਪਤਨੀ ਚਰਨਜੀਤ ਕੌਰ ਦੀ ਉਸਾਰੂ ਆਲੋਚਨਾ ਦਾ ਵੀ ਵਿਸ਼ੇਸ਼ ਯੋਗਦਾਨ ਹੈ।

ਪੰਜਾਬੀ ਸਭਿਆਚਾਰ ਦੀ ਮਹਿਕ ਤਾਰਤ ਦੇ ਹਰ ਕੋਨੇ ਪਹੁੰਚਾਉਣ ਅਤੇ ਉਸ ਦੀਆਂ ਅਨੇਕ ਪ੍ਰਾਪਤੀਆਂ ਬਦਲੇ ਉਸ ਨੂੰ ਬਹੁਤ ਸਾਰੀਆਂ ਸਭਿਆਚਾਰਕ ਸੰਸਥਾਵਾਂ ਵੱਲੋਂ ਸਨਮਾਨਿਤ ਕੀਤਾ ਜਾ ਚੁੱਕਾ ਹੈ। ਸ਼ਾਲਾ | ਉਸ ਦੀ ਕਲਾ ਦਿਨ ਦੁਕਨੀ, ਰਾਤ ਚੋਕਣੀ ਤਰੱਕੀ ਕਰੇ।

-ਪਰਮਜੀਤ ਸਿੰਘ ਪੰਮੀ ਲੁਧਿਆਣਾ

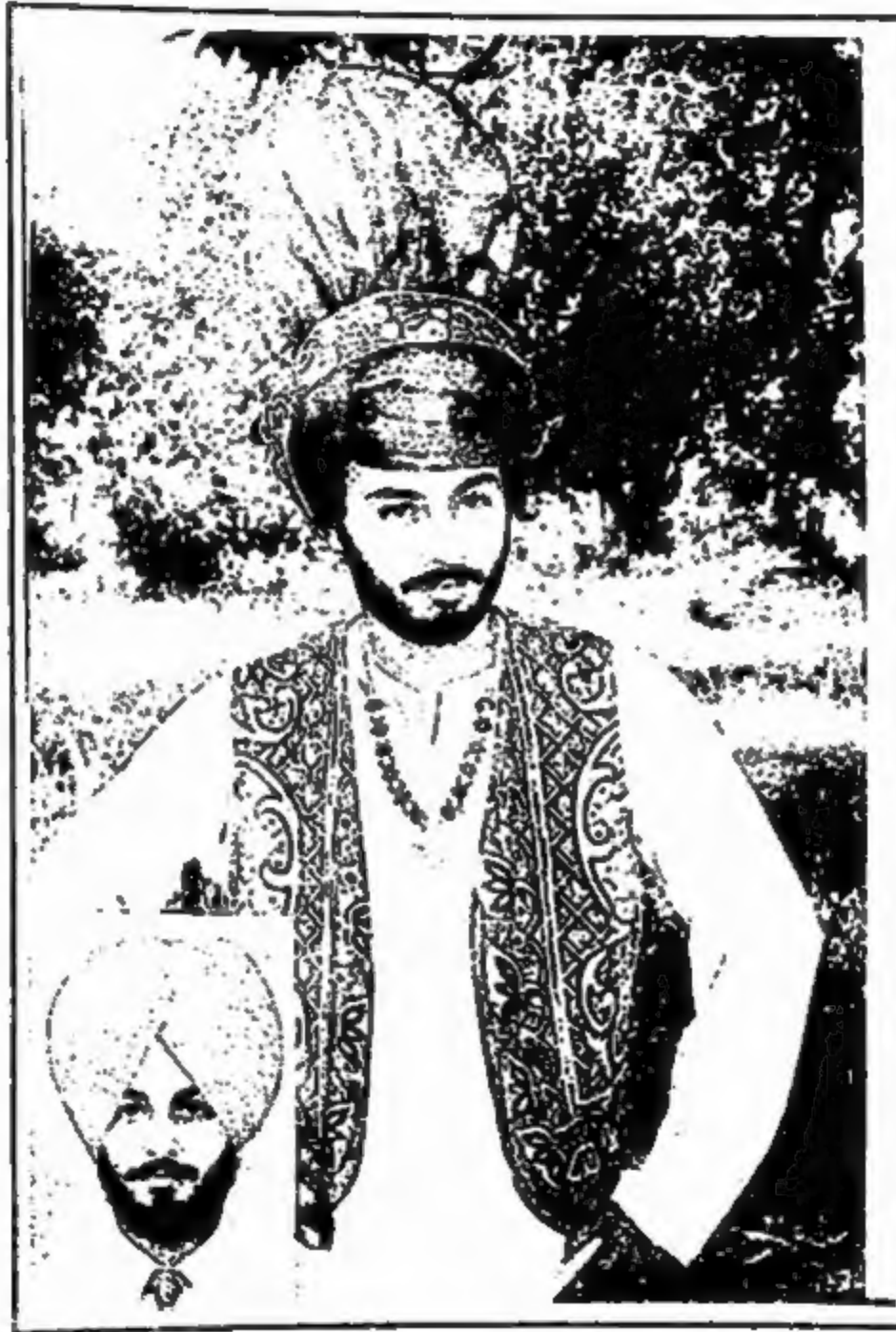

ਰਹ ਵਿਸਾਖੀ ਦੇ ਮੌਕੇ ਤੇ ਬੰਬਈ ਵਿਖੇ ਆਪਣੀ ਕਲਾ ਦੇ ਜੋਰ ਵਿਖਾਉਣ ਲਈ ਵਿਸ਼ੇਸ਼ ਤੌਰ ਤੇ ਜਾਂਦਾ ਹੈ। 1988 ਤੋਂ ਲਗਾਤਾਰ "ਸ: ਮੋਹਨ ਸਿੰਘ ਯਾਦਗਾਰੀ ਮੇਲੇ" ਚ ਆਪਣੀ ਰਾਜ਼ਰੀ ਲੁਆਉਂਦਾ ਹੈ। ਇਸ ਦੇ ਨਾਲ ਹੀ ਉਸ ਨੇ 1990 ਚ ਆਯੋਜਿਤ ਕੀਤੇ ਸਰਬ ਤਾਰਤ ਲੋਕ ਕਲਾ ਮੇਲੇ, ਪਟਿਆਲੇ ਚ ਹੋਏ ਕਲਚਰਲ ਅਫੇਅਰਜ਼ ਦੌਰਾਨ, ਆਪਣੀ ਕਲਾ ਦਾ ਲੋਹਾ ਦਰਸ਼ਕਾਂ ਨੂੰ ਮਨਵਾਇਆ ਅਤੇ ਵਿਸ਼ੇਸ਼ ਨਾਮਣਾ ਖਾਟਿਆ।

ਇਸੇ ਤਰ੍ਹਾਂ 1991 ਚ ਨਹਿਰੂ ਸੂਫਕ ਕੇਂਦਰ ਵੱਲੋਂ ਜਲੰਧਰ ਵਿਖੇ ਅਤੇ, 1992 ਚ ਲੁਧਿਆਣੇ ਵਿਖੇ ਭੰਗੜੇ ਦੇ ਅਮਰ ਉਸਤਾਦ ਸ:

We manufacture high class

SHOT BLASTING MACHINES

ROTARY

MIXTURE

TUMBLAST

ALL SIZES

TURN TABLE

2.5, 4.0, 6.0

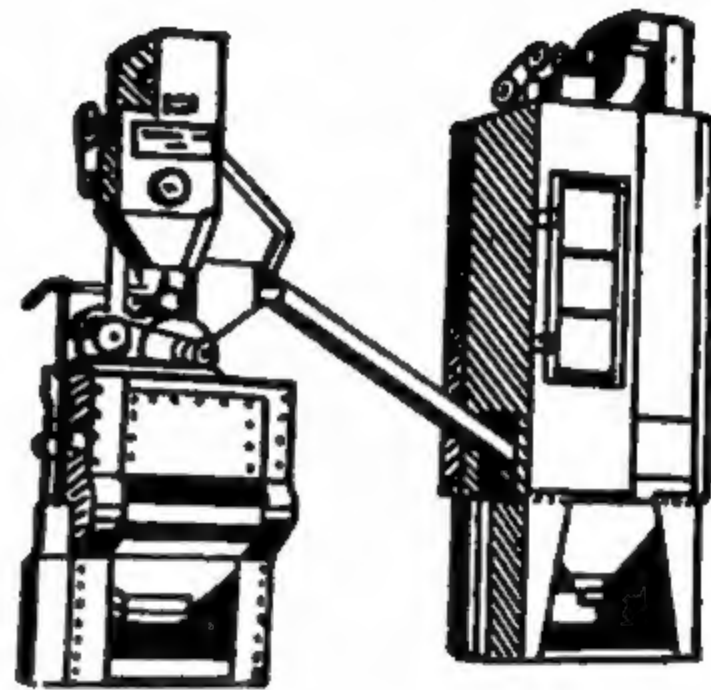

They are unique in the operational efficiency and ensure longer service life due to our superior workmanship and technological skills

Contact :

HOONGEN INDUSTRIES

Backside Guru Nanak Agriculture Engg. Works

G.T.ROAD, Bypass, Near Sant Brass

JALANDHAR-144004.

Phones: { (O) 20089, 21004, 21889
(R) 20289, 22289
S.T.D. 01635

Surjeet Engineers & Fabricators Pvt. Ltd.

(GOVT. APPROVED FABRICATORS)

Manufacturers Of:

Sawgin Machines, Cotton Balling Press, Hot
Mix Plant, Mini Cement Plant &
Other Machineries



S. SURJEET SINGH



S. NIRMAL SINGH

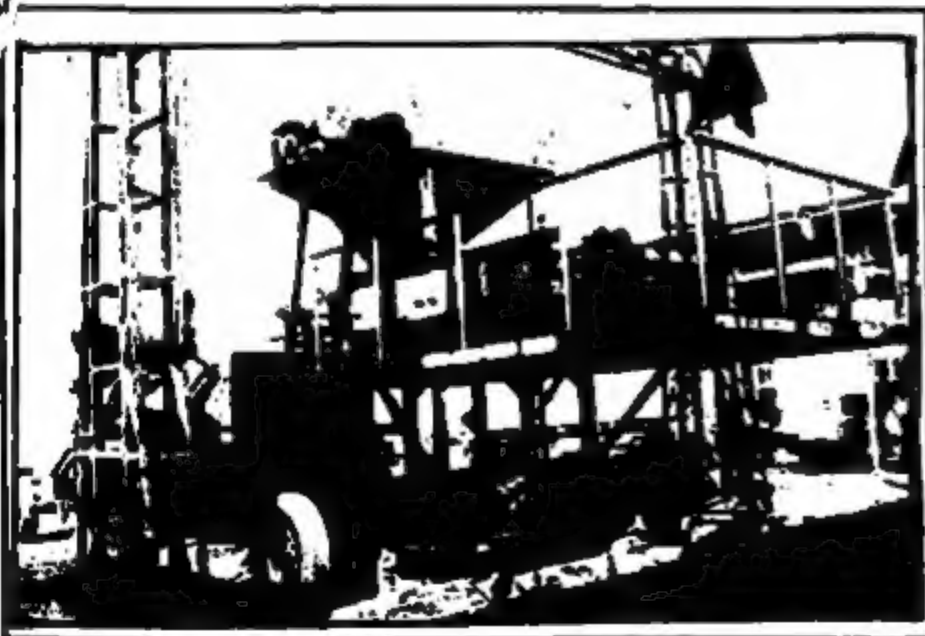

**Post Box No. 38, Faridkot Road,
KOT KAPURA-151204 (Pb.)**

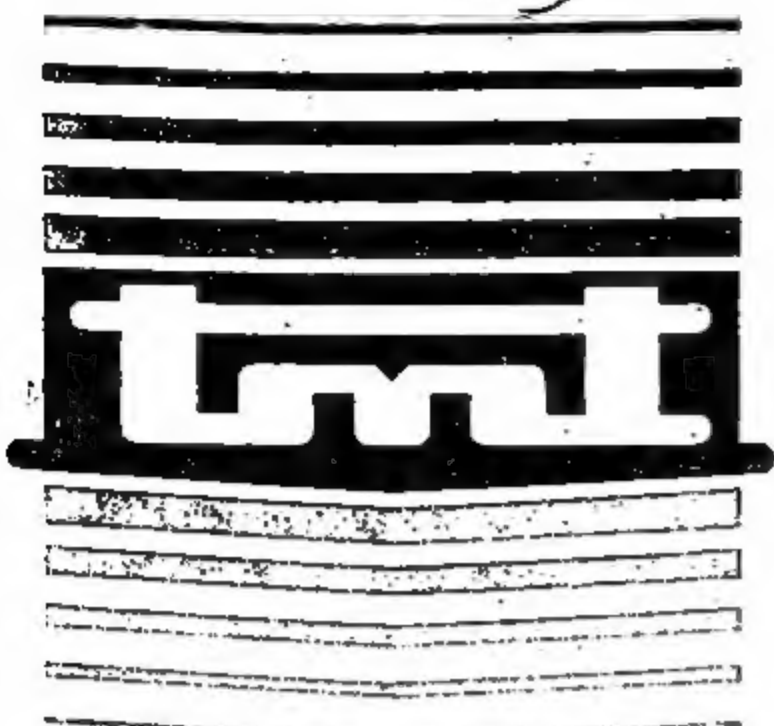

Machines are equipped
with Automatic grinding cycle

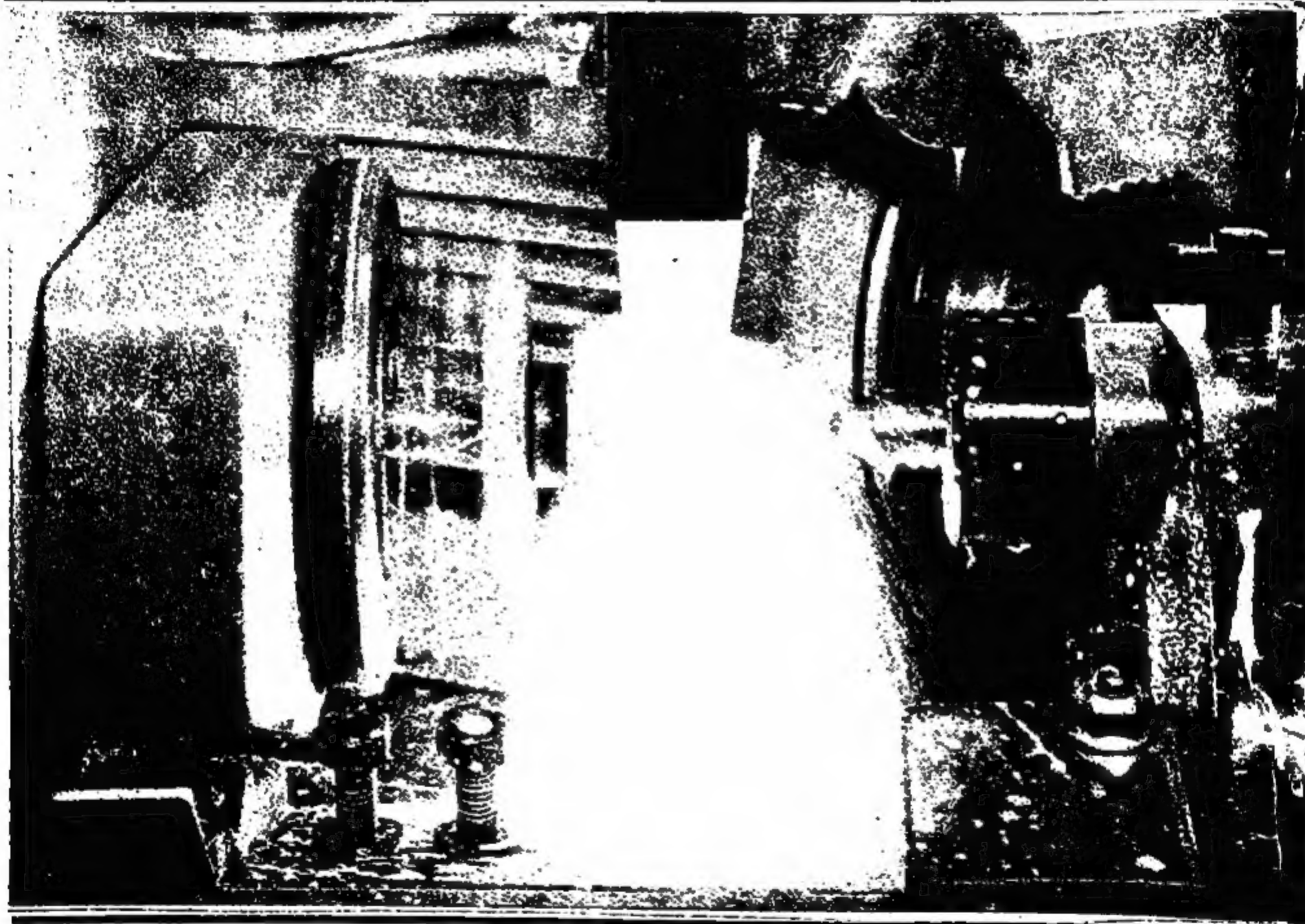
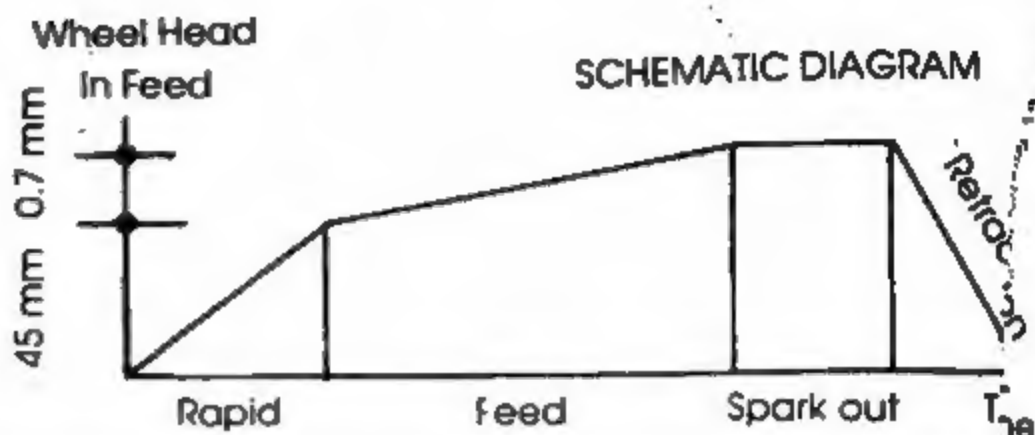

CYLINDRICAL GRINDER

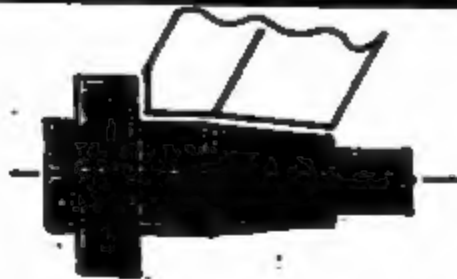

ANGLE HEAD GRINDER

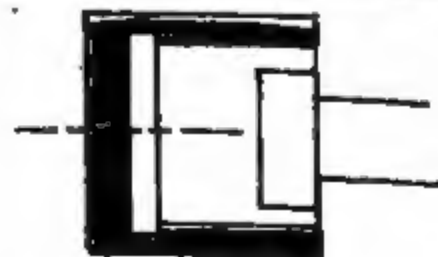

BORE GRINDER

Manufactured by :

TMT MACHINE TOOLS

C-70 Focal Point (Expn) Jalandhar-4, © : 0181-74017, 79032, 79532 Fax : 91-181-25

Cable : ROUNDNESS

Sri Satguru Jagjit Singh Ji Elibrary

NamdhariElibrary@gmail.com